

# INFORMATIE MEMORANDUM

## Zonnepark Evertkreekweg



**Let op! U belegt buiten AFM-toezicht. Geen vergunning- en prospectusplicht voor deze activiteit.**



De in dit Informatie Memorandum omschreven Zon Obligaties zullen worden aangeboden zonder goedgekeurd prospectus als bedoeld in artikel 5:2 van de Wet op het financieel toezicht, met gebruikmaking van de vrijstelling als bedoeld in artikel 53, lid 2 van de Vrijstellingsregeling Wft. Voor verdere informatie wordt verwezen naar het AFM Informatiedocument.

# 1. Belangrijke Informatie

Dit informatie memorandum (het **Informatie Memorandum**) is opgesteld in verband met de aanbidding (de **Aanbidding**) en uitgifte (de **Uitgifte**) door Obton GreenIPP 5 C.V., een commanditaire vennootschap naar Nederlands recht en hierbij vertegenwoordigd door haar Beherend Vennoot (de **Uitgevende Instelling**), van maximaal 32.000 ongezekerde en achtergestelde junior Obligaties met een Nominale waarde van elk EUR 25,00 (elk een **Zon Obligatie** of **ZonneDeel**) in Nederland.

## Leeswijzer

Begrippen in het Informatie Memorandum beginnend met een hoofdletter hebben de betekenis die daaraan is gegeven in Bijlage 1 - Definities.

Hieronder volgt een samenvatting van de Aanbidding alsmede een aantal voorafgaande mededelingen. In de hierna volgende hoofdstukken van dit Informatie Memorandum zal vervolgens worden ingegaan op:

- de locatie, installatie en exploitatie van het (mede) met de Aanbidding te financieren Zonnestroomsysteem (Hoofdstuk 3).
- een samenvatting van de Aanbidding en toelichting op de ZonneRente en het beoogde rendement (Hoofdstuk 4).
- de bij de Aanbidding en exploitatie van het Zonnestroomsysteem betrokken partijen (Hoofdstuk 5).
- de risico's verbonden aan de Zon Obligaties (Hoofdstuk 6).
- de financiële analyse van de Aanbidding (Hoofdstuk 7).
- de voor deelnemers relevante fiscale informatie (Hoofdstuk 8).
- de wijze waarop geïnteresseerden zich kunnen inschrijven op de Zon Obligatielening (Hoofdstuk 9).

## Samenvatting van de Aanbidding

**Wat als je zelf graag zonne-energie wil opwekken maar geen geschikt dak hebt? Dankzij speciaal hiervoor ontwikkelde Zon Obligaties geeft Obton GreenIPP 5 C.V. iedereen de mogelijkheid om te profiteren van zonne-energie. Het Zonnepark in**

**Roosendaal biedt ruimte voor maar liefst 79.430 zonnepanelen!**

**Investeren is al mogelijk vanaf EUR 25,00. Voor dit bedrag koopt u een ZonneDeel, formeel een Zon Obligatie met een nominale waarde van EUR 25,00. Op deze manier kan iedereen eenvoudig meedoen met de zonne-energierevolutie en kunnen we samen zorgen voor meer zonne-energie in Nederland.**

SPNRG 1 B.V. is verantwoordelijk voor het structureren van het project, het aansturen van de installatiewerkzaamheden en uiteindelijk de exploitatie van het Zonnestroomsysteem gelegen op Evertkreekweg te Roosendaal.

Met de opbrengst van de Uitgifte van 32.000 Zon Obligaties, waarmee in totaal een bedrag van **EUR 800.000** gemoeid is, zal een gedeelte van de bestaande financiering voor de 79.430 Zonnepanelen worden geherfinancierd waardoor de commanditaire vennoten weer kunnen investeren in nieuwe zonne-energie projecten.

De aanschaf en exploitatie van het Zonnestroomsysteem wordt voor 27,9% gefinancierd middels storting van eigen vermogen van de Uitgevende Instelling en het beschikbaar stellen van een Aandeelhouderslening, voorts wordt 2,2% gefinancierd door middel van de Uitgifte van de in deze Aanbidding beschreven achtergestelde Zon Obligaties, en de resterende 69,8% wordt door de Uitgevende Instelling gefinancierd middels een Senior Vreemd Vermogen Projectfinanciering waartoe de Uitgevende Instelling reeds in bezit is van een financieringsovereenkomst. Indien de Uitgifte slaagt dan is de verhouding van de financiering van het Zonnestroomsysteem als volgt: EUR 10.000.000 eigen vermogen en aandeelhouderslening, EUR 800.000 Zon Obligaties en EUR 25.000.000 Senior Vreemd Vermogen Projectfinanciering (totaal EUR 35.000.000).

Een Zon Obligatie is een vorderingsrecht op naam van de houder van de Zon Obligatie jegens de Uitgevende Instelling. De rechten en verplichtingen die zijn

verbonden aan de Zon Obligatie zijn opgenomen in de Obligatievoorwaarden die als Bijlage 7 zijn toegevoegd aan dit Informatie Memorandum (de **Obligatievoorwaarden**).

De inschrijving op de Obligatielening staat **open van 27 september 2021**, 15:00 tot en met **22 november 2021**, 23:59 uur, met dien verstande dat de Uitgevende Instelling kan besluiten om de inschrijvingsperiode eerder te beëindigen of om deze te verlengen. Iedere Nederlandse ingezetene kan zich inschrijven. Toewijzing van de Zon Obligaties geschiedt ter discretie van de Uitgevende Instelling en vindt als regel plaats op volgorde van de datum van inschrijving.

De looptijd van een Zon Obligatie vangt aan op de datum van uitgifte van de Zon Obligatie (verwacht 27 november 2021) en eindigt, behoudens in het geval van vervroegde aflossing ter discretie van de Uitgevende Instelling, op 26 november 2036 (looptijd van 15 jaar).

De inkomsten van de 79.430 zonnepanelen zullen worden aangewend ter dekking van de jaarlijkse exploitatiekosten en ten behoeve van de financieringskosten; zijnde rente en aflossing op de Senior Vreemd Vermogen Projectfinanciering, de achtergestelde Zon Obligatielening en de achter-achtergestelde Aandeelhouderlening.

De jaarlijkse variabele rentecoupon (de **ZonneRente**) die elk van de Zon Obligaties draagt over hun uitstaande hoofdsom per Renteperiode, met ingang van de Uitgiftedatum tot aan de Expiratiedatum, is afhankelijk van, en gelijk aan 1/3.018.340<sup>ste</sup> van de totale opgewekte zonnestroom tijdens de Renteperiode maal de voor de Renteperiode geldende Stroomprijs. Betaling van de ZonneRente vindt plaats jaarlijks op 17 december van ieder jaar.

De aflossing van de Zon Obligaties per ZonneRente periode ter grootte van 1/15<sup>e</sup> van de totale Zon Obligatielening, zal na afloop van iedere Renteperiode worden uitbetaald uiterlijk 3 weken na verloop van de Renteperiode, jaarlijks op 17 december, of zoveel eerder als de Uitgevende Instelling overgaat tot vervroegde aflossing met inachtneming van artikel 6.2. en 6.3 van de Obligatievoorwaarden. De laatste aflossing zal

plaatsvinden uiterlijk 3 weken na 26 november 2036 (de **Expiratiedatum**).

#### **Mededelingen vooraf**

**Geïnteresseerden wordt nadrukkelijk geadviseerd dit Informatie Memorandum en het AFM Informatiedocument zorgvuldig te lezen, kennis te nemen van de volledige inhoud ervan en, waar nodig, onafhankelijk advies in te winnen teneinde zich een afgewogen oordeel te vormen omtrent de risico's verbonden aan de aankoop van één of meer Zon Obligaties. Een beschrijving van de risico's is opgenomen in Hoofdstuk 6 van dit Informatie Memorandum.**

Aangezien het vermogen dat wordt aangetrokken door de uitgifte van de Zon Obligaties, mede gelet op de juridische en economische eigenschappen van dat vermogen en de rechten en de verplichtingen van de Zon Obligatiehouders, als vreemd vermogen kwalificeert en de obligaties niet als deelnemingsrechten in de zin van artikel 1:1 Wft kwalificeren, leidt de beoogde structuur niet tot een vergunningsplicht uit hoofde van artikel 2:65 Wft. Artikel 53 lid 2 van de vrijstellingsregeling Wft bepaalt dat het aanbieden van effecten aan het publiek zonder een algemeen verkrijgbaar en door de Autoriteit Financiële Markten (AFM) goedgekeurd Prospectus toegestaan is, voor zover het effecten betreft die deel uitmaken van een aanbieding waarbij de totale waarde van de aanbieding, berekend over twaalf maanden, minder dan EUR 5 miljoen bedraagt. Deze Aanbieding is derhalve vrijgesteld van deze prospectusplicht. De Uitgevende Instelling is terzake de Aanbieding niet vergunningsplichtig ingevolge de Wet op het financieel toezicht (**Wft**) en staat niet onder toezicht van de AFM. De Uitgevende instelling is wel verplicht de aanbieding te melden bij de AFM (wat zij ook heeft gedaan). Ook is ze verplicht tot het opstellen van het AFM Informatiedocument, welke beschikbaar is op de website

[www.zonnepanelendelen.nl/project/evertkreekweg](http://www.zonnepanelendelen.nl/project/evertkreekweg).

Dit Informatie Memorandum is uitgegeven onder de uitsluitende verantwoordelijkheid van de Uitgevende Instelling. De Uitgevende Instelling verklaart dat, na het treffen van alle redelijke maatregelen om zulks te verklaren en voor zover haar bekend, de gegevens die in dit Informatie Memorandum zijn opgenomen overeenstemmen met de werkelijkheid en dat er geen

gegevens zijn weggelaten waarvan vermelding de strekking van dit Informatie Memorandum zou wijzigen.

Dit Informatie Memorandum bevat subjectieve verwachtingen, prognoses, veronderstellingen en aannames die in geen geval mogen worden uitgelegd als een toezegging dan wel een garantie, waarop door een potentiële Zon Obligatiehouder mag worden vertrouwd.

Bepaalde informatie die hierin is opgenomen, is gebaseerd op of afgeleid uit informatie verschaft door derden. Alhoewel de Uitgevende Instelling deze bronnen betrouwbaar acht, heeft zij zulke informatie niet geverifieerd en om deze reden wordt geen enkele verklaring, garantie of toezegging afgegeven, expliciet of impliciet, en geen aansprakelijkheid of verantwoordelijkheid aanvaard door de Uitgevende Instelling met betrekking tot de juistheid of volledigheid van zulke informatie.

Niemand anders dan de Uitgevende Instelling, of ZonnepanelenDelen B.V. is gerechtigd enige informatie te verstrekken of enige verklaring af te leggen met betrekking tot de Uitgevende Instelling of de bij dit Informatie Memorandum geboden mogelijkheid van verwerving van Zon Obligaties, voor zover die informatie niet ook in dit Informatie Memorandum vermeld staat. Indien zodanige informatie is verschaft of zodanige verklaringen zijn afgelegd, dient op dergelijke informatie of zodanige verklaringen niet te worden vertrouwd als zijnde verstrekt of afgelegd door of namens de Uitgevende Instelling.

De Uitgevende Instelling behoudt zich het recht voor om de voorwaarden van de Aanbieding aan te passen. In aanvulling hierop kan de informatie in dit Informatie Memorandum worden geactualiseerd, aangevuld en aangepast. Door het verstrekken van dit Informatie Memorandum nemen noch de Uitgevende Instelling, noch haar respectievelijke bestuurders, functionarissen, werknemers, agenten en/of adviseurs de verplichting op zich (maar behouden zich wel het recht daartoe voor) om een ontvanger te voorzien van toegang tot enige bijkomende informatie of om enige

onnauwkeurigheid en/of onjuistheden in zulke informatie te corrigeren. Echter, als er sprake is van een materiële aanpassing zal een aangepaste versie van dit Informatie Memorandum of een aanvullend document worden verspreid aan de ontvangers van dit Informatie Memorandum (behalve aan degenen wier inschrijving op Zon Obligaties is afgewezen), al naar gelang de omstandigheden. De overhandiging van dit Informatie Memorandum is onder geen enkele omstandigheid een verklaring of impliceert dat de informatie hierin juist is op een datum gelegen na de datum van dit Informatie Memorandum.

De inhoud van dit Informatie Memorandum mag niet zonder de uitdrukkelijke schriftelijke goedkeuring van de Uitgevende Instelling en ZonnepanelenDelen worden gereproduceerd, verspreid, gepubliceerd, gekopieerd of openbaar gemaakt aan derden. Dit Informatie Memorandum blijft te allen tijde eigendom van de Uitgevende Instelling.

Dit Informatie Memorandum dient in samenhang met de Bijlagen te worden gelezen. In geval van discrepantie tussen de tekst van dit Informatie Memorandum en de bijlagen van dit Informatie Memorandum zullen de Bijlagen prevaleren.

Het aanbod tot verkrijging van de Zon Obligaties wordt uitsluitend beheerst door het Nederlands recht. Dit Informatie Memorandum verschijnt alleen in de Nederlandse taal. Alle bedragen zijn in euro. Door ontvangst van dit Informatie Memorandum gaat de ontvanger onvoorwaardelijk akkoord met vrijwaringen als opgenomen in dit Informatie Memorandum en stemt de ontvanger er tevens mee in de informatie gegeven in dit Informatie Memorandum strikt vertrouwelijk te houden. Een belegger die als eiser een vordering bij een rechterlijke instantie aanhangig maakt met betrekking tot de informatie in het Informatie Memorandum dient, indien van toepassing volgens het toepasselijke recht van een lidstaat van de Europese Unie, de kosten voor vertaling van dit Informatie Memorandum te dragen voordat de rechtsvordering wordt ingesteld.

Dit Informatie Memorandum is vastgesteld op **24 september 2021**.

## 2. Inhoudsopgave

<b>1. BELANGRIJKE INFORMATIE .....</b>	<b>0</b>
LEESWIJZER.....	1
SAMENVATTING VAN DE AANBIEDING.....	1
MEDEDELINGEN VOORAF.....	2
<b>2. INHOUDSOPGAVE .....</b>	<b>4</b>
<b>3. ZONNEPARK TRANSBERG .....</b>	<b>5</b>
KERNINFORMATIE .....	5
INSTALLATIE .....	5
EXPLOITATIE.....	5
INVESTERING .....	6
<b>4. SAMENVATTING VAN DE AANBIEDING .....</b>	<b>7</b>
DE AANBIEDING .....	7
ZONNERENTE & RENDEMENT.....	8
PROGNOSE ZONNERENTE.....	8
VOORDEEL VOOR KLANTEN VAN GREENCHOICE.....	9
PROGNOSE ZONNERENTE GREENCHOICE KLANTEN.....	9
<b>5. UITGEVENDE INSTELLING &amp; BETROKKEN PARTIJEN .....</b>	<b>11</b>
UITGEVENDE INSTELLING .....	11
OVERIGE AAN EXPLOITATIE GERELATEERDE PARTIJEN .....	13
<b>6. RISICO'S .....</b>	<b>15</b>
RISICO'S TIJDENS EXPLOITATIE.....	15
RISICO'S VERBONDEN AAN DE ZON OBLIGATIELENING .....	16
OVERIGE RISICO'S.....	17
<b>7. FINANCIËLE ANALYSE .....</b>	<b>18</b>
ALGEMEEN .....	18
TIMING.....	18
INKOMSTEN.....	18
UITGAVEN.....	19
WINSTUITKERINGSBELEID EN LIQUIDITEITSRISICO .....	20
RENDEMENTSBEREKENING ZON OBLIGATIE.....	20
<b>8. FISCALE INFORMATIE.....</b>	<b>21</b>
PARTICULIERE DEELNEMER .....	21
ZAKELIJKE DEELNEMER .....	21
<b>9. DEELNAME ZON OBLIGATIES .....</b>	<b>22</b>
DEELNAME .....	22
INSCHRIJVING.....	22
BETALING .....	22
<b>BIJLAGE 1 - DEFINITIES.....</b>	<b>23</b>
<b>BIJLAGE 2 - OVERZICHT VAN BELANGRIJKE DATA.....</b>	<b>24</b>
<b>BIJLAGE 3 - TECHNISCHE SPECIFICATIES PV-INSTALLATIE .....</b>	<b>25</b>
<b>BIJLAGE 4 - KASSTROOMOVERZICHT ZONNEPARK EVERTKREEKWEG .....</b>	<b>29</b>
<b>BIJLAGE 5 - STATUTEN STICHTING ZONNEDELERS .....</b>	<b>30</b>
<b>BIJLAGE 6 - STATUTEN OBTON GREENIPP 5 C.V. ....</b>	<b>34</b>
<b>BIJLAGE 7 - OBLIGATIEVOORWAARDEN.....</b>	<b>42</b>
<b>BIJLAGE 8 - MODEL ACHTERSTELLINGSAKTE.....</b>	<b>56</b>
<b>BIJLAGE 9 - MODEL OVERDRACHTSAKTE.....</b>	<b>60</b>
<b>BIJLAGE 10 - ADRESSEN .....</b>	<b>61</b>

### 3. Zonnepark Evertkreekweg

#### Kerninformatie

De specificaties van het Zonnestroomsysteem van Obton GreenIPP 5 C.V. zijn als volgt:

<b>Locatie:</b>	Evertkreekweg, Roosendaal.
<b>Zonnepanelen:</b>	79.430 x Canadian Solar CS3S-430MS, CS3S-435MS en CS3S-440MS. Totaal effectief nominaal vermogen 34.539,70 kWp.
<b>Garantie zonnepanelen:</b>	5 jaar productgarantie en 25 jaar prestatiegarantie $\geq 80,7\%$ .
<b>Omvormers:</b>	145 x Huawei SUN2000-185KTL-H1
<b>Garantie omvormers:</b>	10 jaar productgarantie
<b>Montagesysteem:</b>	Schletter
<b>Nominale Jaaropbrengst (P75):</b>	30.634.814 kWh

Het Zonnestroomsysteem is rechtstreeks aangesloten op het net. De hoeveelheid opgewekte zonnestroom zal worden bijgehouden door dataloggers van de firma CEDEL welke zullen worden aangesloten op de gecertificeerde hoofdmeters.

#### Installatie

Op het moment van Uitgifte is het Zonnestroomsysteem in aanbouw. De Productie van de eerste zonnestroom wordt verwacht op **24 november 2021**.

Hieronder is een impressie te zien van het ontwerp van het Zonnestroomsysteem gelegen aan Evertkreekweg:

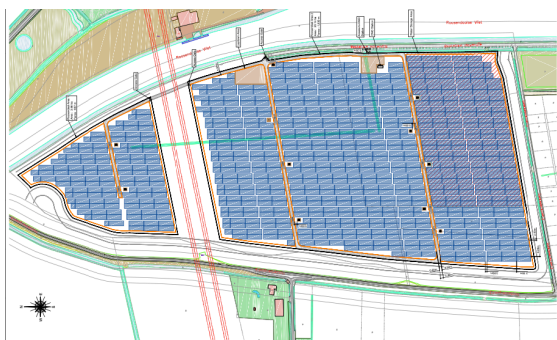

De Zonnepanelen zijn bevestigd op de ondergrond door middel van een montagesysteem van het merk Schletter. De Zonnepanelen zijn bevestigd met een oriëntatie van 90° oost en 270° west onder een hellingshoek van 10°. In totaal zijn er 79.430 panelen aangesloten op 145 omvormers. Samen zorgen de 145 omvormers ervoor dat de gelijkstroom op laagspanningsniveau die geproduceerd wordt door de zonnepanelen wordt omgevormd in netconforme

wisselstroom op middenspanningsniveau. Ze worden via onderverdelingen aangesloten op de netaansluitingen van Zonnepark Evertkreekweg.

Er is gekozen voor zonnepanelen van het merk Canadian Solar om twee redenen:

1. omdat er voldaan wordt aan alle door ZonnepanelenDelen gestelde kwaliteitseisen zoals een lineaire prestatiegarantie, enkel positieve power tolerantie, IEC 61215 & 61730 certificering en anti-PID;
2. omdat deze fabrikant door Bloomberg New Energy Finance o.a. in Q1, 2021 is geclassificeerd als een TIER 1 leverancier. Van deze classificering kan afgeleid worden dat het product 'bankable' is omdat ten minste 6 non-development banken in de voorgaande 24 maanden hier non-recourse projectfinanciering voor hebben verstrekt van ten minste 1,5 MWP.

Er is gekozen voor omvormers van het merk Huawei omdat deze onder andere voldoen aan de IEC 62109-1 norm.

#### Productieverwachting

Om een goede inschatting te maken van de verwachte zonnestroomproductie is er een Yield Assesment rapport opgesteld door een onafhankelijke expert, te weten: Meteocontrol GmbH.

Als inputdata is voor het adres van Zonnepark Evertkreekweg gerekend met een oriëntatie van 90° oost en 270° west onder een hellingshoek van 10°. Gezien de mate van detail van deze Yield Assesment is 100% van de verwachte P75 output overgenomen t.b.v. de financiële prognose voor de Zon Obligatielening. Dit resulteert in een verwachting van **895 kWh/kWp** en daarmee **30.634.814 kWh** in het eerste volledige productiejaar.

#### Exploitatie

De inkomsten van de Uitgevende Instelling, Obton GreenIPP 5 C.V., bestaan voor dit Zonnestroomsysteem enerzijds uit een variabele terugleververgoeding voor de zonnestroom van Zonnepark Evertkreekweg. Hiertoe is een PPA (power

Purchase Agreement) voor een periode van 3 jaar afgesloten met Eneco Energy Trade B.V. Deze variabele vergoeding wordt aangevuld met een SDE+ subsidie die reeds is toegewezen. De grond waarop het Zonnestroomsysteem is gebouwd is in eigendom van de Uitgevende Instelling.

De jaarlijkse direct aan het Zonnestroomsysteem gelieerde exploitatiekosten bestaan uit onder andere onderhouds- en verzekeringskosten, beheerskosten plus de administratiekosten van de Zon Obligaties. Voor meer informatie over de exploitatie inkomsten en kosten, zie Hoofdstuk 7: Financiële analyse.

### **Investing**

De totale investeringsbegroting exclusief btw bedraagt EUR 35.000.000.-, onder te verdelen als volgt:

- 58,0%: Kosten voor de zonnepanelen, omvormers, draagconstructie, kabels & toebehoren inclusief aansluiting op het net, trafo's en projectrechten. Turn-key (op)geleverd.
- 10,2%: Kosten voor de aanschaf van het perceel.
- 28,0%: Voorbereidingskosten voor onder andere het opstellen van contracten en ontwikkelen van het project.
- 3,2% Realiseren van de netaansluiting
- 0,5%: Overige kosten zoals transactiekosten, juridische kosten en werkkapitaal teneinde te voldoen aan de reserveringen en te zorgen voor voldoende liquiditeit met name voor de eerste rentebetalingen van de Senior Vreemd Vermogen Projectfinanciering.

## 4. Samenvatting van de Aanbieding

### De Aanbieding

De voornaamste kenmerken van de aangeboden Zon Obligatielening zijn als volgt:

- De omvang van de financiering door middel van Zon Obligaties voor Zonnepark Evertkreekweg bedraagt **EUR 800.000** (32.000 Zon Obligaties).
- De nominale waarde en uitgifteprijs per Zon Obligatie (een **ZonneDeel**) bedraagt EUR 25,00 (vijfentwintig euro).
- Ter zake van de Aanbieding worden **géén** emissiekosten berekend.
- De in dit Informatie Memorandum besproken Zon Obligatielening vangt aan op de datum van uitgifte van de Zon Obligaties (verwacht 27 november 2021) en eindigt, behoudens in het geval van vervroegde aflossing ter discretie van de Uitgevende Instelling, conform artikel 6 van de Obligatievoorwaarden, op 26 november 2036 (een **looptijd van 15 jaar**).
- De **Renteperiode** bedraagt 12 maanden en vangt aan op 27 november 2021 t/m 26 november van elk opvolgend jaar en is betaalbaar op 17 december<sup>1</sup> na afloop van een Renteperiode (dit in verband met de berekening van de energieproductie, goedkeuring van de Senior Vreemd Vermogen Projectfinancier en verwerking van de betaling).
- De variabele rentecoupon (de **ZonneRente**) per ZonneDeel gedurende de Renteperiode wordt vastgesteld op basis van een variabele Stroomprijs maal **1/3.018.340<sup>ste</sup>** van de totale hoeveelheid geproduceerde zonnestroom tijdens de Renteperiode. De factor **1/3.018.340** is gebaseerd op een totaal van 79.430 zonnepanelen en 38 delen per Zonnepaneel. Hierbij wordt de energieproductie jaarlijks vastgesteld op basis van de productiedata zoals geregistreerd door de speciaal voor dit project geconfigureerde CEDEL datalogger welke is gekoppeld aan een gecertificeerde productiemeter. Deze energieproductie zal online beschikbaar worden gemaakt door de Uitgevende Instelling. De Stroomprijs per Renteperiode is variabel.
- De variabele rentecoupon (de ZonneRente) kan in enige Renteperiode nooit meer bedragen dan EUR 0,66 per ZonneDeel (de CAP) en nooit minder bedragen dan EUR 0,35 per ZonneDeel (de FLOOR). Dit komt neer op een rendement (IRR) van 4,5% CAP en 2,5% Floor.
- De Zon Obligaties vormen directe en onvoorwaardelijke verplichtingen van de Uitgevende Instelling jegens een Zon Obligatiehouder die onderling gelijk in rang zijn zonder enig verschil in preferentie.
- De Zon Obligaties zijn **achtergesteld** ten opzichte van de Senior Vreemd Vermogen Projectfinanciering. Dit betekent concreet dat de verplichtingen aan Zon Obligatiehouders zijn achtergesteld aan de betaling(verplichting(en)) van rente en aflossing aan de Senior Vreemd Vermogen Projectfinancier. Indien de Uitgevende Instelling door o.a. tegenvallende inkomsten niet kan voldoen aan de betalingen en/of voorwaarden die samenhangen met de Senior Vreemd Vermogen Project Financiering, dan zal de Uitgevende Instelling haar betalingen aan Zon Obligatiehouders moeten opschorten. Voor een gedetailleerde beschrijving van de achterstelling, inclusief een overzicht van de toegestane betalingen conform de kaswaterval, verwijzen we naar Hoofdstuk 5.
- De Zon Obligaties zijn ook **achtergesteld** aan de natuurlijke preferente crediteuren van de Uitgevende Instelling zoals bijvoorbeeld de belastingdienst.
- In geval van faillissement van de Uitgevende Instelling kunnen de Zon Obligatiehouders pas worden terugbetaald indien er nog gelden resteren nadat de schuld aan de Senior Vreemd Vermogen Projectfinancier en de andere (wettelijk) preferente crediteuren is voldaan.
- Indien betalingen aan Zon Obligatiehouders om bovengenoemde reden worden opgeschort, zullen de opgeschorte bedragen worden bijgeschreven op het op enig moment openstaande bedrag van de Hoofdsom en zal de Uitgevende Instelling alsnog trachten op een later moment, aan haar

<sup>1</sup> Indien in enig jaar 17 december niet een dag is waarop banken in Nederland open zijn, geldt i.p.v. 17 december de eerstvolgende dag waarop banken open plegen te zijn.



verplichtingen aan Zon Obligatiehouders te voldoen.

- Het recht van de Zon Obligatiehouder op betaling van de rente en/of restant van de Hoofdsom van de Zon Obligaties verjaart vijf (5) jaar na het verschuldigd worden daarvan.
- Behoudens de mogelijkheid tot vervroegde aflossing ter discretie van de Uitgevende Instelling in uitzonderlijke omstandigheden (zoals gespecificeerd in artikel 6 van de Obligatievoorwaarden) vindt terugbetaling van de Hoofdsom van de Zon Obligaties plaats volgens een lineair aflossingsschema;
- De **aflossing** van de Zon Obligaties geschiedt jaarlijks volgens een lineair aflossingsschema waarbij de eerste aflossing plaatsvindt op 17 december 2022 en de laatste aflossing uiterlijk drie weken na 26 november 2036.
- Ter zekerheid voor de nakoming van de betalingsverplichtingen onder de Zon Obligatielening worden zekerheidsrechten in 2<sup>e</sup> rang op het Zonnestroomsysteem en bijbehorende projectcontracten gevestigd.
- De Zon Obligaties zijn beperkt overdraagbaar.
- De Zon Obligaties worden beheerst door Nederlands recht en zijn onderworpen aan de voorwaarden zoals opgenomen in Bijlage 7 - Obligatievoorwaarden.

### ZonneRente & Rendement

Vergelijkbaar met een zonnepaneel op uw eigen dak wordt het rendement van uw ZonneDeel (deels) bepaald door de hoeveelheid opgewekte zonnestroom. De jaarlijkse ZonneRente per ZonneDeel wordt als volgt vastgesteld:

### Jaarlijkse ZonneRente per ZonneDeel = Productie in bijbehorende Renteperiode per ZonneDeel x Stroomprijs tijdens deze Renteperiode:

- Productie: per Zonnepaneel wordt ieder jaar op basis van de productiegegevens vastgesteld hoeveel zonnestroom deze heeft opgewekt. Deze Productie per zonnepaneel is het rekenkundig gemiddelde van de totale productie in het jaar van de Renteperiode. De productie per zonnepaneel bestaat derhalve uit 1/79.430<sup>e</sup> deel van de totale jaarlijkse productie. De productie per ZonneDeel bedraagt 1/38<sup>e</sup> van de productie per zonnepaneel, dat is daarmee dus **1/3.018.340<sup>ste</sup>** van de totale opgewekte zonnestroom per Renteperiode.

- Stroomprijs: Dit is een jaarlijks **variabel** tarief wat de som is van (a) een vaste opslag van EUR 1,12/MWh en (b) het variabele Markttarief. Dit Markttarief zal aan het begin van iedere Renteperiode worden vastgesteld aan de hand van de ICE Endex, op basis van de Endex 12-0-12 (base, end of day) formule voor de bij deze Renteperiode behorende periode. Deze prijs zal jaarlijks beschikbaar worden gemaakt door de Uitgevende Instelling.
- Cap en Floor: In verband met grotendeels vaste exploitatie inkomsten kan de ZonneRente in enige Renteperiode nooit meer bedragen dan EUR 0,66 per Zonnedeel (de CAP) wat neerkomt op een rendement (o.b.v. IRR) van 4,5%. Eerlijkheidshalve is er ook een Floor van toepassing. De ZonneRente kan in enige Renteperiode nooit minder bedragen dan EUR 0,35 per ZonneDeel (de FLOOR) wat neerkomt op een rendement (o.b.v. IRR) van 2,5%. Indien op enig moment de CAP of de FLOOR waarde van toepassing is, dan zal de hieruit voortvloeiende ZonneRente worden vastgesteld door de Productie voor de Renteperiode zodanig bij te stellen dat, gegeven de voor de Renteperiode van toepassing zijnde Stroomprijs, het CAP of FLOOR bedrag tot stand komt.

### Prognose ZonneRente

Hieronder volgt een prognose van de verwachte opbrengst van een ZonneDeel over de gehele looptijd. De berekening van de verwachte opbrengst per ZonneDeel is gebaseerd op de volgende aannames gedaan:

- Looptijd: de looptijd van een Zon Obligatie is 15 jaar vanaf de datum van uitgifte van de Zon Obligatie, verwacht op 27 november 2021 en derhalve tot 26 november 2036.
- Productie: op basis van de te verwachten jaarlijkse instraling (P75) en de te verwachten verliezen in de kabels en de omvormers is de verwachte productie 895 kWh/kWp. Dit is omgerekend 385,68 kWh per zonnepaneel in het eerste volledige productiejaar. Vervolgens corrigeren we deze productie met een jaarlijkse degradatie factor van het zonnepaneel van 0,30% per jaar om tot een gemiddelde productie van 377,51 kWh per zonnepaneel, per jaar, over een periode van 15 jaar te komen. De Productie per Zonnedeel is 1/38<sup>e</sup> hiervan, zijnde 9,93 kWh.

- **Stroomprijs:** Dit is een jaarlijks **variabel** tarief wat de som is van (a) een vaste opslag van EUR 1,12/MWh en (b) het variabele Markttarief. Omdat we op dit moment het van toepassing zijnde Markttarief nog niet kunnen bepalen (dit kan pas op de Uitgiftedatum) gebruiken we bij deze berekening een andere referentiedatum, namelijk 15 juli 2021. De Stroomprijs inclusief de vaste opslag wordt daarmee verondersteld 5,063 cent per kWh te zijn (om precies te zijn EUR 50,63/MWh).

Nominale waarde	- EUR 25,00
ZonneRente: 15 jaar	+ EUR 7,54
Terugbetaling Inleg	+ EUR 25,00
<b>Totaal</b>	<b>+ EUR 7,54 (IRR 3,5%)</b>

De netto-opbrengst van één (1) Zon Obligatie, met een opbrengst overeenkomstig aan 1/38<sup>e</sup> zonnepaneel, is op basis hiervan:

Afhankelijk van de aannames over de ontwikkeling van de productie (795 kWh/kWp <> 995 kWh/kWp) kan het rendement op basis van bovenstaande aannames als volgt variëren:

Ontwikkelingen stroomprijs	Productie zonnestroom				
	795	845	895	945	995
-3,0%	2,7%	2,8%	3,0%	3,1%	3,3%
-2,5%	2,8%	2,9%	3,0%	3,2%	3,4%
-2,0%	2,8%	3,0%	3,1%	3,3%	3,5%
-1,5%	2,9%	3,0%	3,2%	3,4%	3,5%
0,0%	3,1%	3,3%	<b>3,5%</b>	3,7%	3,9%
1,5%	3,4%	3,6%	3,8%	4,0%	4,2%
2,0%	3,5%	3,7%	3,9%	4,1%	4,3%
2,5%	3,6%	3,8%	4,0%	4,2%	4,3%
3,0%	3,7%	3,9%	4,1%	4,2%	4,3%

TABEL 1: IRR RENDEMENTSVERWACHTING VIA ZONNEPANELENDELEN.NL

De effectieve ZonneRente over de volledige looptijd wordt berekend aan de hand van de 'Internal Rate of Return' ("IRR"). De IRR is het te verwachten rendement op een investering, waarbij rekening wordt gehouden met de hoogte en het tijdstip van de kasstromen voor opbrengsten en uitgaven (verdiscontering) ten aanzien van de investering. Hierbij wordt ervan uitgegaan dat over de uit te keren som een vergelijkbaar rendement behaald kan worden gedurende de looptijd van de investering. **Het geprognosticeerde effectieve rendement (de IRR) in het uitgangsscenario bedraagt 3,5%.**

<sup>2</sup> De verrekening vindt plaats over het afgenomen volume (kWh) door de Zon Obligatiehouder bij Greenchoice. Indien de Zon Obligatiehouder meer zonnestroom heeft opgewekt dan hij heeft

De jaarlijkse ZonneRente kan ook worden uitgedrukt als een percentage t.o.v. de uitstaande Hoofdsom gedurende het jaar waarover de ZonneRente is ontvangen. Omdat jaarlijks 1/15<sup>e</sup> van de Hoofdsom wordt afgelost, en gedurende de looptijd rekening wordt gehouden met degradatie van de zonnepanelen, verandert het ZonneRente percentage gedurende de looptijd als volgt:

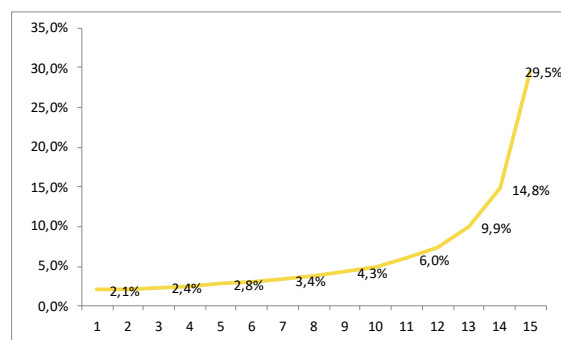

#### Voordeel voor klanten van Greenchoice

Greenchoice wil het zelf opwekken van energie graag stimuleren. Wie zelf stroom opwekt, heeft bij Greenchoice daarom een streepje voor. En zelf opwekken is niet alleen met zonnepanelen op je eigen dak, maar ook met deze ZonneDelen.

ZonnepanelenDelen heeft met Greenchoice afgesproken dat Zon Obligatiehouders die ten tijde van de ZonneRente betaling geregistreerd staan als een klant van Greenchoice jaarlijks de Zonnerente als verlaging op hun energiekosten uitkeert.

Klanten van Greenchoice ontvangen in dit geval hun ZonneRente als verlaging op hun energiekosten. Deze korting is gebaseerd op de door hun ZonneDe(e)l(en) opgewekte hoeveelheid zonnestroom en het persoonlijke Tarief dat de ZonneDeler op het moment van verrekening bij Greenchoice heeft, inclusief een opslag van 21%<sup>2</sup> (deze is momenteel gelijk aan het huidige btw percentage). Het rendement is daarmee extra aantrekkelijk als je overstapt naar Greenchoice.

#### Prognose ZonneRente Greenchoice klanten

Hieronder volgt een prognose van de verwachte opbrengst van een ZonneDeel voor ZonneDelers die tevens klant van **Greenchoice** zijn. Hierbij zijn dezelfde aannames gedaan, met de toevoeging:

afgenomen, wordt over dit meervolume de 'normale' Zonnerente uitkeerd, thans EUR 5,063 cent per kWh.

- 100% Nederlandse Zon: Als rekenvoorbeeld is een klant genomen die bij Greenchoice 100% Nederlandse Zon afneemt met een 3 jaar vast contract. De bijhorende tarieven zijn op 23 maart 2021 afgeleid van de website van Greenchoice en bedragen: 6,85 cent hoogtarief, 5,42 cent laagtarief en een enkeltarief van 6,20 cent.
- Een Piek/Dal verhouding van 55% voor productie van zonne-energie in het hoog tarief, en 45% in het laag tarief.

De netto-opbrengst van één (1) Zon Obligatie, met een opbrengst overeenkomstig aan 1/38<sup>e</sup> zonnepaneel, is op basis hiervan:

Nominale waarde	- EUR 25,00
Voordeel: 15 jaar	+ EUR 14,62
Terugbetaling Inleg	+ EUR 25,00
<b>Totaal</b>	<b>+ EUR 14,62 (IRR 6,4%)</b>

Afhankelijk van de aannames over de ontwikkeling van de productiefactor (795 kWh/kWp <> 995 kWh/kWp) kan het rendement op basis van bovenstaande aannames als volgt variëren:

Ontwikkelingen stroomprijs	Productie zonnestroom				
	795	845	895	945	995
-3,0%	6,0%	6,2%	6,5%	6,7%	7,1%
-2,5%	5,9%	6,1%	6,4%	6,7%	7,1%
-2,0%	5,8%	6,1%	6,4%	6,7%	7,1%
-1,5%	5,8%	6,1%	6,4%	6,7%	7,1%
0,0%	5,8%	6,1%	<b>6,4%</b>	6,7%	7,1%
1,5%	5,8%	6,1%	6,4%	6,7%	7,1%
2,0%	5,8%	6,1%	6,4%	6,7%	7,0%
2,5%	5,8%	6,1%	6,4%	6,7%	6,9%
3,0%	5,8%	6,1%	6,3%	6,6%	6,8%

TABEL 2: IRR RENDEMENTSVERWACHTINGEN VOOR KLANTEN VAN GREENCHOICE

De effectieve ZonneRente over de volledige looptijd wordt berekend aan de hand van de IRR. Op deze manier wordt het rentepercentage vastgesteld dat overeenkomstig is met een spaarrekening die gelijke kasstromen heeft **Het geprognoteerde effectieve rendement (de IRR) in het uitgangsscenario bedraagt 6,4%.**

Ook voor klanten van Greenchoice kan de kostenbesparing op de energiekosten worden

uitgedrukt als een percentage t.o.v. de uitstaande Hoofdsom gedurende het jaar waarover de ZonneRente is ontvangen als volgt:

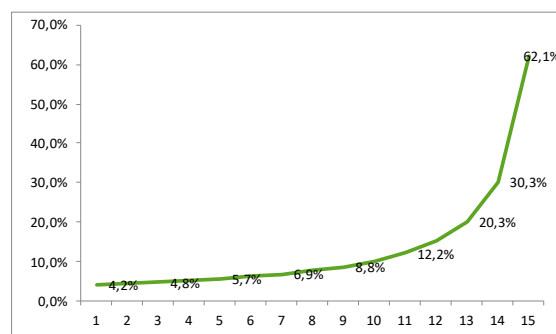

Hoewel het rendement op de investering bij een overstap naar Greenchoice hoger is, is de Uitgevende Instelling niet bekend met de tarieven en overige voorwaarden van Greenchoice en is het aan de Zon Obligatiehouder zelf om te beoordelen of een overstap in zijn specifieke geval gunstig is.

Een uitgebreide berekening van de beschreven prognose van het rendement is terug te vinden in het kasstroomoverzicht in Bijlage 4.

#### Samenvatting van de betrokken Partijen

Obton GreenIPP 5 C.V. heeft een zonne-energieinstallatie gekocht van bejulo GmbH en levert de zonnestroom aan Vattenfall op basis van een PPA voor een periode van 3 jaar.

De financiering is als volgt samengesteld:

1. Een Senior Vreemd Vermogen Projectfinanciering door de Senior Vreemd Vermogen Projectfinancier.
2. Storting van eigen vermogen, en verstrekking van een Aandeelhouderslening door de commanditaire vennoten, SPNRG 1 B.V.
3. De uitgifte van een achtergestelde Zon Obligatielening waarbij Obton GreenIPP 5 C.V. wordt ondersteund door ZonnepanelenDelen B.V. die via de Trustee, Stichting Zonnedelaers, de obligatiehouders vertegenwoordigd.

## 5. Uitgevende instelling & betrokken partijen

*Dit hoofdstuk beschrijft de Uitgevende Instelling en de verschillende partijen die betrokken zijn bij de ontwikkeling, realisatie en exploitatie van Zonnepark Evertkreekweg.*

### **Uitgevende instelling**

Obton GreenIPP 5 C.V. is een commanditaire vennootschap die is gevestigd aan de Plantage Middenlaan 2C in Amsterdam. Zij wordt vertegenwoordigd door de beherende vennoot en is de Uitgevende Instelling van de Zon Obligaties. Obton GreenIPP 5 C.V. is economisch gerechtigde van de zonnepanelen, omvormers, bijbehorende kabels en montage materiaal, alsmede van alle andere vermogensbestanddelen van het Zonnestroomsysteem. Het juridisch eigendom van het Zonnestroomsysteem berust bij de Beherend Vennoot. De Kerngegevens van de Uitgevende Instelling zijn als volgt:

<b>Rechtsvorm</b>	Commanditaire Vennootschap
<b>KvK-registratie</b>	71466444
<b>Toepasselijk recht</b>	Nederlands recht
<b>Adres</b>	Plantage Middenlaan 2C
<b>Plaats</b>	1018 DD, Amsterdam
<b>E-mail</b>	zonnepanelendelen@obton.com

De Uitgevende Instelling is speciaal opgericht ten behoeve van de aanschaf, bouw en exploitatie van het Zonnestroomsysteem. De beherende vennoot van Obton GreenIPP 5 C.V. is SPNRG 1 B.V. Commanditaire vennoot is Obton GreenIPP 5 Management B.V.

Het dagelijks operationele beheer van de Uitgevende Instelling is door de Beherend Vennoot uitbesteed aan SPNRG 1 B.V. op basis van een managementovereenkomst. De Uitgevende Instelling heeft geen personeel in dienst. De CV overeenkomst en de statuten van de Beherend Vennoot zijn aangehecht in Bijlage 5.

### **Aan financiering gerelateerde partijen**

De Senior Vreemd Vermogen Projectfinancier heeft op 19-01-2021 een Senior Vreemd Vermogen Projectfinanciering ter beschikking gesteld van EUR 25.000.000,- met een looptijd van 14 jaar en een lineaire aflossing. De belangrijkste kenmerken hiervan zijn verder als volgt:

- Rente. ten behoeve van de financiële analyse is een rekenrente van 1,37% gedurende een periode van 10 jaar gehanteerd.
- Zekerheden.
  - De Senior Vreemd Vermogen Projectfinancier heeft zekerheidsrechten (pand en hypotheek) op alle activa van de Uitgevende Instelling en een pandrecht op de aandelen in de beherend vennoot van de Uitgevende Instelling en de rechten van de commanditaire vennoten van de Uitgevende Instelling. Deze zekerheden zijn eerste in rang en de tweederangs zekerheid voor de Obligatielening is hieraan achtergesteld, zoals verderop in dit hoofdstuk uitgebreider wordt beschreven.
  - Daarnaast zijn er instapovereenkomsten gesloten, met verschillende projectpartijen, die onder andere inhouden dat de Senior Vreemd Vermogen Projectfinancier het recht heeft om bepaalde projectpartijen te vervangen en het beheer van het Zonnestroomsysteem over te nemen of uit te besteden aan een derde.
- Belangrijkste voorwaarden.
  - Alle betalingen dienen plaats te vinden conform de volgende kaswaterval:
    1. Operationele kosten;
    2. Herstelwerkzaamheden voor zover gedekt door verzekering;
    3. Belasting;
    4. Rente in relatie tot het Krediet;
    5. Aflossing van het Krediet;
    6. Aanvulling van DSRA indien nodig;
    7. Aanvulling van MRA indien nodig;
    8. Verplicht vervroegde aflossingen (inclusief Cash Sweeps);
    9. Herstelwerkzaamheden voor zover niet gedekt door verzekering;
    10. Vrijwillig vervroegde aflossingen;
    11. *Aflossing in relatie tot achtergestelde leningen mits goedgekeurd door Kredietgever;*
    12. Dividend aan aandeelhouders mits goedgekeurd door Kredietgever.
  - De verhouding tussen de beschikbare kasstromen voor alle rente en aflossingsbetalingen en de hoogte van de rente en aflossingsbetalingen op de Senior Vreemd

Vermogen Projectfinanciering (de "DSCR") dient altijd minimaal 1,05 te zijn;

- De DSCR dient minimaal 1,10 te zijn om andere betalingen dan operationele kosten, waaronder de betalingen onder de Zon Obligatielening, toe te staan.
- De solvabiliteitsratio dient te allen tijde minstens 15% te bedragen;
- Het Eigen Vermogen dient te allen tijde positief te zijn.

De in dit Informatie Memorandum beschreven Zon Obligatielening is achtergesteld aan de hiervoor genoemde Senior Vreemd Vermogen Projectfinanciering. Dit betekent concreet dat de verplichtingen aan Zon Obligatiehouders zijn achtergesteld aan betaling van rente en aflossing onder de Senior Vreemd Vermogen Projectfinanciering. Indien de Uitgevende Instelling door o.a. tegenvallende inkomsten niet kan voldoen aan de voorwaarden gesteld aan de Projectfinanciering, zal de Uitgevende Instelling betalingen aan Zon Obligatiehouders moeten opschorten.

In geval van faillissement van de Uitgevende Instelling kunnen de Zon Obligatiehouders pas worden terugbetaald nadat de schuld aan de Senior Vreemd Vermogen Projectfinancier en de andere (wettelijk) preferente crediteuren is voldaan. Indien betalingen aan Zon Obligatiehouders worden opgeschort, zullen de opgeschorte bedragen worden bijgeschreven op het restant van de Hoofdsom en zal de Uitgevende Instelling alsnog trachten op een later moment aan haar verplichtingen aan Zon Obligatiehouders te voldoen.

De achterstelling van verplichtingen onder de Obligatielening aan de verplichtingen onder de Senior Vreemd Vermogen Projectfinanciering wordt formeel vastgelegd in een Achterstellingsakte met De Senior Vreemd Vermogen Projectfinancier.

Een kopie van deze Achterstellingsakte is bijgevoegd als **Bijlage 8** bij dit Informatie Memorandum, ook is deze beschikbaar op de website [www.zonnepanelendelen.nl/project/evertkreekweg](http://www.zonnepanelendelen.nl/project/evertkreekweg). Een aantal belangrijke kenmerken van deze Achterstellingsakte zijn:

- Enige betalingen die zijn gedaan zonder uitdrukkelijke goedkeuring van de Senior Vreemd Vermogen Projectfinancier dienen op eerste verzoek terug te worden betaald;
- Jaarlijkse betaling van ZonneRente en/of de aflossing op de Zon Obligatielening zal plaatsvinden zonder verplichtte voorafgaande schriftelijke goedkeuring van de Senior Vreemd Vermogen Projectfinancier. De Uitgevende Instelling dient wel aan te tonen dat wordt voldaan aan de uitkeringsvoorwaarden zoals opgenomen in de kredietovereenkomst aangegaan op 13-09-2018 tussen de Uitgevende Instelling als kredietnemer en de Senior Vreemd Vermogen Projectfinancier als bank, zoals gewijzigd van tijd tot tijd", *waaronder*:
  - 6 maanden na succesvolle eerste aflossing;
  - De DSR is niet aangewend, en er staat geen bedrag open onder de DSR-verplichting;
  - Het eigen vermogen plus achtergestelde leningen maakt minstens 15% uit van de totale balanswaarde van de kredietnemer;
  - De DSCR is tenminste 1,10;
  - De Onderhoudsreserve (MRA) is conform afspraak volgestort;
  - Er is geen sprake geweest (of aanstaand) van een event of default.
- In geval van een faillissement van de Uitgevende Instelling, kunnen de Zon Obligatiehouders niet zelfstandig in de boedel opkomen voor hun vordering onder de Zon Obligatielening.

Conform de Inschrijvingsovereenkomst op de Zon Obligatielening zal Stichting Zonnedelers namens iedere individuele houder van één (of meer) Zon Obligatie(s) worden gemachtigd om namens hen de achterstellingsakte te tekenen.

ZonnepanelenDelen is een platform voor de financiering van collectieve duurzame zonne-energieprojecten. Obton GreenIPP 5 C.V. maakt gebruik van de financiële & administratieve diensten van ZonnepanelenDelen. Zij verzorgen in opdracht de administratie van de Zon Obligaties en de jaarlijkse betaling van de ZonneRente.

Stichting Zonnedelers treedt op als behartiger van de belangen van de houders van Zon Obligaties. Het doel van Stichting Zonnedelers is: (a) het naar eigen inzicht behartigen van de belangen van de houders van Zon Obligaties, (b) het uitoefenen van alle aan de Zon

Obligaties verbonden rechten, (waaronder het uitoefenen van stemrechten indien van toepassing), in het belang van de houders van de Zon Obligaties, (c) het beheren en administreren van de Zon Obligaties, (d) het verkrijgen, houden, beheren, afstand doen van en uitwinnen van zekerheidsrechten ten behoeve van de houders van Zon Obligaties en (e) het verrichten van al hetgeen met het vorenstaande verband houdt of daartoe bevorderlijk kan zijn (zie Bijlage 5). De Stichting Zonnedelers wordt bestuurd door vertegenwoordigers van ZonnepanelenDelen B.V.

#### **Overige aan exploitatie gerelateerde partijen**

De grond is in eigendom van de Uitgevende Instelling.

De opgewekte zonnestroom zal rechtstreeks worden geleverd aan het openbare elektriciteitsnet op basis van een PPA (Power Purchase Agreement). Relevante kenmerken van deze overeenkomst zijn:

- Duur. De overeenkomst is voor een periode van 3 jaar.
- Tarief. Er is sprake van een variabele terugleververgoeding per MWh. In de financiële prognose is gerekend met een vergoeding van 53,88 EUR/MWh inclusief GVO's.

bejulo GmbH heeft het Zonnestroomsysteem geleverd en geïnstalleert op grond van een zogenaamde epc overeenkomst. Het onderhoud van het Zonnestroomsysteem wordt verzorgd door bejulo GmbH, waarmee een service en onderhoudsovereenkomst is afgesloten.

De volgende garanties zijn van toepassing:

- 5 jaar systeemgarantie, gelimiteerd onder de voorwaarden zoals opgenomen in de epc overeenkomst. Bij niet juiste werking van de verschillende componenten die onder de garantie vallen, zal bejulo GmbH dit verhelpen, normaal gesproken met inbegrip van vervangingsverplaatskosten.
- In aanvulling hierop zijn de garanties van de producenten van de individuele componenten van toepassing, zijnde 5 jaar productgarantie en 25 jaar prestatiegarantie op de zonnepanelen, **10** jaar productgarantie op de omvormers en **20** jaar productgarantie op de onderconstructie.

De serviceovereenkomst die is afgesloten met bejulo GmbH voorziet in het preventief en correctief onderhoud en noodzakelijke reparatie voor een periode van 2 jaar. Deze overeenkomst voorziet erin dat er jaarlijks een inspectie wordt uitgevoerd inclusief verslaglegging.

Gedurende de exploitatieperiode draagt de Uitgevende Instelling er zorg voor dat de zonnepanelen verzekerd zijn tegen onheil van binnen en buiten. Hiertoe heeft zij een verzekering afgesloten met Basler Sachversicherungs-AG. Enkele relevante kenmerken van deze verzekering zijn:

- Materiële schade: verzekerd is een plotselinge en onvoorziene beschadiging van het Zonnestroomsysteem door een van buitenkomend onheil alsmede verlies van de verzekerde zaak als gevolg van diefstal, mits ontstaan in de verzekeringstermijn. De maximale dekking betreft de vervangingswaarde van het Zonnestroomsysteem, met een maximum van EUR 10.000.000,-.
- Eigen gebrek: de eigen gebrek schade (schade veroorzaakt door de aard of een gebrek van de verzekerde zaak zelf) is **niet** verzekerd;
- Productieverlies uit hoofde van bovengenoemde beschadigingen is gedekt tot een maximum van EUR 3.000.000,-;
- Het eigen risico bedraagt EUR 500,-
- Schade als gevolg van oorlog, atoomkernreacties, natuurrampen (aardbeving, aardbeving of vulkanische uitbarsting, tyfoon, orkaan of tornado), overstroming terrorisme, opzet, experimenten en beproevingen, esthetische gebreken, instorting of verzakking, slijtage, corrosie, oxidatie, of geleidelijke degeneratie is normaal gesproken **niet** verzekerd.

Ter aanvulling op de verzekering tegen onheil van binnen en buiten draagt de Uitgevende Instelling er ook zorg voor dat zij in het bezit is van een aansprakelijkheidsverzekering. Hiertoe is een verzekering afgesloten met Basler Sachversicherungs-AG. Enkele relevante kenmerken van deze verzekering zijn:

- Maximale dekking per aanspraak per project van EUR 10.000.000;
- Maximale dekking per verzekeringsjaar per project van EUR 20.000.000;

RVO: Rijksdienst voor Ondernemend Nederland houdt zich bezig met de uitvoering van een aantal regelingen die vallen onder de verantwoordelijkheid van het Ministerie van Economische zaken. Onder andere

houdt zij zich bezig met de toekenning en uitbetaling van de SDE+ Subsidie vergoeding aan producenten van duurzame energie. Voor Zonnepark Evertkreekweg is op 27-01-2020 een SDE+ Subsidiebeschikking afgegeven met een maximum van EUR 29.497.500

## 6. Risico's

*In dit hoofdstuk worden de risico's beschreven tijdens de bouw- en exploitatiefase. In beginsel zijn de rente en aflossingsverplichtingen gedekt uit de kasstromen van de door de Uitgevende Instelling in eigendom zijnde zonnepanelen. Er zijn echter risico's van de contractpartijen en overige risico's als gevolg waarvan de (terug)betaling door de Uitgevende Instelling van de ZonneRente en/of de Hoofdsom van de Zon Obligaties niet of niet geheel kan worden voldaan.*

### **Risico's tijdens exploitatie**

Resource Risico. De productieverwachting is gebaseerd op een verwachte zoninstraling die is gebaseerd op een langjarig gemiddelde. Lagere productie zal leiden tot minder inkomsten voor de Uitgevende Instelling.

Prijrisico. De marktprijzen voor elektriciteit kunnen in de toekomst dalen of stijgen. Doordat de Uitgevende instelling een jaarlijkse variabele vergoeding ontvangt voor de verkoop van de zonnestroom onder de PPA bestaat het risico dat de inkomsten niet voldoende zijn om de kosten van de exploitatie en rente en aflossing te voldoen.

Technische gebreken. Het rendement op uw Zon Obligatie (de ZonneRente) is variabel. Deze hangt onder andere af van de hoeveelheid geproduceerde zonne-energie. Het risico bestaat dat het Zonnestroomsysteem niet naar behoren functioneert. In dat geval zal er minder zonnestroom worden opgewekt waardoor er minder inkomsten zijn, en/of er extra kosten gemaakt moeten worden voor het herstel van het defect. Dit heeft een negatief effect op de hoogte van uw ZonneRente en de mogelijkheid voor de Uitgevende Instelling om te kunnen voldoen aan haar verplichtingen.

Verzekeringen en onverzekerbare risico's. Voor de operationele fase van het Zonnestroomsysteem is een aantal verzekeringen afgesloten. Niet alle risico's met betrekking tot het Zonnestroomsysteem zijn echter verzekeraar. Zo zijn bijvoorbeeld natuurrampen, terroristische aanslagen en oorlogen niet verzekeraar. Daarnaast kan het voorkomen dat verzekeringen geen of geen volledige dekking bieden voor specifieke risico's. Bovendien kunnen ontwikkelingen op de verzekeringsmarkt leiden tot

hogere verzekeringspremies. Voorgaande kan negatief van invloed zijn op de financiële positie van de Uitgevende Instelling, waardoor zij mogelijk niet of niet tijdig de aflossing van de Zon Obligaties aan de houders van Zon Obligaties kan betalen.

### **Risico's van contractpartijen**

Risico van Wanbetaling en/of faillissement van de afnemer van de opgewekte stroom. Voor de opgewekte zonnestroom wordt een periodieke vergoeding ontvangen van Eneco Energy Trade B.V. In het geval dat deze afnemer failliet gaat, zal er gezocht moeten worden naar een andere afnemer. Het kan zijn dat hierdoor een andere prijsstructuur voor de inkomsten ontstaat waardoor de inkomsten van de Uitgevende Instelling lager uitvallen dan verwacht op basis van de huidige PPA of dat het project voortijdig moet worden gestopt. Dit kan ertoe leiden dat de Uitgevende Instelling niet (volledig) en/of niet tijdig de aflossing van de Zon Obligaties aan de houders van Zon Obligaties kan betalen.

Faillissement beheerder. In het geval dat SPNRG 1 B.V. gedurende de exploitatie failliet gaat zal er een andere partij gezocht moeten worden die de taken over zal nemen en het management van het zonne-energieproject verzorgt. Dit heeft geen direct effect op de zonne-installatie zelf. De mogelijkheid bestaat dat kosten hiervoor hoger zullen zijn wat ertoe kan leiden dat het voor de Uitgevende Instelling niet mogelijk is de ZonneRente en de Hoofdsom (tijdig) aan de Zon Obligatiehouder te betalen.

Faillissement leverancier en onderhoudspartij. De mogelijkheid bestaat dat de hoofdaannemer of onderhoudspartij gedurende de looptijd van de Obligatielening niet aan haar verplichtingen voldoet danwel kan voldoen. Indien dit geval zich voordoet, zal een andere partij gevraagd worden deze taken over te nemen. Geprobeerd zal worden om dit onder dezelfde (financiële) condities te laten plaatsvinden. De mogelijkheid bestaat dat de zonnepanelen (tijdelijk) minder stroom opwekken dan verwacht, of dat de kosten van het onderhoud zullen stijgen, hetgeen ertoe kan leiden dat de Uitgevende Instelling Obton GreenIPP 5 C.V. onvoldoende geld tot haar beschikking heeft om de ZonneRente op de Obligatielening (tijdig) aan de Zon Obligatiehouder te betalen.



Faillissement andere leveranciers. Voor eventuele andere leveranciers of onderaannemers geldt ook dat in geval van faillissement een andere partij gevraagd wordt de taken van de desbetreffende leverancier of afnemer over te nemen. De mogelijkheid bestaat echter dat de kosten hoger en/of opbrengsten lager zullen zijn, wat ertoe kan leiden dat het voor de Uitgevende Instelling niet mogelijk is de ZonneRente van de Obligatielening (tijdig) aan de Zon Obligatiehouder te betalen.

Contracten en overeenkomsten. De Uitgevende Instelling gaat verschillende contracten en overeenkomsten aan. Ondanks de zorgvuldigheid bij het aangaan van deze overeenkomsten kan er onenigheid ontstaan doordat (bijvoorbeeld) (i) interpretatieverschillen ontstaan of (ii) partijen onvoorzien niet aan hun verplichtingen kunnen/willen voldoen. Afwijkingen in de gemaakte afspraken door niet voorziene omstandigheden kunnen van invloed zijn op het verwachte rendement en de mogelijkheden van de Uitgevende Instelling om aan haar verplichtingen te voldoen.

#### **Risico's verbonden aan de Zon Obligatielening**

Beperkte handelbaarheid Zon Obligaties. De Zon Obligaties zullen in beginsel niet op enige gereguleerde markt of multilaterale handelsfaciliteit worden genoteerd of verhandeld. De Zon Obligaties zijn slechts overdraagbaar met instemming van de Uitgevende Instelling.

Tussentijdse verhandeling van een Zon Obligatie kan alleen plaatsvinden als zich zowel een koper als een verkoper heeft gemeld bij de Uitgevende Instelling per e-mail via [zonnepanelendelen@obton.com](mailto:zonnepanelendelen@obton.com). De verhandeling van de Zon Obligatie zal geschieden tegen de nominale waarde, of een waarde anderszins overeengekomen tussen kopende en verkopende partij. De Uitgevende Instelling zal gerechtigd zijn ter zake de administratie van de overdracht twee procent (2,0%) van de nominale waarde van de over te dragen Obligaties in rekening te brengen bij de kopende partij, met een minimum van EUR 10,- per transactie.

Waarde van de Zon Obligatie. Het risico bestaat dat gedurende de Looptijd van de Zon Obligaties de waarde van de Zon Obligatie niet objectief te bepalen is, en/of dat bij overdracht van de Zon Obligatie(s) de

kopende partij deze wil overnemen voor een prijs anders dan de reële waarde.

Waarde fluctuaties. Op de Zon Obligaties wordt een Rente vergoed die gedurende de Looptijd kan wijzigen. De waardering van de Zon Obligaties is, naast de omstandigheden zoals hierboven onder 'Risico waardering van de Zon Obligaties' beschreven, mede afhankelijk van de ontwikkeling van de marktrente. Een stijging van de marktrente leidt in beginsel tot een waardedaling van de Zon Obligaties.

Het risico bestaat dat bij verkoop van de Zon Obligaties voor de Aflossingsdatum, de waarde van de Zon Obligaties in het economisch verkeer lager is dan de op dat moment uitstaande Hoofdsom, vanwege een hogere marktrente.

Achterstelling. De Obligatieleningen hebben een achtergesteld karakter. De operationele verplichtingen en verplichtingen voortvloeiend uit de Senior Vreemd Vermogen Projectfinanciering zullen eerst worden voldaan voordat aan de betalingsverplichtingen (betaling Rente en Aflossing) onder de Zon Obligatieleningen kan worden voldaan. In geval van faillissement van de Uitgevende Instelling kunnen de Zon Obligatiehouders pas worden terugbetaald nadat de Senior Vreemd Vermogen Projectfinancier en de andere (wettelijk) preferente crediteuren zijn voldaan. Doordat in een dergelijke situatie naar alle waarschijnlijkheid meerdere partijen tegelijkertijd aanspraak maken op het resterende vermogen (de 'boedel') van de Uitgevende Instelling, lopen Zon Obligatiehouders - met een achtergestelde vordering - een groter risico dat zij niet volledig zullen worden terugbetaald.

De Zon Obligatiehouders hebben een preferente positie ten opzichte van de (commanditaire) vennoten van de Uitgevende Instelling. De Uitgevende Instelling zal geen dividend of andere uitkeringen doen aan haar (commanditaire) vennoten alvorens aan de verplichtingen jegens de Zon Obligatiehouders is voldaan, met uitzondering van de beoogde herfinanciering van de uitstaande lening en eventuele betalingen onder de Aandeelhouderslening.

Non-recourse. De Zon Obligatielening zijn een non-recourse financiering. Dat betekent dat de Zon Obligatiehouders uitsluitend een verhaalsrecht hebben op het vennootschapsvermogen van de Uitgevende Instelling en de beherend vennoot en zich niet kunnen verhalen op het (privé)vermogen van de

directie of commanditaire vennoten van de Uitgevende Instellingen.

#### **Overige risico's**

Wet en regelgeving. Opgemerkt dient te worden dat het risico bestaat dat door jurisprudentie, gewijzigde wet- en regelgeving of politieke besluitvorming in algemene zin de positie van de Zon Obligatiehouders kan wijzigen. Dit zou mogelijk financiële, juridische en/of fiscale consequenties voor het Zonnestroomsysteem kunnen hebben. Indien de financiële uitgangspunten van de Zon Obligatie wijzigt als gevolg van jurisprudentie of gewijzigde wet- en regelgeving kan de Uitgevende Instelling op grond van de Obligatievoorwaarden besluiten tot vervroegde aflossing van de Zon Obligaties. Echter, de

financieringsmogelijkheden voor een vervroegde gedwongen aflossing door de Uitgevende Instelling zijn beperkt en kunnen meebrengen dat nominale waarde van een Zon Obligatie (het inlegbedrag van EUR 25,00 per Zon Obligatie) niet of niet geheel aan de Zon Obligatiehouders kan worden terugbetaald.

Samenloop. Een belangrijk risico is gelegen in de samenloop van verschillende risicofactoren, dus wanneer verschillende risicofactoren tegelijkertijd optreden. Een dergelijke samenloop kan leiden tot een situatie waarbij de resterende risico's voor de houders van Zon Obligaties significant zijn, hetgeen gevolgen kan hebben voor de betaling van de verwachte ZonneRente en/of de aflossing van de Zon Obligaties.

## 7. Financiële Analyse

*In beginsel zijn de rente en aflossingsverplichtingen die voortvloeien uit de Zon Obligatielening gedekt uit de kasstromen die samenhangen met de exploitatie van het Zonnestroomsysteem van Obton GreenIPP 5 C.V.*

*Het in dit hoofdstuk beschreven overzicht geeft inzicht in het verloop van de kasstromen en de mogelijkheden tot het betalen van de jaarlijkse rentecoupon (de ZonneRente) en aflossing aan de Senior Vreemd Vermogen Projectfinancier en de Zon Obligatiehouders. Onderstaande toelichting geeft inzicht in de belangrijkste aannames en verwachtingen die ten grondslag liggen aan dit overzicht. In Bijlage 4 is een kasstroomoverzicht opgenomen. Dit overzicht is gebaseerd op verwachtingen en dient niet beschouwd te worden als een uitputtende financiële analyse van de Uitgevende Instelling.*

### Algemeen

Om de potentiële Zon Obligatiehouder inzicht te geven in de mate waarin de Uitgevende Instelling haar toekomstige rente- en aflossingsverplichtingen kan voldoen, is in Bijlage 4 van dit Informatie Memorandum een overzicht van de te verwachten toekomstige kasstromen toegevoegd. Ontvangsten en uitgaven worden toegerekend aan het jaar waarop ze betrekking hebben. Voor het kasstroomoverzicht van Zonnepark Evertkreekweg zijn de volgende aannames gedaan:

### Timing

- Uitgiftedatum (start Zon Obligatielening): 27 november 2021, laatste rente en aflossing op 26 november 2036.
- Eerste productiedatum voor Zon-Obligatiehouders: 27 november 2021.
- Afschrijving: Lineaire afschrijving van het Zonnestroomsysteem in 15 jaar.

### Inkomsten

Het verwachte rendement van de investering in het Zonnestroomsysteem is afhankelijk van een aantal aannames en prognoses. De belangrijkste aannames en prognoses ten behoeve van de inkomsten van de Uitgevende Instelling zijn hieronder weergegeven.

- De verwachte hoeveelheid te produceren zonnestroom volgens het P75 scenario bedraagt **895 kWh/kWp**. Dit is omgerekend gemiddeld 385,68 kWh per zonnepaneel en 30.634.814 kWh in zijn totaliteit in het eerste volledige exploitatiejaar. Deze opbrengst verwachting is afgeleid van diverse rekenprogramma's. Om te komen tot een langjarige gemiddelde opbrengst corrigeren we deze verwachte productie vervolgens met een jaarlijkse degradatiefactor van het zonnepaneel van 0,30% per jaar.
- De opgewekte zonnestroom van de zonnepanelen wordt verrekend op basis van een variabel jaarlijkse exploitatievergoeding (PPA) die bestaat uit een variabel productievolume per jaar en een variabel tarief welke jaarlijks wordt aangepast aan veranderende marktprijzen.
- Voor de volledige looptijd van de overeenkomst is uitgegaan van een PPA prijs die voor de prognose is gebaseerd op de basis energieprijzen en wordt afgeleid van de marktprijs voor elektriciteit (inclusief Garanties van Oorsprong) van EUR 54 MWh wat resulteert in een omzet van EUR 1.804.823 in jr. 1.
- Bovenop de verkregen leveringsvergoeding onder de PPA verstrekt de overheid een exploitatiesubsidie, de SDE+ Subsidie. Deze vult de elektriciteitsprijs aan tot het fasebedrag van 8,5 eurocent per kWh (EUR 85 per MWh) over een periode van 15 (plus 1 jaar banking) jaar op basis van 950 vollasturen per jaar. Hierbij bedraagt het maximale subsidietarief EUR 60 per MWh welke gebaseerd is op een basisenergieprijs van EUR 25 per MWh. Dit houdt in dat wanneer de jaargemiddelde marktprijs van elektriciteit voor zonnestroom daalt tot onder deze minimum basisenergieprijs, voor het deel onder deze minimum basisprijs geen compensatie door de SDE+ Subsidie plaatsvindt.  
Voor het eerste productiejaar is uitgegaan van een marktprijs van elektriciteit die hoger is dan de basis energieprijzen van EUR 25 per MWh, namelijk EUR 47,0 per MWh, waarmee een subsidie van EUR 70 per MWh wordt verkregen.

De factoren die invloed hebben op bovenstaande hypothesen kunnen door de leden van de bestuurs-

leidinggevende of toezichhoudende organen van de Uitgevende Instelling niet worden beïnvloed.

*De vermelde 'totale operationele inkomsten' uit het kasstroomoverzicht worden verkregen door de afzonderlijke berekeningen van de exploitatie inkomsten en de SDE subsidie inkomsten bij elkaar op te tellen.*

### **Uitgaven**

De jaarlijks terugkerende kosten bestaan uit vaste exploitatiekosten (actieve monitoring, periodieke controle en onderhoud, verzekeringskosten en financiële administratiekosten van de Zon Obligaties) en variabele exploitatiekosten zijnde de financieringskosten en belastingen.

Éénmalige kosten. Dit betreft kosten die eenmalig gemaakt dienen te worden ter zake de voorbereiding en ontwikkeling van het Zonnestroomsysteem en uit hoofde van het verkrijgen van de Senior Vreemd Vermogen Projectfinancieringen, en de Zon Obligatie emissie.

Vaste exploitatiekosten. Alle exploitatiekosten zijn geïndexeerd en nemen met 1-2% per jaar toe. In de financiële prognose zijn onder andere als exploitatiekosten opgenomen:

- Kosten voor de netaansluiting, meetdiensten en overige kosten bedragen EUR 28.073;
- Kosten voor de verzekeringen van het Zonnestroomsysteem tegen (1) onheil van binnen en buiten, (2) bedrijfsonderbreking, (3) opbrengstderving, en (4) aansprakelijkheid bedragen EUR 49.480 inclusief assurantiebelasting op jaarbasis;
- Onder het beheer vallen taken zoals het beheren van diverse contracten van het Zonnestroomsysteem, en het (laten) uitvoeren van de financiële administratie inclusief het laten opstellen van een samenstelverklaring. De kosten hiervoor bedragen 10.066 EUR
- De Onroerend Zaak Belasting (OZB) is voor het eerste jaar berekend op 35.001 EUR;
- Voor onderhoud aan het perceel is voor het eerste jaar 17.917 EUR opgenomen;
- Overige exploitatiekosten bestaan uit kosten voor: Spot Cleaning, monitoring, controle, en onderhoudskosten (met bejulo GmbH is een

uitgebreide serviceovereenkomst afgesloten, jaarlijks geïndexeerd en zijn tezamen begroot op EUR 137.212 op jaarbasis. In het eerste jaar is sprake van aanvullende aanloopkosten.

De factoren die invloed hebben op bovenstaande hypothesen kunnen door de leden van de bestuurs-, leidinggevende of toezichhoudende organen van de Uitgevende Instelling in beperkte mate worden beïnvloed, in die zin dat als gevolg van de door hen te voeren contractuele onderhandelingen de kosten in beperkte mate hoger of lager kunnen uitvallen.

*De vermelde 'totale exploitatiekosten' worden verkregen door de afzonderlijke éénmalige, vaste en variabele exploitatiekosten bij elkaar op te tellen.*

### Belasting.

Omdat de Uitgevende Instelling een Commanditaire Vennootschap betreft hoeft er geen VPB afgedragen te worden.

De factoren die invloed hebben op bovenstaande hypothese met betrekking tot de belasting kunnen door de leden van de bestuurs-, leidinggevende of toezichhoudende organen van de Uitgevende Instelling in het geheel niet worden beïnvloed.

*De vermelde 'beschikbare kasstroom voor rente en aflossing vreemd vermogen' wordt verkregen door belasting in mindering te brengen op de operationele kasstroom.*

### Uitgaven gerelateerd aan financieringsactiviteiten.

Naast de exploitatiekosten zijn er kosten met betrekking tot de financieringsactiviteiten. Dit zijn de rente en aflossing op de Senior Vreemd Vermogen Projectfinanciering en de rente en aflossing op de Zon Obligatielening.

De financieringslasten op de Senior Vreemd Vermogen Projectfinanciering staan gespecificeerd in hoofdstuk 5. De financieringslasten uit hoofde van de Zon Obligatielening staan gespecificeerd in hoofdstuk 4.

De factoren die invloed hebben op bovenstaande hypothesen kunnen door de leden van de bestuurs-, leidinggevende of toezichhoudende organen van de Uitgevende Instelling in zeer beperkte mate worden beïnvloed, in die zin dat de tarieven en voorwaarden

reeds zijn vastgelegd ten tijde de Uitgifte van de Zon Obligatielening.

#### **Resulterende kasstroom**

De resulterende kasstroom wordt verkregen door de uitgaven gerelateerd aan financieringsactiviteiten in mindering te brengen op de beschikbare kasstroom voor rente en aflossing Vreemd Vermogen. Het resulterende saldo is jaarlijks beschikbaar voor o.a. betaling aan de commanditaire vennoten.

In het kasstroomoverzicht zijn de dividendbetalingen niet meegenomen. Reden hiervoor is dat deze betalingen zijn achtergesteld aan de betalingen aan de Vreemd Vermogen Projectfinancier en de Zon Obligatiehouders en er voorwaarden zijn verbonden aan de uitbetaling hiervan (zie hieronder). Wanneer is voldaan aan deze voorwaarden zal wel een betaling aan de commanditaire vennoten plaats kunnen vinden. Het cumulatieve saldo in het kasstroomoverzicht is dus ter illustratie. In de praktijk worden wel dividendbetalingen verwacht.

#### **Winstuitkeringsbeleid en liquiditeitsrisico**

Enkel indien de reserves (DSRF en MRA), volledig zijn en overige solvabiliteits- en liquiditeitseisen dit toelaten, kunnen vrije kasstromen als betaling op de vennootlening en/of winstdeling worden uitgekeerd aan de (commanditaire) vennoten. Dit zal altijd gebeuren na expliciete toestemming van de verstrekker van de Senior Vreemd Vermogen Projectfinanciering.

#### **Rendementsberekening Zon Obligatie**

Naast een overzicht van de kasstromen voor de Uitgevende Instelling is ook een overzicht van de kasstromen behorende bij 1 (één) ZonneDeel weergegeven.

Zoals in detail beschreven in Hoofdstuk 4, wordt de ZonneRente van één (1) ZonneDeel vastgesteld op basis **1/3.018.340<sup>ste</sup>** ( $1/79.430^e \times 1/38^e$ ) van de totale hoeveelheid opgewekte zonnestroom tijdens de Renteperiode maal de voor die ZonneRente periode geldende Stroomprijs. Er wordt lineair afgelost waarbij de laatste aflossing plaats vindt op de Expiratiedatum.

## 8. Fiscale Informatie

*Wij adviseren de (potentiële) Zon Obligatiehouders om de concrete fiscale gevolgen van het aanschaffen en aanhouden van een Zon Obligatie in zijn of haar specifieke geval af te stemmen met een belastingadviseur omdat denkbaar is dat de fiscale behandeling van een individuele houder van een Zon Obligatie anders is dan in de onderstaande algemene informatie beschreven staat.*

*Deze paragraaf bevat algemene informatie over de Nederlandse fiscale aspecten van het houden van een Zon Obligatie door in Nederland wonende particulieren en vennootschappen, die onder het Nederlandse belastingrecht vallen. Voor particulieren en vennootschappen gelden niet dezelfde belastingen.*

### **Particuliere deelnemer**

Bij een in Nederland wonende particuliere belegger die een Zon Obligatie aanschaf zal de waarde van de Zon Obligatie belast worden in de inkomstenbelasting. Of dit in Box 1 of Box 3 is hangt van uw situatie af:

- In **Box 3** betaalt u belasting over de waarde van uw bezittingen minus uw schulden. Voor iedereen geldt hierbij een heffingsvrij vermogen van EUR 50.000 (samen met een fiscale partner is dit EUR 100.000). Wanneer de waarde van uw bezittingen minus schulden hoger is dan deze vrijstelling, dan zal de waarde van de Zon Obligatie per saldo worden belast. Het effectieve tarief waartegen dit wordt belast is afhankelijk van de schijf waarin uw waarde van de grondslag sparen en betalen valt.
- De waarde van de Zon Obligatie is gelijk aan de uitstaande nominale waarde van de Zon Obligatie

aan het begin van het jaar (per 1 januari). De concrete hoogte van de betaling van de Rente is voor de fiscale behandeling van de Zon Obligatie in Box 3 niet relevant.

*Een Zon Obligatie wordt (helaas) niet aangemerkt als een groene belegging.*

- **Box 1.** Indien u samenwerkt met anderen in bijvoorbeeld een maatschap of een eenmanszaak, en de Zon Obligatie wordt tot het ondernemingsvermogen van de particuliere Zon Obligatiehouder gerekend of wordt aangemerkt als 'resultaat uit overige werkzaamheden', worden de met de Zon Obligatie behaalde resultaten belast als inkomen uit werk en woning in Box 1. Dit inkomen is belast tegen een progressief tarief van maximaal 49,50% (tarief 2021).
- Bij het uitbetalen van de ZonneRente door de in Nederland gevestigde Obton GreenIPP 5 C.V. zal geen belasting ingehouden worden. Nederland kent geen heffing op uitbetaalde couponrente.

### **Zakelijke deelnemer**

Indien de Zon Obligatie door een besloten vennootschap (of andere voor de vennootschapsbelasting belastingplichtige entiteit) wordt gehouden zullen de op de Zon Obligatie behaalde resultaten in beginsel belast worden bij de B.V. tegen het vennootschapsbelastingtarief van maximaal 25,0% (tarief 2021) rekening houdend met de financiële positie van de B.V.

## 9. Deelname Zon Obligaties

*Dit hoofdstuk beschrijft de wijze waarop u kunt deelnemen.*

### **Deelname**

De Inschrijving staat open van 27 september 2021 15:00 tot en met 22 november 2021 23:59 uur, met dien verstande dat de Uitgevende Instelling de openstelling van de inschrijving vervroegd kan sluiten of juist kan verlengen.

Iedere Nederlandse ingezetene boven de 18 jaar (particulier of bedrijf) kan inschrijven.

De Uitgevende Instelling is vrij in de toewijzing van Zon Obligaties, met dien verstande dat de Uitgevende Instelling zich ervoor zal inspannen te doen wat redelijkerwijs binnen haar macht ligt om Zon Obligaties toe te kennen op volgorde van de datum van inschrijving.

Het staat de Uitgevende Instelling vrij om zonder opgave van redenen, in afwijking van het voorgaande, aan één of meer gegadigden geen, meer of minder Zon Obligaties toe te wijzen.

### **Inschrijving**

Een verzoek tot deelname kan online worden gedaan door middel van ondertekening van de Inschrijvingsovereenkomst. De ondertekening vindt plaats middels het uitvoeren van een iDeal betaling per Zon Obligatie conform de instructies vermeld op [www.zonnepanelendelen.nl/project/evertkreekweg](http://www.zonnepanelendelen.nl/project/evertkreekweg) en het digitale Inschrijvingsovereenkomst.

Na sluiting van de inschrijfperiode wijst de Uitgevende Instelling de Zon Obligaties toe zoals in dit hoofdstuk beschreven. Uiterlijk op 27 november 2021 worden de bevestigingen van de toewijzingen aan de Zon Obligatiehouders verzonden. Opvolgend vindt de Uitgifte plaats, eveneens op 27 november 2021. Deze handelingen zullen worden vastgelegd middels een bestuursbesluit van de Uitgevende Instelling. De Zon Obligatiehouders worden van de toewijzing van de Obligaties in kennis gesteld middels een elektronische bevestiging (e-mail) van de Trustee.

Ook geïnteresseerden die door overschrijving geen Zon Obligaties krijgen toegewezen, krijgen hiervan bericht. Zo spoedig mogelijk na de uitgiftedatum, doch uiterlijk op 27 november 2021, zal de Uitgevende Instelling op de website, [www.zonnepanelendelen.nl/project/evertkreekweg](http://www.zonnepanelendelen.nl/project/evertkreekweg), bekend maken hoeveel Zon Obligaties er daadwerkelijk zijn uitgegeven.

### **Betaling**

Het te betalen bedrag is EUR 25,00 per Zon Obligatie; er worden geen emissiekosten in rekening gebracht. Deze betaling geschiedt direct tijdens de inschrijving via een iDEAL betaling. Dit bedrag wordt ondergebracht bij de Stichting Derdengeldenrekening van Buckaroo, de betalingspartner van Zonnepanelendelen B.V., tot de dag dat de Zon Obligatielening aanvangt en u als inschrijver een bevestiging van de toewijzing heeft ontvangen.

Na acceptatie van de inschrijving op de Zon Obligatielening ontvangt de inschrijver schriftelijk een bevestiging van de toewijzing en wordt het bedrag van Stichting Derdengeldenrekening Buckaroo overgeschreven naar de rekening van de Uitgevende Instelling gelijktijdig met de uitgifte van de Zon Obligatie. Indien de inschrijver wel een betaling heeft verricht, maar geen toewijzing ontvangt, dan zal het totaal betaalde bedrag van EUR 25,00 per Zon Obligatie binnen vijf (5) werkdagen na 27 november 2021 worden teruggestort op het bankrekeningnummer waarvan de oorspronkelijke aanbetaling werd gedaan. Er zal geen rente worden vergoed over het teruggestorte bedrag.

**Let op!** Indien het verschuldigde inlegbedrag voor een Zon Obligatie niet voor 27 november 2021 op de door Zonnepanelendelen B.V. hiertoe aangewezen Stichting derdengelden rekening (zoals vermeld in de Inschrijvingsovereenkomst) is ontvangen, dan behoudt de Uitgevende Instelling zich het recht voor om zonder opgave van redenen de reeds gedane toewijzing in te trekken. ZonnepanelenDelen of de Uitgevende Instelling aanvaarden geen enkele aansprakelijkheid voor enig verlies of schade die een gegadigde daardoor lijdt.

# Bijlage 1 - Definities

In dit Informatie Memorandum, inclusief de bijlagen, zullen de na te melden woorden de volgende betekenis hebben, tenzij duidelijk anders aangegeven.

<b>Aanbieding</b>	Het aanbod tot inschrijving op de Zon Obligatielening zoals beschreven in dit Informatie Memorandum.
<b>Aandeelhouderslening</b>	Lening verstrekt door de commanditaire vennoot van de Uitgevende Instelling, welke lening is achtergesteld aan zowel de Zon Obligatielening alsook de Senior Vreemd Vermogen Projectfinanciering.
<b>Achterstellingsakte</b>	Overeenkomst waarin de rechten en plichten van de Zon Obligatiehouders jegens de Senior Vreemd Vermogen Projectfinancier zijn vastgelegd.
<b>AFM</b>	Autoriteit Financiële Markten
<b>AFM Informatiedocument</b>	Het op grond van artikel 53 lid 4 sub b verplicht gestelde informatiedocument in het kader van een vrijgestelde aanbieding van effecten.
<b>ENDEX Index, of Markttarief</b>	Een tarief dat wordt afgeleid van de ICE Endex data op basis van een 12-0-12 strategie en de base, end of day prijzen. Dit komt neer op een rekenkundig gemiddelde van alle Endex noteringen (end of day, baseprice) van alle handelsdagen 12 maanden volgend op de eerste dag van iedere Renteperiode van de Zon Obligatielening. De ICE ENDEX is de handelsplaats voor energie (elektriciteit en gas) gericht op lange termijn prijzen ('futures') <a href="https://www.theice.com/endex">https://www.theice.com/endex</a> .
<b>Greenchoice</b>	Groene Energie Administratie B.V.
<b>Hoofdsom</b>	De oorspronkelijke of initiële schuld van de Zon Obligatielening.
<b>Informatie Memorandum</b>	Dit document d.d. 24 september 2021, samen met de daarbij behorende bijlagen.
<b>Inschrijvingsovereenkomst</b>	De overeenkomst waarmee op één of meerdere Zon Obligaties kan worden ingeschreven,
<b>Obligatievoorwaarden</b>	De voorwaarden van de in dit Informatie Memorandum beschreven Zon Obligatielening zoals vastgelegd in het als bijlage 7 bij dit Informatie Memorandum opgenomen document.
<b>PPA</b>	Power Purchase Agreement. De leveringsovereenkomst ten behoeve van de opgewekte zonnestroom.
<b>Productie</b>	Door het Zonnestroomsysteem gegenereerde hoeveelheid elektriciteit zoals geregistreerd door 1 (of meer) gecertificeerde Bruto-productiemeters.
<b>Renteperiode</b>	Periode van de 12 maanden ingaande op de datum van Uitgifte van de Zon Obligatielening waarover ZonneRente verschuldigd is aan de houders van de Zon Obligaties.
<b>Stroomprijs</b>	Tarief dat aan het begin van iedere Renteperiode wordt vastgesteld en de som is van (a) een vaste opslag van EUR 1,12/MWh en (b) de ENDEX Index. Deze prijs zal jaarlijks beschikbaar worden gemaakt door de Uitgevende Instelling.
<b>Uitgevende Instelling</b>	Obton GreenIPP 5 C.V. gevestigd aan de Plantage Middenlaan 2C in Amsterdam.
<b>Senior Vreemd Vermogen Projectfinancier</b>	Verstrekker van Senior Vreemd Vermogen enkel en alleen gebaseerd op de terugbetaalcapaciteit van de kastromen die voortvloeien uit het Zonnestroomsysteem, in dit geval Deutsche Leasing Finance GmbH.
<b>Senior Vreemd Vermogen Projectfinanciering</b>	Lening die het minste risico loopt gegeven het feit dat deze de hoogste rang heeft in de kaswaterval en/of hoogste rang in de zekerheden heeft.
<b>Wft</b>	Wet op het financieel toezicht
<b>ZonneDeel</b>	Andere naam voor een Zon Obligatie.
<b>Zon Obligatielening</b>	Het totaal van de door de Uitgevende Instelling uitgegeven Obligaties met een totale nominale waarde van maximaal <b>EUR 800.000</b> .
<b>Zon Obligatie(s)</b>	Een door de Uitgevende Instelling uitgegeven en op naam gestelde vordering, met een nominale waarde van EUR 25,00 waaraan de rechten zijn verbonden als uiteengezet in de Obligatievoorwaarden.
<b>Zon Obligatiehouder</b>	Houder van een Zon Obligatie met inachtneming van de inschrijfprocedure zoals uiteengezet in Hoofdstuk 9. Deelname Zon Obligaties.
<b>ZonneRente</b>	De jaarlijkse variabele rentecoupon die elk van de Zon Obligaties draagt over hun uitstaande Hoofdsom, met ingang van de Uitgiftedatum tot aan de Expiratiedatum, afhankelijk van, en gelijk aan 1/3.018.340 <sup>ste</sup> van de totale opgewekte zonnestroom tijdens de Renteperiode maal de voor de Renteperiode geldende Stroomprijs.
<b>Zonnestroomsysteem</b>	Een fotovoltaïsch zonne-energiesysteem met een vermogen van <b>34.539,70</b> kWp, bestaande uit 79.430 zonnepanelen van 430, 435 en 440Wp per paneel, met inbegrip van omvormers van het merk Huawei, montage materiaal en bijbehorende kabels en verbindingen.



## Bijlage 2 - Overzicht van belangrijke data

<b>Start inschrijvingsperiode</b>	27 september 2021	
<b>Einde inschrijvingsperiode</b>	22 november 2021	+ 42 dagen na Start inschrijfperiode
<b>Toewijzing</b>	27 november 2021	+ 5 dagen na einde inschrijvingsperiode
<b>Bekendmaking # Zon Obligaties</b>	27 november 2021	+ 5 dagen na einde inschrijvingsperiode
<b>Uitgifte datum</b>	27 november 2021	+ 5 dagen na einde inschrijvingsperiode
<b>Aanvang ZonneRente periode</b>	27 november 2021	Gelijktijdig met de Uitgifte datum
<b>Einde ZonneRente periode</b>	26 november van enig jaar	+ 364 dagen
<b>Uitbetaling 1<sup>e</sup> ZonneRente jaar 1</b>	17 december 2022	+ 21 dagen na verloop Renteperiode
<b>Uitbetaling ZonneRente jaar 2 tm/ 15</b>	17 december van enig jaar	+ 21 dagen na verloop Renteperiode
<b>Expiratie datum</b>	26 november 2036	+ 15 jaar na Uitgifte datum
<b>Start 1<sup>e</sup> productiejaar</b>	27 november 2021	Gelijktijdig met de Uitgifte datum
<b>Einde 1<sup>e</sup> productiejaar</b>	26 november	+ 365 dagen
<b>Verwachte startdatum productie</b>	27 november 2021	+ 0 weken na Uitgifte datum

# Bijlage 3 - Technische specificaties PV-installatie







## Ku5 Mono



430 W ~ 450 W

CS3S-430 | 435 | 440 | 445 | 450MS

### MORE POWER

-  Module power up to 450 W  
Module efficiency up to 20.8 %
-  Up to 2.5 % lower LCOE  
Up to 1.7 % lower system cost
-  Comprehensive LID / LeTID mitigation technology, up to 50% lower degradation
-  Compatible with mainstream trackers, cost effective product for utility power plant
-  Better shading tolerance

### MORE RELIABLE

-  Minimizes micro-crack impacts
-  Heavy snow load up to 5400 Pa, enhanced wind load up to 2400 Pa\*

\* For detailed information, please refer to the Installation Manual.

 **CanadianSolar**

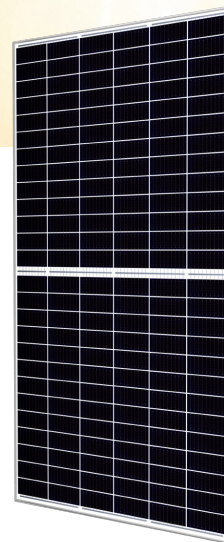

 **Enhanced Product Warranty on Materials and Workmanship\***

 **Linear Power Performance Warranty\***

**1<sup>st</sup> year power degradation no more than 2%**  
**Subsequent annual power degradation no more than 0.55%**

\*According to the applicable Canadian Solar Limited Warranty Statement.

### MANAGEMENT SYSTEM CERTIFICATES\*

ISO 9001:2015 / Quality management system  
ISO 14001:2015 / Standards for environmental management system  
OHSAS 18001:2007 / International standards for occupational health & safety

### PRODUCT CERTIFICATES\*

\* As there are different certification requirements in different markets, please contact your local Canadian Solar sales representative for the specific certificates applicable to the products in the region in which the products are to be used.

**CANADIAN SOLAR INC.** is committed to providing high quality solar products, solar system solutions and services to customers around the world. No. 1 module supplier for quality and performance/price ratio in IHS Module Customer Insight Survey. As a leading PV project developer and manufacturer of solar modules with over 43 GW deployed around the world since 2001.

**CANADIAN SOLAR INC.**

545 Speedvale Avenue West, Guelph, Ontario N1K 1E6, Canada, [www.canadiansolar.com](http://www.canadiansolar.com), [support@canadiansolar.com](mailto:support@canadiansolar.com)

## ENGINEERING DRAWING (mm)

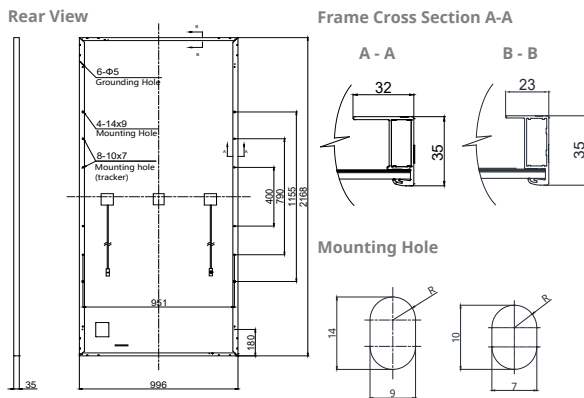

## CS3S-440MS / I-V CURVES

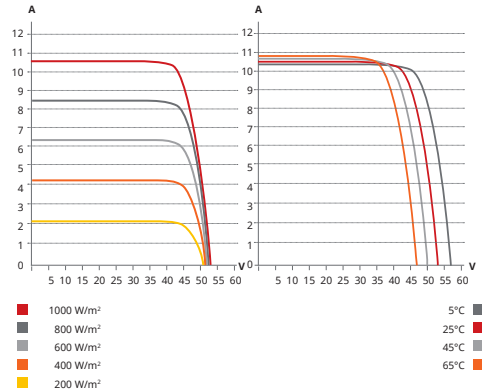

## ELECTRICAL DATA | STC\*

CS3S	430MS	435MS	440MS	445MS	450MS
Nominal Max. Power (Pmax)	430 W	435 W	440 W	445 W	450 W
Opt. Operating Voltage (Vmp)	44.1 V	44.3 V	44.5 V	44.7 V	44.9 V
Opt. Operating Current (Imp)	9.76 A	9.82 A	9.89 A	9.96 A	10.03 A
Open Circuit Voltage (Voc)	52.7 V	52.9 V	53.1 V	53.3 V	53.5 V
Short Circuit Current (Isc)	10.4 A	10.46 A	10.52 A	10.58 A	10.64 A
Module Efficiency	19.9%	20.1%	20.4%	20.6%	20.8%
Operating Temperature	-40°C ~ +85°C				
Max. System Voltage	1500V (IEC) or 1000V (IEC)				
Module Fire Performance	CLASS C (IEC 61730)				
Max. Series Fuse Rating	20 A				
Application Classification	Class A				
Power Tolerance	0 ~ + 10 W				

\* Under Standard Test Conditions (STC) of irradiance of 1000 W/m², spectrum AM 1.5 and cell temperature of 25°C.

## ELECTRICAL DATA | NMOT\*

CS3S	430MS	435MS	440MS	445MS	450MS
Nominal Max. Power (Pmax)	321 W	324 W	328 W	332 W	336 W
Opt. Operating Voltage (Vmp)	41.1 V	41.3 V	41.5 V	41.7 V	41.9 V
Opt. Operating Current (Imp)	7.82 A	7.86 A	7.91 A	7.97 A	8.02 A
Open Circuit Voltage (Voc)	49.6 V	49.8 V	50.0 V	50.2 V	50.3 V
Short Circuit Current (Isc)	8.39 A	8.43 A	8.49 A	8.54 A	8.58 A

\* Under Nominal Module Operating Temperature (NMOT), irradiance of 800 W/m², spectrum AM 1.5, ambient temperature 20°C, wind speed 1 m/s.

## MECHANICAL DATA

Specification	Data
Cell Type	Mono-crystalline
Cell Arrangement	156 [2 X (13 X 6)]
Dimensions	2168 X 996 X 35 mm (85.4 X 39.2 X 1.38 in)
Weight	23.7 kg (52.2 lbs)
Front Cover	3.2 mm tempered glass
Frame	Anodized aluminium alloy,
J-Box	IP68, 3 bypass diodes
Cable	4 mm² (IEC)
Cable Length (Including Connector)	400 mm (15.7 in) (+) / 280 mm (11.0 in) (-) or customized length*
Connector	T4 series or H4 UTX or MC4-EVO2
Per Pallet	30 pieces
Per Container (40' HQ)	660 pieces

\* For detailed information, please contact your local Canadian Solar sales and technical representatives.

## TEMPERATURE CHARACTERISTICS

Specification	Data
Temperature Coefficient (Pmax)	-0.35 % / °C
Temperature Coefficient (Voc)	-0.27 % / °C
Temperature Coefficient (Isc)	0.05 % / °C
Nominal Module Operating Temperature	42 ± 3°C

## PARTNER SECTION



\* The specifications and key features contained in this datasheet may deviate slightly from our actual products due to the on-going innovation and product enhancement. Canadian Solar Inc. reserves the right to make necessary adjustment to the information described herein at any time without further notice.

Please be kindly advised that PV modules should be handled and installed by qualified people who have professional skills and please carefully read the safety and installation instructions before using our PV modules.

## CANADIAN SOLAR INC.

545 Speedvale Avenue West, Guelph, Ontario N1K 1E6, Canada, [www.canadiansolar.com](http://www.canadiansolar.com), [support@canadiansolar.com](mailto:support@canadiansolar.com)

August 2020. All rights reserved, PV Module Product Datasheet V3.2\_EN

# SUN2000-185KTL-H1 Smart String Inverter



  
9  
MPP Trackers

  
>99.0%  
Max. Efficiency

  
String-level  
Management

  
Smart I-V Curve  
Diagnosis Supported

  
MBUS  
Supported

  
Fuse Free  
Design

  
Surge Arresters for  
DC & AC

  
IP66  
Protection

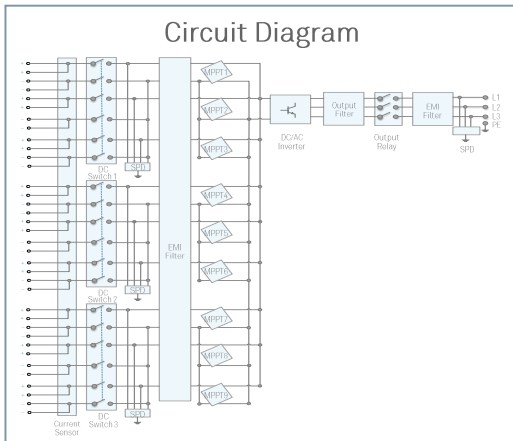
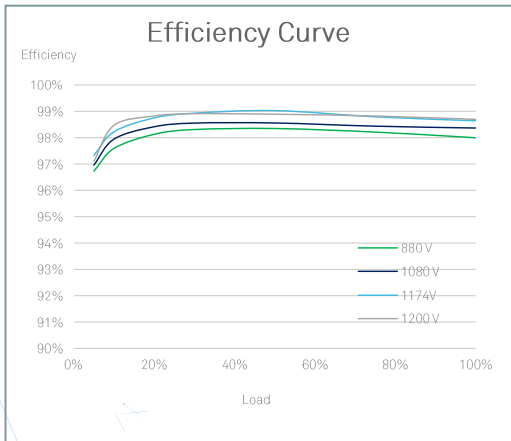

SOLAR.HUAWEI.COM

## Technical Specifications

Efficiency	
Max. Efficiency	99.03%
European Efficiency	98.69%
Input	
Max. Input Voltage	1,500 V
Max. Current per MPPT	26 A
Max. Short Circuit Current per MPPT	40 A
Start Voltage	550 V
MPPT Operating Voltage Range	500 V ~ 1,500 V
Nominal Input Voltage	1,080 V
Number of Inputs	18
Number of MPP Trackers	9
Output	
Nominal AC Active Power	175,000 W @40°C, 168,000 W @45°C, 150,000 W @50°C
Max. AC Apparent Power	185,000VA
Max. AC Active Power (cosφ=1)	185,000W
Nominal Output Voltage	800 V, 3W + PE
Rated AC Grid Frequency	50 Hz / 60 Hz
Nominal Output Current	126.3 A @40°C, 121.3 A @45°C, 108.3 A @50°C
Max. Output Current	134.9 A
Adjustable Power Factor Range	0.8 LG ... 0.8 LD
Max. Total Harmonic Distortion	< 3%
Protection	
Input-side Disconnection Device	Yes
Anti-islanding Protection	Yes
AC Overcurrent Protection	Yes
DC Reverse-polarity Protection	Yes
PV-array String Fault Monitoring	Yes
DC Surge Arrester	Type II
AC Surge Arrester	Type II
DC Insulation Resistance Detection	Yes
Residual Current Monitoring Unit	Yes
Communication	
Display	LED Indicators, Bluetooth/WLAN + APP
USB	Yes
MBUS	Yes
RS485	Yes
General	
Dimensions (W x H x D)	1,035 x 700 x 365 mm (40.7 x 27.6 x 14.4 inch)
Weight (with mounting plate)	84 kg (185.2lb.)
Operating Temperature Range	-25°C ~ 60°C (-13°F ~ 140°F)
Cooling Method	Smart Air Cooling
Max. Operating Altitude without Derating	4,000 m (13,123 ft.)
Relative Humidity	0 ~ 100%
DC Connector	Staubli MC4 EV02
AC Connector	Waterproof Connector + OT/DT Terminal
Protection Degree	IP66
Topology	Transformerless
Standard Compliance (more available upon request)	
Certificate	EN 62109-1/-2, IEC 62109-1/-2, EN 50530, IEC 62116, IEC 60068, IEC 61683
Grid Code	IEC 61727, P.O. 12.3, RD 1699, RD 661, RD 413, RD 1565, RD 1663, UNE 206007-1, UNE 206006

# Bijlage 4 - Kasstroomoverzicht Zonnepark Evertkreekweg

KASSTROOM OVERZICHT ZONNEPANELEN (exclusief BTW)																
Periode	TOTAAL	Jaar 1	Jaar 2	Jaar 3	Jaar 4	Jaar 5	Jaar 6	Jaar 7	Jaar 8	Jaar 9	Jaar 10	Jaar 11	Jaar 12	Jaar 13	Jaar 14	Jaar 15
% van nominale productie	99,1%	98,8%	98,5%	98,2%	97,9%	97,6%	97,3%	97,0%	96,7%	96,4%	96,1%	95,8%	95,5%	95,2%	94,9%	
Zonnestroom (kWh)	149.784.608	30.634.814	30.542.075	30.449.336	30.356.597	30.263.858	30.171.119	30.078.380	29.985.641	29.892.901	29.800.162	29.707.423	29.614.684	29.521.945	29.429.206	29.336.467
<b>Inkomsten uit financieringsactiviteiten</b>																
Storting Eigen Vermogen en aandelhouderslening	10.000.000	10.000.000	-	-	-	-	-	-	-	-	-	-	-	-	-	-
Storting Zon Obligatielening	800.000	800.000	-	-	-	-	-	-	-	-	-	-	-	-	-	-
Storting Vreemd Vermogen	25.000.000	25.000.000	-	-	-	-	-	-	-	-	-	-	-	-	-	-
<b>Totale inkomsten uit financieringsactiviteiten</b>	<b>35.800.000</b>	<b>35.800.000</b>	-	-	-	-	-	-	-	-	-	-	-	-	-	-
<b>Uitgaven door investeringsactiviteiten</b>																
Aanschaf PV-systeem	-17.215.675	-17.215.675	-	-	-	-	-	-	-	-	-	-	-	-	-	-
Aanschaf land	-3.580.000	-3.580.000	-	-	-	-	-	-	-	-	-	-	-	-	-	-
Vervangen omvormers	-148.050	-	-	-	-	-	-	-	-	-	-7.093	-28.302	-28.019	-27.739	-27.461	-29.435
<b>Totale investering</b>	<b>-20.943.725</b>	<b>-20.795.675</b>	-	-	-	-	-	-	-	-	<b>-7.093</b>	<b>-28.302</b>	<b>-28.019</b>	<b>-27.739</b>	<b>-27.461</b>	<b>-29.435</b>
<b>Subtotaal</b>	<b>14.856.275</b>	<b>15.004.325</b>	-	-	-	-	-	-	-	-	<b>-7.093</b>	<b>-28.302</b>	<b>-28.019</b>	<b>-27.739</b>	<b>-27.461</b>	<b>-29.435</b>
<b>Inkomsten uit exploitatie</b>																
Inkomsten uit zonnepanelen	33.211.539	1.804.823	1.830.422	1.859.025	2.046.120	2.168.069	2.193.838	2.205.359	2.255.772	2.286.611	2.344.993	2.380.845	2.400.401	2.425.471	2.481.411	2.528.369
Overige inkomsten (SDE)	12.183.653	1.080.630	1.049.384	1.017.790	985.841	953.532	920.858	887.813	854.390	820.584	786.389	751.799	716.807	681.408	645.594	609.834
<b>Totale operationele inkomsten</b>	<b>45.395.192</b>	<b>2.885.452</b>	<b>2.879.806</b>	<b>2.876.815</b>	<b>3.031.961</b>	<b>3.121.601</b>	<b>3.114.696</b>	<b>3.093.172</b>	<b>3.110.162</b>	<b>3.107.195</b>	<b>3.131.383</b>	<b>3.132.644</b>	<b>3.117.208</b>	<b>3.106.879</b>	<b>3.127.005</b>	<b>2.559.203</b>
<b>Exploitatiekosten</b>																
Eénmalige kosten	-14.229.325	-14.229.325	-	-	-	-	-	-	-	-	-	-	-	-	-	-
Vaste exploitatiekosten	-5.466.637	-313.419	-318.761	-324.461	-330.744	-336.945	-342.961	-349.039	-355.351	-361.713	-375.374	-403.193	-409.582	-416.112	-414.325	-414.659
Variable exploitatiekosten	-19.695.962	-14.542.744	-318.761	-324.461	-330.744	-336.945	-342.961	-349.039	-355.351	-361.713	-375.374	-403.193	-409.582	-416.112	-414.325	-414.659
<b>Totale exploitatiekosten</b>	<b>-39.391.924</b>	<b>-14.542.744</b>	<b>-318.761</b>	<b>-324.461</b>	<b>-330.744</b>	<b>-336.945</b>	<b>-342.961</b>	<b>-349.039</b>	<b>-355.351</b>	<b>-361.713</b>	<b>-375.374</b>	<b>-403.193</b>	<b>-409.582</b>	<b>-416.112</b>	<b>-414.325</b>	<b>-414.659</b>
<b>Operationele kasstroom (EBITDA)</b>	<b>40.555.495</b>	<b>3.347.033</b>	<b>2.561.046</b>	<b>2.552.354</b>	<b>2.701.218</b>	<b>2.784.656</b>	<b>2.771.735</b>	<b>2.744.133</b>	<b>2.754.811</b>	<b>2.745.482</b>	<b>2.748.915</b>	<b>2.701.149</b>	<b>2.679.607</b>	<b>2.663.028</b>	<b>2.685.219</b>	<b>2.115.109</b>
<b>Belasting</b>																
Belastingen	-435.909	-35.001	-34.609	-33.852	-46.381	-13.721	-15.921	-15.840	-21.506	-24.178	-29.835	-30.241	-31.444	-34.414	-38.261	38.416
OV	-435.909	-35.001	-34.609	-33.852	-46.381	-13.721	-15.921	-15.840	-21.506	-24.178	-29.835	-30.241	-31.444	-34.414	-38.261	38.416
<b>Totale belastingen</b>	<b>-871.818</b>	<b>-70.002</b>	<b>-69.218</b>	<b>-67.704</b>	<b>-92.762</b>	<b>-27.442</b>	<b>-31.842</b>	<b>-37.346</b>	<b>-47.346</b>	<b>-53.993</b>	<b>-59.670</b>	<b>-60.482</b>	<b>-62.888</b>	<b>-68.828</b>	<b>-76.677</b>	<b>76.832</b>
<b>Beschikbare kasstroom voor rente en aflossing Vreemd Vermogen</b>	<b>39.856.259</b>	<b>3.312.032</b>	<b>2.526.437</b>	<b>2.518.502</b>	<b>2.621.778</b>	<b>2.738.710</b>	<b>2.724.461</b>	<b>2.697.853</b>	<b>2.703.819</b>	<b>2.692.817</b>	<b>2.691.635</b>	<b>2.644.551</b>	<b>2.622.941</b>	<b>2.604.574</b>	<b>2.624.150</b>	<b>2.132.000</b>
<b>Uitgaven financieringsactiviteiten Senior Vreemd Vermogen</b>																
Rente Senior Vreemd Vermogen	3.121.381	356.291	353.859	333.217	308.023	282.829	257.977	233.697	209.417	185.136	160.856	136.576	112.296	88.016	63.735	39.455
Aflossing Senior Vreemd Vermogen	24.401.915	95.238	981.766	1.867.514	1.867.514	1.867.514	1.772.276	1.772.276	1.772.276	1.772.276	1.772.276	1.772.276	1.772.276	1.772.276	1.772.276	1.772.276
<b>Totale uitgaven Senior Vreemd Vermogen</b>	<b>27.523.296</b>	<b>451.529</b>	<b>1.335.235</b>	<b>2.200.731</b>	<b>2.175.537</b>	<b>2.150.343</b>	<b>2.030.253</b>	<b>2.005.973</b>	<b>1.981.692</b>	<b>1.957.412</b>	<b>1.933.132</b>	<b>1.908.852</b>	<b>1.884.572</b>	<b>1.860.292</b>	<b>1.836.011</b>	<b>1.811.731</b>
ADSCR	1,45	7,34	1,09	1,14	1,21	1,27	1,34	1,36	1,38	1,39	1,39	1,40	1,40	1,40	1,40	1,40
<b>Beschikbare kasstroom voor rente en aflossing Zon Obligatielening</b>	<b>12.332.963</b>	<b>2.860.502</b>	<b>1.191.202</b>	<b>317.771</b>	<b>446.241</b>	<b>588.367</b>	<b>694.208</b>	<b>691.881</b>	<b>722.127</b>	<b>735.404</b>	<b>758.503</b>	<b>735.699</b>	<b>738.369</b>	<b>744.282</b>	<b>788.139</b>	<b>320.269</b>
<b>Uitgaven gerelateerd aan financieringsactiviteiten Zon Obligatielening</b>																
Zonne-Rente Zon Obligatielening	241.424	16.443	16.394	16.344	16.294	16.244	16.194	16.145	16.095	16.045	15.995	15.946	15.896	15.846	15.796	15.746
Aflossing Zon Obligatielening	800.000	53.333	53.333	53.333	53.333	53.333	53.333	53.333	53.333	53.333	53.333	53.333	53.333	53.333	53.333	53.333
<b>Totale uitgaven gerelateerd aan Zon Obligatielening</b>	<b>1.041.424</b>	<b>69.777</b>	<b>69.727</b>	<b>69.677</b>	<b>69.627</b>	<b>69.578</b>	<b>69.528</b>	<b>69.478</b>	<b>69.428</b>	<b>69.378</b>	<b>69.329</b>	<b>69.279</b>	<b>69.229</b>	<b>69.179</b>	<b>69.130</b>	<b>69.080</b>
ADSCR	11,84	41,00	17,08	4,56	6,41	8,46	9,98	10,40	10,60	10,94	10,62	10,67	10,76	11,40	11,40	11,40
Cumulative ADSCR (ZonneDeel + Senior Vreemd Vermogen)	1,40	6,35	1,80	1,11	1,17	1,23	1,30	1,30	1,32	1,33	1,34	1,34	1,34	1,35	1,38	1,13
<b>Saldo liquide middelen</b>																
Onderhoudsvoorziening (MRA)	8.630.157	-	-	-	-	103.530	269.178	434.826	600.474	766.122	924.677	998.184	1.051.332	1.105.606	1.160.993	1.215.235
Reserve Projectfinancier (DSRA)	-	-	-	-	-	-	-	-	-	-	-	-	-	-	-	-
Rekening Courant (voor betaling van o.a. dividend)	11.291.539	2.790.726	3.912.200	4.160.294	4.536.908	5.055.697	5.680.378	6.302.780	6.955.478	7.621.504	8.310.678	8.977.098	9.646.238	10.321.341	11.040.350	11.291.539
<b>Totaal saldo</b>	<b>19.921.696</b>															

RENDEMENT 1 ZONNEDEEL (ZON OBLIGATIE) VIA ZONNEPANELENDELEN.NL																
Periode	Totaal / periode	Jaar 1	Jaar 2	Jaar 3	Jaar 4	Jaar 5	Jaar 6	Jaar 7	Jaar 8	Jaar 9	Jaar 10	Jaar 11	Jaar 12	Jaar 13	Jaar 14	Jaar 15
Verwachte totale productie zonnestroom (kWh)	149,0	10,1	10,1	10,1	10,1	10,0	10,0	10,0	9,9	9,9	9,9	9,8	9,8	9,8	9,8	9,7
Verwachte gemiddelde jaarproductie zonnestroom (kWh)	9,9															
<b>Zonne-Rente &amp; rendement via Zonnepanelendeelen:</b>																
12-0-12 Endex	-	0,050	0,050	0,050	0,050	0,050	0,050	0,050	0,050	0,050	0,050	0,050	0,050	0,050	0,050	0,050
Vaste opslag	-	0,001	0,001	0,001	0,001	0,001	0,001	0,001	0,001	0,001	0,001	0,001	0,001	0,001	0,001	0,001
Jaarlijkse Stroomoprij	-	0,051	0,051	0,051	0,051	0,051	0,051	0,051	0,051	0,051	0,051	0,051	0,051	0,051	0,051	0,051
Jaarlijkse ZonneRente per ZonneDeel (EUR)	-	0,51	0,51	0,51	0,51	0,51	0,51	0,50	0,50	0,50	0,50	0,50	0,50	0,50	0,49	0,49
Jaarlijkse rente (%)	-	2,1%	2,2%	2,4%	2,5%	2,8%	3,0%	3,4%	3,8%	4,3%	5,0%	6,0%	7,5%	9,9%	14,8%	29,5%
Gemiddeld rendement (IRR %)		3,5%														
<b>Aflossing</b>	25,00	1,67	1,67	1,67	1,67	1,67	1,67	1,67	1,67	1,67	1,67	1,67	1,67	1,67	1,67	1,67

RENDEMENT 1 ZONNEDEEL (ZON OBLIGATIE) VOOR GREENCHOICE KLANTEN																
<b>Zon Obligatie: zonne-rente voor Greenchoice klanten (tarief excl. BTW)</b>																
Leveringstarief - Enkeltarief 100% Hollandse zonnestroom	0,0811	Per 15-07-2021 via <a href="https://www.greenchoice.nl/zonnig-voordeel/">https://www.greenchoice.nl/zonnig-voordeel/</a>														
Leveringstarief - Hoogtarief 100% Hollandse zonnestroom	0,0886	Per 15-07-2021 via <a href="https://www.greenchoice.nl/zonnig-voordeel/">https://www.greenchoice.nl/zonnig-voordeel/</a>														
Leveringstarief - Laagtarief 100% Hollandse zonnestroom	0,0719	Per 15-07-2021 via <a href="https://www.greenchoice.nl/zonnig-voordeel/">https://www.greenchoice.nl/zonnig-voordeel/</a>														
% hoogtarief	55%	Opgegeven door Greenchoice op 10-09-2014														
% laagtarief	45%	Opgegeven door Greenchoice op 10-09-2014														
<b>Zonne-rente &amp; rendement voor Greenchoice klant:</b>																
Productie Zonnedeel hoog tarief	5,58	5,57	5,55	5,53	5,51	5,50	5,48	5,46	5,45	5,43	5,41	5,40	5,38	5,36	5,35	
Productie Zonnedeel laag tarief	4,57	4,55	4,54	4,53	4,51	4,50	4,48	4,47	4,46	4,44	4,43	4,42	4,40	4,39	4,37	
Tarief Greenchoice hoog	0,089	0,089	0,089	0,089	0,089	0,089	0,089	0,089	0,089	0,089	0,089	0,089	0,089	0,089	0,089	
Tarief Greenchoice laag	0,072	0,072	0,													

# Bijlage 5 - Statuten Stichting Zonedelers

## 1. BEGRIJSBEPALINGEN

1.1 In deze statuten wordt verstaan onder:

**Bestuur:** betekent het bestuur van de Stichting;

**Schriftelijk:** betekent bij brief, telefax of e-mail, of bij boodschap die via een ander gangbaar communicatiemiddel wordt overgebracht en op schrift kan worden ontvangen, mits de identiteit van de verzender met afdoende zekerheid kan worden vastgesteld;

**Uitgevende Instelling:** iedere overeenkomstig het bepaalde in artikel 5.2 aangewezen Uitgevende Instelling (in dit geval Obton GreenIPP 5 C.V., een Commanditaire Vennootschap met zetel in Amsterdam en kantoorhoudende te Plantage Middenlaan 2C, 1018 DD Amsterdam);

**Vergadering van Zon Obligatiehouders:** betekent de vergadering van houders van Zon Obligaties als bedoeld in artikel 9 van deze statuten;

**Zon Obligatiehouders:** betekent houders van één of meer Zon Obligaties;

**Zon Obligaties:** betekent obligaties uitgegeven door een Uitgevende Instelling elk met een nominale waarde van vijftieng euro (EUR 25,00), of zodanige andere nominale waarde als bepaald bij de uitgifte van de betreffende Zon Obligaties.

## 2. NAAM EN ZETEL

2.1 De Stichting draagt de naam: Stichting Zonedelers.

2.2 De Stichting heeft haar zetel in de gemeente Amsterdam.

## 3. DOEL

De Stichting heeft ten doel:

a het naar eigen inzicht behartigen van de belangen van de Zon Obligatiehouders, met inachtneming van de op de genoemde Zon Obligaties toepasselijke voorwaarden;

b het uitoefenen van alle aan de Zon Obligaties verbonden rechten, waaronder begrepen het uitoefenen van stemrechten op de Zon Obligaties, in het belang van de Zon Obligatiehouders;

c het beheren en administreren van de Zon Obligaties, waaronder begrepen het registreren en informeren van Zon Obligatiehouders;

d het houden van zekerheden ten behoeve van de Zon Obligatiehouders en het uitoefenen van rechten verbonden aan genoemde zekerheden;

en al hetgeen met het vorenstaande verband houdt of daartoe bevorderlijk kan zijn, alles in de ruimste zin van het woord.

## 4. BESTUUR: SAMENSTELLING, BENOEMING, DEFUNGEREN

4.1 Het bestuur van de Stichting bestaat uit een door het bestuur vast te stellen aantal van één of meer natuurlijke personen of rechtspersonen. Een niet voltallig bestuur behoudt zijn bevoegdheden.

4.2 Bestuurders worden benoemd door het bestuur. In ontstane vacatures wordt zo spoedig mogelijk voorzien.

4.3 Indien het bestuur uit meer dan één persoon bestaat, wijst het uit zijn midden een voorzitter aan en kan het voorts uit zijn midden een secretaris benoemen.

4.4 Een bestuurder defungeert:

a door zijn overlijden, in geval van een bestuurder-natuurlijk persoon, of door zijn ontbinding, in geval van een bestuurder-rechtspersoon;

b door zijn aftreden;

c doordat hij failliet wordt verklaard, surseance van betaling aanvraagt of verzoekt om toepassing van de schuldsaneringsregeling als bedoeld in de Faillissementswet;

d door zijn ondercuratelestelling, alsmede door een rechterlijke beslissing waarbij een bewind over één of meer van zijn goederen wordt ingesteld;

e door zijn ontslag, verleend door de rechtbank in de gevallen in de wet voorzien;

f door zijn ontslag verleend door het bestuur.

4.5 Iedere bestuurder kan te allen tijde door het bestuur worden geschorst.

4.6 Een schorsing van een bestuurder kan één of meer malen worden verlengd, maar kan in totaal niet langer duren dan drie maanden. Is na verloop van die

tijd geen beslissing genomen omtrent de opheffing van de schorsing of over ontslag, dan eindigt de schorsing.

## **5. BESTUUR: TAKEN EN BEVOEGDHEDEN**

5.1 Het bestuur is belast met het besturen van de Stichting.

5.2 Het bestuur is bevoegd om andere rechtspersonen of personenvennootschappen aan te wijzen als Uitgevende Instelling bij besluit genomen met ten minste twee derden van de uitgebrachte stemmen in een vergadering waarin ten minste de helft van de in functie zijnde bestuurders aanwezig of vertegenwoordigd is.

## **6. BESTUUR: VERTEGENWOORDIGING**

6.1 De Stichting wordt vertegenwoordigd door het bestuur.

6.2 Het bestuur kan besluiten tot het verlenen van volmacht aan één of meer derden, om de Stichting binnen de grenzen van die volmacht te vertegenwoordigen.

## **7. BESTUUR: BESLUITVORMING**

7.1 Bestuursvergaderingen worden gehouden zo dikwijls een bestuurder een bestuursvergadering bijeenroept, doch ten minste één maal per jaar.

7.2 Tot bijeenroeping van een bestuursvergadering is iedere bestuurder bevoegd en wel schriftelijk onder opgaaf van de te behandelen onderwerpen, op een termijn van ten minste zeven dagen. Indien de bijeenroeping niet schriftelijk is geschied, of onderwerpen aan de orde komen die niet bij de oproeping zijn vermeld, dan wel de bijeenroeping is geschied op een termijn korter dan zeven dagen, is besluitvorming niettemin mogelijk, mits de vergadering voltallig is en geen van de bestuurders zich alsdan tegen besluitvorming verzet.

7.3 Bestuursvergaderingen worden gehouden ter plaatse te bepalen door degene die de vergadering bijeenroept.

7.4 Toegang tot de vergaderingen hebben de bestuurders alsmede zij die door de ter vergadering aanwezige bestuurders worden toegelaten. Een bestuurder kan zich door een schriftelijk door hem daartoe gevolmachtigd medebestuurder ter vergadering doen vertegenwoordigen. Een bestuurder kan ten hoogste één medebestuurder ter vergadering vertegenwoordigen.

7.5 Iedere bestuurder heeft één stem. Alle besluiten waaromtrent bij deze statuten niet anders is bepaald worden genomen met volstreekte

meerderheid van de uitgebrachte stemmen. Blanco stemmen en ongeldige stemmen gelden als niet uitgebracht. Staken de stemmen bij verkiezing van personen dan beslist het lot; staken de stemmen bij een andere stemming, dan is het voorstel verworpen.

7.6 De vergaderingen worden geleid door de voorzitter; bij diens afwezigheid voorziet de vergadering zelf in haar leiding.

7.7 Van het verhandelde in de vergadering worden notulen opgemaakt.

7.8 Besluiten van het bestuur kunnen ook buiten vergadering worden genomen, schriftelijk of op andere wijze, mits het desbetreffende voorstel aan alle in functie zijnde bestuurders is voorgelegd en geen van hen zich tegen de desbetreffende wijze van besluitvorming verzet. Van een besluit buiten vergadering dat niet schriftelijk is genomen wordt een verslag opgemaakt. Schriftelijke besluitvorming geschiedt door middel van schriftelijke verklaringen van alle in functie zijnde bestuurders.

## **8. BOEKJAAR EN JAARSTUKKEN**

8.1 Het boekjaar van de Stichting valt samen met het kalenderjaar.

8.2 Het bestuur is verplicht van de vermogenstoestand van de Stichting en van alles betreffende de werkzaamheden van de Stichting naar de eisen die voortvloeien uit deze werkzaamheden, op zodanige wijze een administratie te voeren en de daartoe behorende boeken, bescheiden en andere gegevensdragers op zodanige wijze te bewaren, dat te allen tijde de rechten en verplichtingen van de Stichting kunnen worden gekend.

8.3 Het bestuur is verplicht jaarlijks binnen zes maanden na afloop van het boekjaar een balans en een staat van baten en lasten van de Stichting te maken en op papier te stellen.

8.4 Het bestuur kan, alvorens tot vaststelling van de in artikel 7.3 hiervoor bedoelde stukken over te gaan, deze doen onderzoeken door een door hem aan te wijzen accountant. Deze brengt omtrent zijn onderzoek verslag uit aan het bestuur.

8.5 Het bestuur is verplicht de in de voorgaande leden bedoelde boeken, bescheiden en andere gegevensdragers gedurende zeven jaren te bewaren, onverminderd het bepaalde in artikel 7.6 hiervoor.

8.6 De op een gegevensdrager aangebrachte gegevens, uitgezonderd de op papier gestelde balans en staat van baten en lasten, kunnen op een andere gegevensdrager worden overgebracht en bewaard, mits de overbrenging geschiedt met juiste en volledige



weergave der gegevens en deze gegevens gedurende de volledige bewaartijd beschikbaar zijn en binnen redelijke tijd leesbaar kunnen worden gemaakt.

## **9. VERGADERING VAN ZON OBLIGATIEHOUDERS**

9.1 Vergaderingen van Zon Obligatiehouders worden gehouden zo dikwijls het bestuur zulks wenselijk acht. Tevens is het bestuur, op schriftelijk en gemotiveerd verzoek daartoe van (a) een Uitgevende Instelling of (b) houders van ten minste één en vijftig procent (51%) van het totale nominale bedrag aan uitstaande Zon Obligaties, verplicht een Vergadering van Zon Obligatiehouders bijeen te roepen. Indien aan zodanig verzoek niet binnen veertien dagen gevolg wordt gegeven, zijn de verzoekers zelf tot bijeenroeping bevoegd.

9.2 De bijeenroeping van een Vergadering van Zon Obligatiehouders geschiedt schriftelijk onder opgave van de te behandelen onderwerpen, op een termijn van ten minste vijftien dagen. Indien de bijeenroeping niet schriftelijk is geschied, of onderwerpen aan de orde komen die niet bij de oproeping zijn vermeld, dan wel de bijeenroeping is geschied op een termijn korter dan vijftien dagen, is besluitvorming niettemin mogelijk mits (i) alle Zon Obligatiehouders ter vergadering aanwezig zijn of vertegenwoordigd worden, (ii) geen hunner zich alsdan tegen besluitvorming verzet en (iii) de vergadering met voorkennis van het bestuur wordt gehouden.

9.3 Vergaderingen van Zon Obligatiehouders worden gehouden in de gemeente waar de Stichting statutair is gevestigd.

9.4 Toegang tot de Vergadering van Zon Obligatiehouders hebben de Zon Obligatiehouders, de bestuurders van de Stichting alsmede van een Uitgevende Instelling, alsmede zij, die daartoe door de Vergadering van Zon Obligatiehouders zijn uitgenodigd. Een houder van één of meer Zon Obligaties kan zich door een schriftelijk door hem daartoe gevolmachtigde ter vergadering doen vertegenwoordigen.

9.5 Elke Zon Obligatiehouder heeft recht op het uitbrengen van een aantal stemmen gelijk aan het gezamenlijke nominale bedrag van zijn Zon Obligaties gedeeld door de gemiddelde nominale waarde van alle uitgegeven Zon Obligaties (naar beneden afgerond), met een minimum van één stem. Indien gestemd dient te worden over een besluit dat enkel betrekking heeft op één specifieke Uitgevende Instelling, dan hebben alleen de Zon Obligatie houders die in het bezit zijn van een Zon Obligatie die is uitgegeven door deze Uitgevende instelling recht op het uitbrengen van een aantal stemmen gelijk aan het gezamenlijke nominale

bedrag van zijn door deze Uitgevende instelling uitgegeven Zon Obligaties gedeeld door de gemiddelde nominale waarde van alle uitgegeven Zon Obligaties (naar beneden afgerond) behorende bij deze Uitgevende instelling, met een minimum van één stem.

9.6 Alle besluiten waaromtrent bij deze statuten niet anders is bepaald worden genomen met een meerderheid van twee derden van de uitgebrachte stemmen. Blanco stemmen worden geacht niet te zijn uitgebracht.

9.7 Bij het staken van stemmen omtrent andere onderwerpen dan de verkiezing van personen beslist het lot.

9.8 Alle stemmingen geschieden mondeling, tenzij een ter vergadering aanwezige Zon Obligatiehouder schriftelijke stemming verlangt, in welk geval gestemd wordt door middel van ongetekende stembriefjes.

9.9 De Vergadering van Zon Obligatiehouders wordt geleid door een door het bestuur al dan niet uit zijn midden aan te wijzen voorzitter. Indien op deze wijze niet in een voorzitter wordt voorzien, dan voorziet de Vergadering van Zon Obligatiehouders daar zelf in.

9.10 Van het verhandelde in de Vergadering van Zon Obligatiehouders worden door een daartoe door de voorzitter van de vergadering aan te wijzen persoon notulen opgemaakt welke in en door dezelfde of de eerstvolgende vergadering worden vastgesteld en ten blijk daarvan door de voorzitter en de notulist ondertekend.

9.11 De voorzitter kan bepalen dat van het verhandelde een notarieel proces-verbaal wordt opgemaakt. Het notarieel proces-verbaal wordt mede ondertekend door de voorzitter.

9.12 De Vergadering van Zon Obligatiehouders kan ook op andere wijze dan in vergadering besluiten nemen, mits (i) zulks geschiedt met voorkennis van het bestuur, (ii) alle Zon Obligatiehouders in de gelegenheid worden gesteld hun stem uit te brengen en (iii) zij allen schriftelijk hebben verklaard zich niet tegen deze wijze van besluitvorming te verzetten.

Een besluit is alsdan genomen zodra de vereiste meerderheid van het aantal stemmen schriftelijk vóór het voorstel is uitgebracht.

9.13 Van een buiten vergadering genomen besluit wordt door het bestuur een relaas opgemaakt dat tezamen met de hiervoor in artikel 8.12 bedoelde stukken bij de notulen wordt gevoegd.

## **10. STATUTENWIJZIGING**

10.1 Het bestuur is bevoegd de statuten te wijzigen na voorafgaande goedkeuring van de Vergadering van Zon Obligatiehouders.

10.2 Bij de oproeping tot de vergadering waarin een statutenwijziging zal worden voorgesteld, dient een afschrift van het voorstel, bevattende de woordelijke tekst van de voorgestelde wijziging, te worden gevoegd.

10.3 Een statutenwijziging treedt eerst in werking nadat daarvan een notariële akte is opgemaakt. Tot het doen verlijden van die akte is iedere bestuurder bevoegd.

## **11. ONTBINDING**

11.1 Het bestuur is bevoegd de Stichting te ontbinden.

11.2 Hetgeen na voldoening van schuldeisers aan vermogen van de Stichting resteert, wordt door de vereffenaars bestemd voor de Zon Obligatiehouders, zo veel mogelijk in overeenstemming met het doel van de Stichting, dan wel bestemd voor een nader door de vereffenaars vast te stellen ideëel of sociaal doel.

11.3 Na de ontbinding geschiedt de vereffening door het bestuur. Het bestuur kan besluiten andere personen tot vereffenaar te benoemen.

11.4 Na afloop van de vereffening blijven de boeken, bescheiden en andere gegevensdragers van de ontbonden Stichting gedurende de bij de wet voorgeschreven termijn onder berusting van de door de vereffenaars aangewezen persoon.

11.5 Op de vereffening zijn overigens de bepalingen van Titel 1, Boek 2 van het Burgerlijk Wetboek van toepassing.

# Bijlage 6 - Statuten Obton GreenIPP 5 C.V.



AWW/MW/80107

2018

1

## INCORPORATION OBTON GREENIPP 5 C.V.

Today, the seventeenth of April two thousand eighteen, -----  
appeared before me, Arnoud Henri Gérard Wilod Versprille, civil-law Notary residing at ---  
Veenendaal (The Netherlands): -----

Miss Antonia Cornelia van Kolfshoten, employed at my office, Olenz notarissen, wit hits  
business address at 3905 PA Veenendaal, Vendelier 2, born in Wageningen on the -----  
second of February nineteen hundred ninety-eight, acting pursuant a written power of ---  
attorney of: -----

1. **Obton GreenIPP 5 Management B.V.**, -----  
a private company with limited liability (*besloten vennootschap met beperkte -----*  
*aansprakelijkheid*) incorporated under the laws of the Netherlands, with registered ---  
office in Amsterdam, the Netherlands, and its place of business at Plantage -----  
Middenlaan 2C, 1018 DD Amsterdam, the Netherlands, registered with the Trade ---  
Register of the Chamber of Commerce under number 71437061; and -----
2. **P/S Obton Solenergi Greenton 5**, -----  
a company incorporated under the laws of Denmark, with seat in Aarhus (Denmark),  
office address Silkeborgvej 2, 8000 Aarhus (Denmark), entered into the traderegister  
CVR (Denmark) under number 39248689. -----

The parties have reached agreement to enter into a limited partnership together, in order,  
at joint expense and under a joint name, to carry on a business that focuses on solar ----  
panel projects. The terms and conditions on which they are entering into a limited -----  
partnership are laid down in this agreement. The powers of attorney to the person -----  
appearing are evidenced by two (2) written documents, which are attached to this deed --  
(annex 1,2).-----

### Name and seat

#### Clause 1

- 1.1. The name of the partnership is: **Obton GreenIPP 5 C.V.** -----
- 1.2. The partnership has its seat in Amsterdam. -----

### Objects

#### Clause 2

- 2.1. The objects of the partnership are: -----
  - a. entering into, developing and implementing and operating pertaining to solar ----  
panels and other energy sources; -----
  - b. acquiring, exploiting disposing of and encumbering registered property; -----
  - c. purchasing, selling, brokering and delivering electrical energy. -----
- 2.2. Furthermore, the partnership is authorised to perform any and all acts related to or --  
which may be conducive to achieving its objects, all in the broadest sense.-----

### Partnership and term

#### Clause 3

- 3.1. The partnership is entered into for an indefinite period of time. -----
- 3.2. This partnership is not meant to be an '*open commanditaire vennootschap*' as -----  
referred to in article 2, paragraph 3 sub c of the General Act regarding taxation by the  
state (*Algemene wet inzake rijksbelastingen*). Furthermore this deed contains the ---

2

- partnership agreement intends to comply with the guidelines issued by the State Secretary for Finance of fifteen December two thousand fifteen, BLBK2015/1209M on tax transparency of limited partnerships (*commanditaire vennootschappen*). Should this deed contain one or more clauses that lead to the conclusion that the partnership is qualified as an 'open commanditaire vennootschap', then the general partner is authorised to amend the partnership agreement in such a manner that the partnership is no longer deemed to be an open commanditaire vennootschap and complies with the said guidelines, however without making changes that would be contrary to the spirit of this partnership agreement.
- 3.3. For other amendments than the amendments required according to clause 3.2, the partners may agree to amend this partnership agreement. Any amendment to this agreement must be laid down in writing.

Partners.

Clause 4

- 4.1 The general partner of the partnership upon establishment of the partnership is **Obton GreenIPP 5 Management B.V.** a private company with limited liability (*besloten vennootschap met beperkte aansprakelijkheid*), having its registered office in Amsterdam and the limited partner **P/S Obton Solenergi Greenton 5**, a company incorporated under the laws of Denmark, with seat in Aarhus (Denmark), office address Silkeborgvej 2, 8000 Aarhus (Denmark), entered into the trade register CVR (Denmark) under number 39248689.
- 4.2 New partners may only join the partnership if all the existing partners have given their prior written consent. The authority to provide consent should be granted by the management board of the relevant existing partner and cannot be delegated to another corporate body of the relevant existing partner or another legal entity, partnership or natural person. In the event the existing partners are requested to provide their consent in writing and the relevant partners or one of the partners has not responded to such request within four (4) weeks after receipt of such request, the consent is deemed to have been granted.
- 4.3 A new partner joins the partnership by means of a written agreement between the existing partners and the new partner.
- 4.4 Written or in writing referred to in this clause 4 means by letter received through a courier or registered mail, fax or e-mail.
- 4.5 In accordance with the Dutch policy decision regarding partnerships and the consent requirement dated the fifteenth day of December two thousand and fifteen, only the direct existing partners of the partnership need to give their consent as referred to in clause 4.2.

Transfer of participating interests.

Clause 5

- 5.1 Partners may only transfer their participating interests in the partnership if all the existing partners have given their prior written consent thereto. Consent of the existing partners is also required if the partner is part of a legal merger or legal demerger or other similar transfer under universal title under Dutch or foreign law, as a result of which merger, demerger or other transfer under universal title the participating interest of the relevant partner would be transferred to another entity. The second and third sentence of clause 4.2 apply *mutatis mutandis*. If a partner transfers a participating interest within his own group, the other partners may not withhold their consent on unreasonable grounds.
- 5.2 The provisions that apply to transferring participating interests apply *mutatis*



- mutandis* to establishing limited rights on participating interests. -----
- 5.3 Written of in writing referred to in this clause 5 means by letter received through a courier or registered mail, fax or e-mail. -----
- 5.4 In accordance with the Dutch policy decision regarding partnerships and the consent requirement dated the fifteenth day of December two thousand and fifteen, only the direct existing partners of the partnership need to give their consent as referred to in clauses 5.1 respectively 5.2. -----
- Continuation of partnership. -----
- Clause 6 -----
- 6.1 If new partners join the partnership or if a participating interest in the partnership is being transferred, the partnership between the existing and new partners will continue. The agreement and the rights and obligations arising from it will remain intact with respect to the new partners, unless all partners agree in writing to different rights and obligations when the new partners join the partnership. -----
- 6.2 When a participating interest in the partnership is transferred, the transferring partner's share in the property and debts of the partnership will also be transferred to the successor partner, pursuant to article 3:96 of the Dutch Civil Code ("DCC"). The price that the successor partner will pay to the resigning partner for this transfer will be determined in mutual consultation by the successor partner and the resigning partner. -----
- 6.3 If a new partner joins other than as a result of the transfer of a participating interest, that new partner's contribution as referred to in clause 7 will be determined in the agreement that concludes the new partner's accession. -----
- Contribution. -----
- Clause 7 -----
- 7.1 The partners will contribute to the partnership as agreed by them, for the value they likewise agree. A general partner's contribution may solely consist of work for the benefit of the partnership. A limited partner's contribution may consist of, *inter alia*, money, property or the right to enjoy property, but not of work for the benefit of the partnership. An additional contribution to the partnership by one of the partners as a result of which the entitlement to the profits of the partners as referred to in clause 12 will change, requires the prior written consent of all existing partners. The second and third sentence of clause 4.2 apply *mutatis mutandis*. -----
- 7.2 As from the date of signing this agreement, the general partner will contribute: work for the benefit of the partnership. On or following the date of signing this agreement, the limited will contribute: a cash sum of one euro (EUR 1.00). -----
- 7.3 Each partner's capital account will be credited with the amount he contributes. -----
- 7.4 The partners are not entitled to any distribution from their capital accounts, unless the general partner gives his prior written consent thereto. -----  
If there is more than one general partner, any references to the 'general partner' in this agreement must be interpreted as referring to all the general partners jointly, unless expressly provided otherwise. -----
- 7.5 The general partner will be the legal owner of the partnership's assets. The general partner will hold these assets for the benefit of the partnership. With respect to the partnership's assets and liabilities, the partners will be beneficially entitled to the portion that corresponds with their share in the partnership's profits in accordance with the provisions of clause 12. -----
- 7.6 Unless explicitly agreed otherwise, the partners must fulfil their contribution requirement within fifteen days of agreeing the contribution. Each partner may -----



demand fulfilment of the contribution requirement for the benefit of the partnership. ---  
Capital account and current account. -----

Clause 8 -----

- 8.1 The general partner maintains a capital account for each partner in the partnership's accounts. Interest will be calculated on the balance in the capital account. The ----- interest will be determined annually, by mutual consent. If no agreement is reached, - statutory interest will be owed. -----
- 8.2 Aside from a capital account, a current account will be opened for each partner in the partnership's books. All the partner's payments and withdrawals will be booked in this current account. -----

Board and representation -----

Clause 9 -----

- 9.1 The partnership is managed by the general partner, who is authorized to act on ----- behalf of the partnership and to commit the partnership with respect to third parties or to commit third parties with respect to the partnership. If the partnership has more --- than one general partner, these general partners will manage the partnership in ----- accordance with a policy developed by them jointly and each of them will be ----- independently authorized to represent the partnership. -----
- 9.2 Limited partners may not perform any acts of management on behalf of or at the ---- expense of the partnership. -----

Partners' meeting -----

Clause 10 -----

- 10.1 Every year, the general partner will convene the annual partners' meeting within six months of the end of the financial year. The general partner may extend this - deadline by five months if the balance sheet and the statement of income and ---- expenditure have not been finalized and the deadline for preparing those has ---- been extended in accordance with clause 11.2. -----
- 10.2 During this meeting: -----
  - a. the general partner provides a written and/or verbal report on the ----- partnership's business and the policy conducted by the general partner and this report is discussed and assessed; -----
  - b. the balance sheet and the statement of income and expenditure are ----- submitted for adoption; -----
  - c. the partners' meeting adopts the partnership's results; -----
  - d. the partners' meeting determines each partner's share in the partnership's -- results, with due observance of the provisions of clause 12; -----
  - e. the partners adopt a resolution regarding the general partner's discharge ---- from liability for the policy he has conducted; and -----
  - f. the meeting discusses all other matters on the agenda, which have been ---- included with due observance of the provisions of clause 10.4. -----
- 10.3 Extraordinary partners' meetings are held as often as the general partner ----- considers this desirable. The general partner will also convene an extraordinary partners' meeting if a limited partner so requests in writing. -----
- 10.4 The general partner gives notice of the partners' meeting to the partners. The --- convening notice will be sent in a letter or by means of an electronic ----- communication that is generally accepted for making written records, and not --- later than eighth day prior to the date of the meeting. The notice convening a ---- meeting includes the items to be discussed. Valid resolutions may not be ----- adopted on items that have not been specified in the notice, or that have not ----



- been specified with due regard to the deadline for convening the meeting, unless the resolution is adopted by a unanimous vote at a meeting in which all the partners are present or represented.
- 10.5 The general partner will add items to the agenda if a limited partner so requests in writing.
- 10.6 The general partner chairs the partners' meeting. The chairman designates the secretary.
- 10.7 Minutes are kept of each meeting. The minutes will be adopted and, in evidence thereof, will be signed by the chairman and the secretary of the meeting or they will be adopted by a subsequent meeting; in the latter case, evidence of their adoption will be demonstrated by the signature of the secretary of this subsequent meeting.
- 10.8 Each partner may cast one vote. Blank votes will ne regarded as not having been cast.
- 10.9 Partners may be represented at the meeting by a proxy authorized in writing.
- 10.10 Insofar as this is not provided otherwise in this agreement, the partners adopt all resolutions with an absolute majority of the votes cast by the partners present at the meeting. If there is a tied vote, the general partner has the casting vote.
- 10.11 The partners may, without holding a meeting, adopt any resolution which they may adopt at a meeting. Such a resolution will be legally valid only if all the partners have expressed their approval of the proposal in a written resolution.
- 10.12 One of the general partners make an entry of the resolution referred to in the previous paragraph in the minutes registers of the partners' meetings. At the next meeting, the chairman of that meeting will read out that entry. Moreover, the documents evidencing the adoption of such a resolution will be kept with the minutes register of the partners' meetings.
- Financial year and annual accounts
- Clause 11
- 11.1 The financial year coincides with the calendar year.
- 11.2 Every year, within five months of the end of the financial year, the general partner prepares a balance sheet and a statement of income and expenditure. The general partner may decide to extend this deadline by at most five months.
- 11.3 The general partner may instruct an auditor to inspect the annual accounts. The partners' meeting may resolve that the general partner is obliged to give such instruction with respect to a certain financial year. The auditor reports to the partners' meeting on his audit.
- 11.4 The annual accounts are adopted by the partners' meeting within twelve months of the end of the financial year.
- Profit and loss
- Clause 12
- 12.1 If the partnership's results are positive, they will be considered to be a "Profit". If the results are negative, they will be considered to be a "Loss".
- 12.2 Partners are entitled to the Profit in the following manner:
- The general partner receives a percentage of one percent (1%) of the Profit, up to a maximum of one thousand euros (EUR 1,000.00) per year.
  - The limited partners are entitled to the Profit remaining after the application of the provision at (a) above, each receiving an equal share.
- 12.3 The Profit will be at the disposal of the partners' meeting for distribution or reservation, provided that the Profit will only be distributed after the debts

- pertaining to the financial year in question have been paid and a reserve has ----  
 been created for any irrecoverable debts, including but not limited to debts to ----  
 banks or other financiers. -----
- 12.4 Any Loss will be first be deducted, pro rata, from the limited partners' capital ----  
 accounts. -----
- 12.5 However, a limited partner will not bear the Loss beyond the balance of his ----  
 capital account. With regard to the Loss, a limited partner will not be obliged to --  
 make an additional contribution. Any remaining Loss will be payable by the ----  
 general partner. -----
- 12.6 Whether or not at the request of the partners' meeting and only insofar as the ----  
 partnership's financial continuity permits it, the general partner may resolve, over  
 the course of the year, to make interim distributions from the current profit to the  
 partners. -----

#### Termination-----

##### Clause 13-----

Each partner is entitled to terminate his participation in the partnership. If a partner ----  
 wishes to terminate his participation, he must record it in a registered letter, addressed to  
 all the partners, with due observance of a notice period of at least two months. -----

#### Resignation-----

##### Clause 14-----

- 14.1 Notwithstanding the provisions of article 7A:1684 DCC, the partnership ceases --  
 to exist with respect to a particular partner if: -----
- the partner concerned is dissolved; -----
  - the partner concerned terminates that partner's involvement in the ----  
 partnership, pursuant to clause 13;-----
  - the partner concerned applies for a suspension of payments or bankruptcy; -
  - the partner concerned is declared bankrupt; or-----
  - a written termination agreement is concluded between the partners. -----
- The partnership continues to exist for the remaining partners, provided there are  
 at least two remaining partners and at least one of them is a general partner. ----
- 14.2 The partnership ceases to exist with respect to the partner referred to in clause -  
 14.1:-----
- if clause 14.1(a) applies: on the day of the resolution to dissolve that partner;
  - if clause 14.1(b) applies: on the day on which the termination in accordance  
 with clause 14 takes effect;-----
  - if clause 14.1(c) applies: on the filing date of the application for a ----  
 suspension of payments or the partner's own bankruptcy; -----
  - if clause 14.1(d) applies: on the day which declaration of bankruptcy ----  
 becomes irrevocable; and-----
  - if clause 14.1(e) applies: on the day on which agreement is signed by all ----  
 partners.-----
- If, after this, there are not at least two partners, one of which is a general partner,  
 the partnership will be dissolved with respect to all the partners at the times ----  
 referred to in this paragraph, after which partnership's assets and liabilities will --  
 be liquidated in accordance with clause 18.-----

#### Continuation-----

##### Clause 15-----

- 15.1 If the partnership ceases to exist with respect to one or more partners, the ----  
 remaining partner or partners who wish(es) to continue the partnership or -----





- business has/have the right to have the partnership's assets allocated to him, --- subject to the obligation that he bears all the partnership's liabilities and ----- distributes to the resigning partner (or that partner's successors in title) the ----- balance of that partner's capital account and profit account, in accordance with a balance sheet drawn up on the day of resignation by the partnership's ----- accountant, as well as any balance the resigning partner is entitled to in his ----- current account, and the and the share of the profit realised up to the balance --- sheet date that the reigning partner is entitled to, less the interim distributions. --- On this balance sheet, the assets and liabilities will be appraised on their actual - value, although any goodwill will not be taken into account. -----
- 15.2 The distribution as referred to in paragraph 1 must be made within twelve ----- months of the termination of the partnership with respect to the partner ----- concerned. No interest is owed on the amount to be distributed. -----
- 15.3 If the remaining partner or partners do(es) not exercise the right to continue and to allocate within three months of the termination of the partnership with respect to the partner concerned, the partnership will be dissolved. The partnership's --- assets and liabilities will then be liquidated in accordance with clause 17. -----
- 15.4 The partner or partners who continue(s) the partnership or the business will have the right to do so under the partnership's name. A resigned partner may not ----- carry out work under the partnership's name. -----

Books, records and other data carriers -----

Clause 16 -----

- 16.1 If the partnership ceases to exist, the partnership's books, records and other --- data carriers will remain the property of those who continue the partnership's --- activities. -----
- 16.2 The former partner who does not own the books and records, as well as his ----- successors in title, have the right to inspect or have an expert inspect those --- documents, and to make copies and extracts of those documents, at his own --- expense and however often he wishes, but only insofar as those documents --- pertain to the period during which the former partner was part of the partnership. -----

Consequences of termination of partnership -----

Clause 17 -----

- 17.1 If the partnership is dissolved, it will be liquidated as soon as possible. The ----- general partner will act as liquidator. -----
- 17.2 Following the dissolution, the general partner will prepare a closing balance ----- sheet as soon as possible. Clause 11 applies mutatis mutandis. -----
- 17.3 Any assets remaining after the creditors have been paid will be distributed ----- among the partners, with due observance of the provisions of clause 12. -----

Other provisions -----

Clause 18 -----

- 18.1 This agreement and any agreements arising from or related to it will be governed by Dutch law. -----
- 18.2 The headings of the clauses are solely intended to facilitate the readability of this agreement and do not affect the content of the clauses. -----
- 18.3 If any provision in this agreement proves invalid and/or unenforceable, the ----- remaining provisions of this agreement will remain in full force. Insofar as ----- statutorily possible, the partners hereby waive all rights that may affect the ----- enforceability of this agreement and accept this waiver from the other partners. --

Dispute resolution -----

8

Clause 19 -----  
Any disputes arising from or in connection with this agreement and its performance, or ---  
the performance of further agreements arising from it, will be submitted to the competent  
court in Amsterdam. -----

Final provisions -----  
The first financial year of the partnership shall end on the thirty-first day of December two  
thousand and nineteen. -----

END -----  
The person appearing is known to me, Notary. -----  
Whereof an original deed was executed in Veenendaal, the Netherlands, on the date ----  
mentioned at the head of this deed. -----  
After the gist of this deed had been stated and explained to the person appearing she ----  
declared that she has taken note of the content of this deed and assents to it. -----  
Immediately after being read out in part, this deed was signed by the person appearing --  
and by me, Notary, at twenty four minutes to two o'clock in the afternoon. -----  
Was getekend.

VOOR AFSCRIFT:



A large, stylized handwritten signature in black ink, likely belonging to the notary, Mr. A.H.G. Wilod Verspreijde.

# Bijlage 7 - Obligatievoorwaarden

## DEFINITIES EN INTERPRETATIE

In deze akte zullen de na te melden woorden de volgende betekenis hebben, tenzij duidelijk anders aangegeven:

**Aflossingsbedrag:** betekent het bedrag als bedoeld in artikel 6.3.

**Akte:** betekent deze akte tussen de Uitgevende Instelling, de Zon Obligatiehouder en de Trustee, alsmede de daarbij behorende Bijlagen.

**Bestuur:** betekent het bestuur van de Trustee.

**Beheersovereenkomst:** betekent de beheersovereenkomst tussen de Uitgevende Instelling en de beheerder van de Uitgevende Instelling.

**Bijlagen:** betekent de bij deze akte behorende bijlagen welke een integraal onderdeel uitmaken van deze Akte.

**Boeterente:** Aanvullende rente die betaalbaar is indien aflossing van de hoofdsom voorafgaand aan de Expiratiedatum plaatsvindt conform artikel 6.3.

**Directie:** betekent de directie van de Uitgevende Instelling.

**Datum van Vervroegde Aflossing:** heeft de betekenis als daaraan gegeven in artikel 6.2;

**Expiratiedatum:** heeft de betekenis als daaraan gegeven in artikel 6.1.

**Gelieerde Partij:** betekent iedere persoon, rechtspersoon of vennootschap waarmee een persoon, rechtspersoon of vennootschap in een groep is verbonden.

**Informatie Memorandum:** betekent het document zoals gedefinieerd in het Informatie Memorandum met betrekking tot de Obligaties gedateerd op d.d. 24 september 2021, samen met de daarbij behorende Bijlagen.

**Inschrijvingsovereenkomst:** betekent de overeenkomst waarmee op één of meerdere Obligaties kan worden ingeschreven, zoals beschreven in Hoofdstuk 9 van het Informatie Memorandum.

**Inschrijvingsperiode:** betekent de periode als bedoeld in artikel 3.1.

**Investeringsovereenkomst:** de Inschrijfovereenkomst die door de Crowdfunder is ondertekend conform de voorwaarden als vermeld in het Informatie Memorandum en door de Uitgevende Instelling is bekrachtigd middels een bestuursbesluit.

**Looptijd:** betekent de periode als bedoeld in artikel 2.4.

**Register van Zon Obligatiehouders:** betekent het register van Zon Obligatiehouders zoals bedoeld in artikel 9.

**Schriftelijk:** betekent per telefax of door enig ander (elektronisch) communicatiemiddel voor zover dat wettelijk of in de jurisprudentie wordt aangemerkt als geldig schriftelijk bewijs.

**Senior Vreemd Vermogen Projectfinancier:** Verstrekker van Senior Vreemd Vermogen enkel en alleen gebaseerd op de terugbetaalcapaciteit van de kasstromen die voortvloeien uit het Zonnestroomsysteem, in dit geval Triodos.

**Stortingsdatum:** betekent de datum waarop het bedrag van de Zon Obligatielening ter beschikking wordt gesteld aan de Uitgevende Instelling.

**Trustee:** Stichting Zonedelers, in haar hoedanigheid als vertegenwoordiger van de Zon Obligatiehouders, kantoorhoudende te James Wattstraat 77-8, 1097 DL, Amsterdam, ingeschreven in het handelsregister van de Kamer van Koophandel Amsterdam onder nummer 62979795, vertegenwoordigd door ZonnepanelenDelen B.V.

**Uitgevende Instelling:** Obton GreenIPP 5 C.V..

**Uitgiftedatum:** betekent de datum waarop de uitgifte van een Zon Obligatie is ingeschreven in het Register overeenkomstig artikel 3.7. zoals vastgelegd in het bestuursbesluit van uitgifte, van de Zon Obligatielening, naar verwachting op **27 november 2021**.

**Uitgifteprijs:** heeft de betekenis zoals bedoeld in artikel 3.6.

**Uitstaande Hoofdsom:** betekent van tijd tot tijd het totale bedrag van de nominale waarde van een Zon Obligatie, zoals blijkt uit het Register.

**Werkdag:** betekent een dag die niet een zaterdag, een zondag of een in Nederland algemeen erkende feestdag is.

**Zonnestroomsysteem:** betekent het fotonvoltaïsch zonne-energiesysteem met een vermogen van **34.539,70 kWp**, bestaande uit 79.430 panelen van 430, 435 en 440Wp per paneel, met inbegrip van 145 omvormers van het merk Huawei, montage materiaal en bijbehorende kabels en verbindingen, zoals nader beschreven in het Informatie Memorandum en zoals (zal worden) geïnstalleerd op de grond van Zonnepark Evertkreekweg.

**Zon Obligatie:** betekent een door de Uitgevende Instelling uitgegeven en op naam gestelde vordering, met een nominale waarde van EUR 25,00 waaraan de rechten zijn verbonden als beschreven in deze Akte.

**Zon Obligatiehouder:** betekent de persoon die als houder van één of meer Obligaties is ingeschreven in het Register van Zon Obligatiehouders.

**Zon Obligatielening:** betekent het totaal van de door de Uitgevende Instelling uitgegeven Obligaties met een totale nominale waarde van maximaal **EUR 800.000**.

**ZonneRente:** heeft de betekenis als daaraan gegeven in artikel 5.1;

## 1 ALGEMENE VERPLICHTINGEN

1.1 De Uitgevende Instelling zal geen nieuwe schulden aangaan anders dan schulden of vorderingen uit hoofde van haar normale bedrijfsvoering of de schulden die gerelateerd zijn aan het Zonnestroomsysteem, zijnde de Senior Vreemd Vermogen Projectfinanciering, de Zon Obligatielening en de aandeelhouderslening of schulden ter aanpassing of vervanging van de hiervoor genoemde schulden.

1.2 Een wijziging of beëindiging van de projectcontracten is altijd mogelijk zonder toestemming van de Trustee, tenzij daarbij (a) rechten aan derde partijen worden toegekend en (b) de rechten van de Zon Obligatiehouders daardoor in materiele zin worden aangetast. Ook kunnen de projectcontracten eenzijdig worden aangepast wanneer er sprake is van een herstructurering of een *event of default* onder enige senior financiering.

1.3 Een wijziging in de Directie van de Uitgevende Instelling is toegestaan zonder voorafgaande schriftelijke toestemming van de Trustee.

1.4 De Uitgevende Instelling zal geen activiteiten uitvoeren anders dan de exploitatie van het Zonnestroomsysteem.

1.5 De Uitgevende Instelling zal geen desinvesteringen doen, zonder voorafgaande schriftelijke toestemming van de Trustee.

1.6 De Uitgevende Instelling zal geen uitkering aan haar commanditaire vennoten doen, indien in enig jaar niet kan worden voldaan aan de betalingsverplichting(en) jegens de Zon Obligatiehouders en/of de Senior Vreemd Vermogen Projectfinancier. Voorst zal er ook geen uitkering aan de commanditaire vennoten plaatsvinden indien een dergelijke uitkering tot gevolg heeft dat er minder dan 3 maanden aan rente en aflossing tbv de Senior Vreemd Vermogen Projectfinancier aan liquiditeiten beschikbaar is of zal komen. Vanaf 2031 zal er geen uitkering plaatsvinden indien dit tot gevolg heeft dat er minder dan EUR 100.000 aan liquide middelen beschikbaar is of zal komen, dit in verband met de DSCR verwachting in 2034.

## 2 OBLIGATIES

2.1 De Uitgevende Instelling kan onder de voorwaarden als vermeld in deze Akte maximaal 32.000 Obligaties uitgeven, waarmee maximaal een bedrag van **EUR 800.000** kan worden geleend van de Zon Obligatiehouders. Door de enkele daad van het inschrijven op en vervolgens verkrijgen van de Zon Obligaties worden de Zon Obligatiehouders geacht bekend te zijn en in te stemmen met de voorwaarden van de Zon Obligaties als vermeld in deze Akte.

2.2 De Zon Obligaties luiden op naam en zijn genummerd van O1 af. Van de Zon Obligaties zullen geen obligatiebewijzen worden uitgegeven.

2.3 De Zon Obligaties vormen directe en onvoorwaardelijke verplichtingen van de Uitgevende Instelling die onderling gelijk in rang zijn zonder enig verschil in preferentie.

2.4 De looptijd van de Zon Obligaties vangt aan op de Uitgiftedatum en eindigt op de Expiratiedatum (de "Looptijd"), waarna de Obligaties zullen worden afgelost met inachtneming van artikel 6, een en ander onverminderd het recht van de Uitgevende Instelling om tot vervroegde aflossing als bedoeld in artikel 6.2 en 6.3 over te gaan.

2.5 De Uitgevende Instelling is steeds bevoegd om hetgeen zij, al dan niet voor of namens zichzelf, opeisbaar of voorwaardelijk van een Zon Obligatiehouder heeft te vorderen, te verrekenen met enige, al dan niet opeisbare of voorwaardelijke (on)middellijke tegenvordering van de Zon Obligatiehouder op de Uitgevende Instelling. Vorderingen in vreemde valuta worden verrekend tegen de koers van de dag van verrekening.

## 3 INSCHRIJVING EN UITGIFTE

3.1 De periode waarin op de Obligaties kan worden ingeschreven loopt vanaf 27 september 2021 15:00 tot en met 22 november 2021, 23:59 uur (de "Inschrijvingsperiode"). De Uitgevende Instelling behoudt zich het recht voor om de Inschrijvingsperiode te verlengen, te verkorten en op te schorten, in welk geval mogelijk ook de Uitgiftedatum wordt vervroegd of uitgesteld.

3.2 Inschrijving op de Zon Obligaties vindt plaats door het langs elektronische weg ondertekenen van een volledig ingevuld Inschrijvingsovereenkomst welke eveneens beschikbaar gemaakt wordt aan de Trustee. De Inschrijvingsovereenkomst is onherroepelijk vanaf de datum van ondertekening. De Inschrijvingsovereenkomst is bindend jegens de Uitgevende Instelling bij bekrachtiging hiervan voor akkoord middels een bestuursbesluit door de Uitgevende Instelling. Op datum van ondertekening van het bestuursbesluit door de Uitgevende Instelling, en de hieruit voortvloeiende bekrachtiging, komt een Investeringsovereenkomst tot stand. Door ondertekening van de Inschrijvingsovereenkomst (i) worden partijen bij deze overeenkomst geacht bekend te zijn met de voorwaarden van de Zon Obligaties zoals uiteengezet in deze Akte en (ii) aanvaardt de inschrijver de voorwaarden van de Zon Obligaties zoals uiteengezet in deze Akte.

3.3 Toewijzing van Obligaties door de Uitgevende Instelling vindt in beginsel plaats in de volgorde van ontvangst van de inschrijving via de elektronische Inschrijvingsovereenkomst, via [www.zonnepanelendelen.nl/project/evertkreekweg](http://www.zonnepanelendelen.nl/project/evertkreekweg)

3.4 De Uitgevende Instelling behoudt zich steeds het recht voor om zonder nadere opgave van redenen de aanbidding, inschrijving of uitgifte van de Zon Obligaties stop te (doen) zetten of op te (doen) schorten of verzoeken tot inschrijving geheel of gedeeltelijk te (doen) weigeren. De Uitgevende Instelling zal de Trustee hiervan schriftelijk op de hoogte stellen. In dat geval wordt enig eventueel reeds ontvangen bedrag(en) onder de Inschrijvingsovereenkomsten, door de Uitgevende Instelling uiterlijk binnen vijf (5) Werkdagen na weigering of opschorting teruggestort op de rekening van herkomst.

3.5 Binnen vijf (5) Werkdagen na het einde van de Inschrijvingsperiode zal de Uitgevende Instelling de Trustee in kennis stellen van de toewijzing van de Zon Obligaties. De Zon Obligatiehouders worden van de toewijzing van de Zon Obligaties in kennis gesteld middels een elektronische bevestiging (e-mail) van de Trustee. Deze bevestiging dient gezien te worden als ondertekening door de Trustee van de Inschrijvingsovereenkomst die reeds in het bezit is van de Zon Obligatiehouders.

3.6 De uitgifte van Obligaties vindt plaats tegen betaling van een prijs per Zon Obligatie gelijk aan 100% van de nominale waarde per Zon Obligatie (de "Uitgifteprijs"). De betaling van de Uitgifteprijs, indien van toepassing onder aftrek van het toepasselijke aanbetalingsbedrag, vindt plaats ofwel door overboeking dan wel een iDEAL betaling aan de derdengeldenrekening van betalingspartner van de Uitgevende Instelling zoals aangegeven op de Inschrijvingsovereenkomst. De Uitgifteprijs dient te zijn ontvangen uiterlijk op de in de Inschrijvingsovereenkomst vermelde datum, tenzij de Uitgevende Instelling expliciet anders heeft bepaald. Indien de Uitgifteprijs niet overeenkomstig de Inschrijvingsovereenkomst is voldaan binnen de daartoe gestelde termijn, behoudt de Uitgevende Instelling zich het recht voor de inschrijving te weigeren en de toegewezen Obligaties anderszins toe te wijzen, onverminderd haar recht om anderszins maatregelen te treffen die zij in dat geval passend acht.

3.7 De Uitgevende Instelling zal uiterlijk zes (6) Werkdagen na sluiting van de inschrijvingsperiode, en ontvangst van de Uitgifteprijs per Zon Obligatie, Zon Obligaties uitgeven door middel van een daartoe genomen besluit van de directie van de Uitgevende Instelling (de "Directie"), en doet daarvan mededeling aan de Trustee. De Trustee is verplicht binnen vijf (5)

Werkdagen na ontvangst van de mededeling als hiervoor bedoeld de Zon Obligatiehouder in te schrijven in het Register van Zon Obligatiehouders, onder vermelding van het door de Zon Obligatiehouder gehouden aantal Zon Obligaties.

## 4 DOEL

De (netto)opbrengst van de uitgifte van de Zon Obligaties zal worden aangewend ter herfinanciering van een aandeelhouderslening en/of de terugbetaling van gestort kapitaal door de comanditaire vennoten, welke is gebruikt ter realisatie van het Zonnestroomsysteem.

## 5 ZONNERENTE EN BETAALBAARSTELLING

5.1 Elk van de Zon Obligaties dragen een jaarlijkse variabele rentecoupon over de uitstaande Hoofdsom, met ingang van de Uitgiftedatum tot aan de Expiratiedatum, afhankelijk van, en gelijk aan:

- **Productie:** De Productie per Zon Obligatie bedraagt  $1/3.018.340^{ste}$  van de totale Productie gedurende de Renteperiode.
- **Stroomprijs:** Dit is een jaarlijks variabel tarief wat de som is van (a) een vaste opslag van EUR 1,12/MWh en (b) het variabele Markttarief zal aan het begin van de Renteperiode worden vastgesteld aan de hand van de ICE Endex, op basis van de Endex 12-0-12 (base, end of day) formule voor de bij deze Renteperiode behorende periode. Deze prijs zal jaarlijks beschikbaar worden gemaakt door de Uitgevende Instelling.
- **CAP en FLOOR:** de ZonneRente in enige Renteperiode zal nooit meer bedragen dan EUR 0,66 per Zonnedeel (de CAP) en nooit minder bedragen dan EUR 0,35 per ZonneDeel (de FLOOR).

**Samengevat:** Variabele rentecoupon (de ZonneRente) = Productie in bijbehorende Renteperiode per Zon Obligatie x Stroomprijs tijdens deze Renteperiode waarbij het resulterende bedrag per Zonnedeel nooit meer kan zijn dan de CAP en nooit minder dan de FLOOR.

5.2 De Renteperiode vangt aan op de datum van de Uitgifte, verwacht 27 november 2021

5.3 De ZonneRente, indien verschuldigd, is per kalenderjaar achteraf betaalbaar uiterlijk drie (3) weken na 26 november van elk jaar.

5.4 De betaling van ZonneRente zal geschieden in euro's door overmaking naar de door de Zon Obligatiehouder opgegeven bankrekening als vermeld in het Register van Zon Obligatiehouders, tenzij uit de administratie van de Uitgevende Instelling en

Greenchoice, volgt dat een Zon Obligatiehouder klant is van Greenchoice als gevolg waarvan de ZonneRente door tussenkomst van Greenchoice zal worden ontvangen. In dit laatste geval, zal de betaling van ZonneRente aan de betreffende Zon Obligatiehouders geschieden door overmaking in euro's door de Uitgevende Instelling aan Greenchoice welke op haar beurt zorgdraagt voor (door)betaling aan genoemde Zon Obligatiehouders, inclusief een aanvullende korting, indien deze van toepassing is.

De Zon Obligatiehouders en Greenchoice gaan ermee akkoord dat door middel van genoemde betaling van ZonneRente door de Uitgevende Instelling aan Greenchoice de Uitgevende Instelling zal zijn gekweten van haar verplichting tot het betalen van de ZonneRente aan desbetreffende Zon Obligatiehouders uit hoofde van deze Akte.

## 6 AFLOSSING

6.1 Aflossing van 1/15<sup>e</sup> van de nominale waarde van EUR 25,- per Zon Obligatie zal plaatsvinden jaarlijks op 17 december of zoveel eerder als de Uitgevende Instelling overgaat tot vervroegde aflossing met inachtneming van artikel 6.2. De laatste aflossing zal plaatsvinden uiterlijk op 26 november 2036 (de **Expiratiedatum**).

6.2 De Uitgevende Instelling heeft het recht over te gaan tot boetevrije vervroegde aflossing van alle of een gedeelte van de Zon Obligaties:

- a indien ter beoordeling van de Uitgevende Instelling komt vast te staan dat uit de investeringen van de Uitgevende Instelling in het Zonnestroomsysteem geen opbrengsten meer zullen worden genoten en het voor de Uitgevende Instelling niet mogelijk is om (gedeeltelijk) te voldoen aan de Boeterente zoals omschreven in artikel 6.3; of
- b indien er een wijziging komt in de wet- en regelgeving, waaronder belastingwetgeving, die het naar het oordeel van de Directie niet langer wenselijk maakt dat de Zon Obligaties uitstaan.

6.3 In aanvulling op artikel 6.2. heeft de Uitgevende Instelling te allen tijde het recht over te gaan tot vervroegde aflossing van alle Zon Obligaties tegen betaling van een Boeterente van X% van de op dat moment uitstaande nominale waarde van de Zon Obligatielening, pro rata aan de houders van de Zon Obligaties.

X wordt hierbij vastgesteld door de som te nemen van 3 + het aantal verstreken jaren na de Uitgiftedatum

van de Zon Obligatielening (in gehele getallen af te ronden naar boven). Bij vervroegde aflossing, bijv. 7 jaren na de Uitgiftedatum bedraagt het boeterentepercentage  $3 + 7 = 10\%$  over de op dat moment uitstaande omvang van de Zon Obligatielening.

6.4 Vervroegde aflossing zal geschieden met inachtneming van een termijn voor kennisgeving aan de Zon Obligatiehouders van ten minste vijftien (15) Werkdagen en ten hoogste dertig (30) Werkdagen, overeenkomstig artikel 23 (welke kennisgeving onherroepelijk is en de voor aflossing vastgestelde datum dient te specificeren) en tegen betaling van de volgende bedragen (tezamen, het **Aflossingsbedrag**):

- a het restant van de Uitstaande Hoofdsom van de Obligatie;
- b indien van toepassing de Boeterente;
- c indien van toepassing, de nog verschuldigde ZonneRente tot aan de datum van de vervroegde aflossing.

6.4 De betaling van het Aflossingsbedrag zal geschieden in euro's door overmaking naar de door de Zon Obligatiehouder opgegeven bankrekening als vermeld in het Register van Zon Obligatiehouders.

## 7 AANWENDING VAN ONTVANGEN GELDEN

7.1. De Uitgevende Instelling is er door de Senior Vreemd Vermogen Projectfinancier aan gehouden alle betalingen plaats te laten vinden conform de volgende kaswaterval:

1. Operationele kosten;
2. Herstelwerkzaamheden voor zover gedekt door verzekering;
3. Belasting;
4. Rente in relatie tot het Krediet;
5. Aflossing van het Krediet;
6. Aanvulling van DSRA indien nodig;
7. Aanvulling van MRA indien nodig;
8. Verplicht vervroegde aflossingen (inclusief Cash Sweeps);
9. Herstelwerkzaamheden voor zover niet gedekt door verzekering;
10. Vrijwillig vervroegde aflossingen;
11. Rente in relatie tot achtergestelde leningen mits goedgekeurd door Kredietgever;
12. Aflossing in relatie tot achtergestelde leningen mits goedgekeurd door Kredietgever;
13. Dividend aan aandeelhouders mits goedgekeurd door Kredietgever

7.2 Alle gelden ontvangen door de Uitgevende Instelling zullen worden aangewend ter aflossing van de Obligaties, de renteverplichtingen en andere

vorderingen uit hoofde van deze Akte indien en wanneer opeisbaar, en worden betaald in de volgorde als vermeld in artikel 7.3, tenzij de kaswaterval zoals uiteengezet in artikel 7.1. nog van kracht is.

7.2 Zodra de kaswaterval uiteengezet in 7.1. is komen te vervallen, en indien de inkomsten van de Uitgevende Instelling onvoldoende zijn om de op dat moment opeisbare Zon Obligatielening en eventuele opeisbare geaccumuleerde rente- of andere vorderingen uit hoofde van deze Akte te voldoen, dan zal de Uitgevende Instelling de ontvangen gelden aanwenden overeenkomstig de volgende volgorde:

- a ter betaling van openstaande vordering(en) op de Uitgevende Instelling van een derde, zijnde een preferente crediteur;
- b ter betaling van onbetaalde kosten of uitgaven verband houdend met de totstandkoming van deze Akte en naleving daarvan;
- c indien van toepassing, ter betaling pro rata van de geaccumuleerde opeisbare renteverplichtingen uit hoofde van deze Akte;
- d ter pro rata aflossing van de Zon Obligaties;

De volgorde zoals uiteengezet in dit artikel 7 prevaleert boven iedere andere volgorde van betaling toegepast door de Uitgevende Instelling.

## **8 BETALINGEN**

8.1 Alle betalingen ter zake van de Zon Obligaties door of namens de Uitgevende Instelling worden gedaan zonder inhouding of aftrek voor of wegens huidige of toekomstige belastingen, heffingen, aanslagen of overheidskosten van welke aard ook (belastingen), tenzij de inhouding of aftrek van de belastingen door de wet wordt vereist. In dat geval verwerkt de Uitgevende Instelling de vereiste inhouding of aftrek van de betreffende belastingen voor rekening van de Zon Obligatiehouders en betaalt de Uitgevende Instelling de Zon Obligatiehouders geen extra bedragen.

8.2 Aan de Zon Obligatiehouder worden geen commissies of kosten in rekening gebracht ter zake van betalingen die overeenkomstig deze Akte worden gedaan, met uitzondering van kosten of commissies die uit het Informatie Memorandum blijken.

8.3 Wanneer betaling dient te worden gedaan door overschrijving naar een rekening op naam, wordt een betaalinstructie gegeven voor uitkering op de vervaldatum, of, indien dat geen Werkdag is, voor uitkering op de eerstvolgende Werkdag. Zon Obligatiehouders hebben geen recht op rente of een andere betaling voor vertraagde ontvangst van het

verschuldigde bedrag na de vervaldatum indien de vervaldatum geen Werkdag is.

## **9 REGISTER VAN ZON OBLIGATIEHOUDERS**

9.1 De Uitgevende Instelling houdt een Register van Zon Obligatiehouders bij, waarin ten aanzien van alle Zon Obligatiehouders worden ingeschreven:

- a de namen en (e-mail)adressen van de Zon Obligatiehouders;
- b de rekeningnummers van Zon Obligatiehouders;
- c de datum van uitgifte en het aantal gehouden Zon Obligaties en de aan deze Zon Obligaties toegekende nummers;
- d het op elke Zon Obligatie gestorte bedrag; en
- e de aflossing en doorhaling van (rechten op de) Zon Obligaties.

9.2 Indien een of meer Zon Obligaties of rechten daarop tot een gemeenschap behoren, kunnen de aan de Zon Obligaties verbonden rechten of afgeleide rechten daarvan slechts worden uitgeoefend door één persoon of entiteit, die daartoe door de deelgenoten tot de desbetreffende gemeenschap schriftelijk is aangewezen of gemachtigd. Van deze schriftelijke aanwijzing of machtiging dient de Uitgevende Instelling als ook de Trustee schriftelijk in kennis te worden gesteld. Indien er met betrekking tot betalingen op Zon Obligaties meer dan één persoon gerechtigd is tot ontvangst van die betalingen, is het in de vorige volzin bepaalde van overeenkomstige toepassing.

## **10 VERJARING**

Vorderingen ter zake van de hoofdsom en de ZonneRente verjaren vijf (5) jaar na de datum waarop de betreffende betaling verschuldigd werd.

## **11 INFORMATIEVERPLICHTINGEN**

11.1 Uitgangspunt is dat de Trustee namens de Uitgevende Instelling de Zon Obligatiehouders zal voorzien van informatie.

11.2 In tegenstelling tot artikel 11.1 is de Uitgevende Instelling verplicht de Zon Obligatiehouders te informeren, al dan niet met tussenkomst van de Trustee, omtrent de volgende eventuele gebeurtenissen dan wel elk eventueel voornemen van de Uitgevende Instelling:

- a tot beëindiging van alle of een belangrijk deel van haar bedrijfsactiviteiten;

- b tot overdracht van haar bedrijfsactiviteiten aan een rechtspersoon die geen Gelieerde Partij is van de Uitgevende Instelling;
- c tot overdracht van een aanzienlijk gedeelte van haar activa;
- d indien de (executoriaal) beslag op de goederen van de Uitgevende Instelling of enig aanzienlijk gedeelte daarvan wordt gelegd of indien de van waarde verklaring van een daarop gelegd conservatoir beslag in kracht van gewijsde mocht zijn gegaan;
- e tot ontbinding van de Uitgevende Instelling casu quo het indienen van een verzoek tot verlening van surséance van betaling, casu quo het aanvragen van haar faillissement;

De Uitgevende Instelling is verplicht de Trustee onverwijld te informeren omtrent het bestaan van voornemens als hiervoor omschreven.

11.3 Indien de Uitgevende Instelling op grond van regelgeving of voorschriften van enige (toezichthoudende) autoriteit verplicht is gegevens van de Zon Obligatiehouders aan voornoemde autoriteit(en) te verstrekken, is zij bevoegd zulks te doen, alsmede om voor of namens de Zon Obligatiehouders medewerking te verlenen aan de controle op de naleving van wet- en regelgeving.

## 12 OVERDRACHT VAN OBLIGATIES

12.1 Voor overdracht van één of meerdere Zon Obligaties door een Zon Obligatiehouder is vereist (i) ondertekening van de daartoe overeengekomen vorm van onderhandse akte waarvan de modelakte zal worden aangehecht bij de Achterstellingsakte door zowel de Zon Obligatiehouder als de verkrijger, (ii) instemming van de Uitgevende Instelling, welke instemming zij niet zonder redelijke grond zal onthouden, (iii) voorafgaande instemming van de Senior Vreemd Vermogen Projectfinancier, welke instemming zij niet zonder redelijke grond zal onthouden en (iv) dat voor het overige wordt voldaan aan de vereisten zoals opgenomen in de Achterstellingsakte. De Uitgevende Instelling zal gerechtigd zijn ter zake de administratie van de overdracht twee procent (2%) van de nominale waarde van de over te dragen Obligaties in rekening te brengen, met een minimum van EUR 10,-. De Uitgevende Instelling zal Trustee, alsmede aan de Zon Obligatiehouder op diens verzoek, een exemplaar van een standaardovereenkomst van overdracht ter beschikking stellen.

12.2 Na ontvangst door de Uitgevende Instelling aan een daartoe bestemde authentieke of

onderhandse akte, ondertekend door zowel de Zon Obligatiehouder als de verkrijger, en haar instemming, zal de Uitgevende Instelling een overdracht van Zon Obligaties inschrijven in het Register van Zon Obligatiehouders.

12.3 Zon Obligaties kunnen niet in gedeelte(n) worden overgedragen.

## 13 VOORBEHOUD

13.1 Uitsluitend de Uitgevende Instelling is jegens de Zon Obligatiehouders gehouden tot een juiste nakoming van alle en enigerlei verplichtingen ter zake van de Zon Obligatielening. Met uitzondering van de verplichting tot (doorbetaling) van de ZonneRente door Greenchoice.

13.2 De Trustee is ter zake van de taak, door hem bij deze op zich genomen, niet aansprakelijk behalve in geval van kwade trouw of grove nalatigheid. De Trustee zal niet aansprakelijk zijn voor enige daad of nalatigheid van personen of instellingen, van wier diensten hij heeft gebruik gemaakt.

13.3 Behoudens gevallen van overmacht is de Uitgevende Instelling aansprakelijk indien een tekortkoming in de nakoming van een verplichting jegens een Zon Obligatiehouder te wijten is aan opzet of grove nalatigheid. Personen of entiteiten, anders dan de Uitgevende Instelling kunnen niet door Zon Obligatiehouders aansprakelijk gesteld of gehouden worden voor schade of tekortkomingen – in welke vorm of hoedanigheid of met welk(e) gevolg(en) dan ook – in de nakoming van enige verplichting met betrekking tot deze Akte anders dan vanwege opzet of grove nalatigheid.

## 14 HANDHAVING VAN DE RECHTEN IN VERBAND MET DE OBLIGATIELENING

14.1 Alle rechten van de Zon Obligatiehouders in verband met deze Zon Obligatielening worden gehandhaafd en uitgeoefend uitsluitend door de Trustee zowel in als buiten rechte zowel tegenover de Uitgevende Instelling, als enige andere persoon in iedere en elke omstandigheid met uitsluiting van de Zon Obligatiehouders en zonder dat de Zon Obligaties behoeven te worden overgelegd, behalve voor zover in deze Akte daarop uitdrukkelijk een uitzondering is gemaakt.

14.2 Tot het prijsgeven, verminderen of veranderen van uit deze Zon Obligatielening voortvloeiende rechten kan de Trustee niet overgaan dan na machtiging van de vergadering van Zon Obligatiehouders met inachtneming van het gestelde in artikel 17.6 behoudens de hierna vermelde uitzonderingen.



14.3 Echter in spoedeisende gevallen, zoals dreigend faillissement, surseance van betaling of een ingrijpende reorganisatie van de Uitgevende Instelling, zulks ter beoordeling van de Trustee, zal de Trustee gerechtigd zijn de rechten van Zon Obligatiehouders geheel of gedeeltelijk prijs te geven, te verminderen of te veranderen zomede andere maatregelen in het belang van Zon Obligatiehouders te treffen, indien de Trustee van oordeel is dat deze handelingen geen uitstel dulden, ook zonder machtiging van de vergadering van Zon Obligatiehouders. Van handelingen en verrichtingen als hier bedoeld zal de Trustee op zo kort mogelijke termijn mededeling doen aan Zon Obligatiehouders. Voor het al dan niet gebruik maken van de aan de Trustee in dit lid verleende bevoegdheid en de gevolgen daarvan zal de Trustee nimmer aansprakelijk zijn respectievelijk nimmer aansprakelijk kunnen worden gesteld.

14.4 Wanneer de Trustee overeenkomstig artikel 20 van deze Akte de Obligatielening of het nog resterende gedeelte daarvan dadelijk en ineens opvorderbaar verklaart, zal hij bevoegd zijn de rekening op te maken van alle volgens zijn Register van Zon Obligatiehouders uitstaande Zon Obligaties, met de verschuldigde ZonneRente en van al hetgeen verder door de Uitgevende Instelling ter zake van de onderwerpelijke Zon Obligatielening redelijkerwijs verschuldigd mocht zijn, vermeerderd met de kosten, en dit totaal bedrag op te eisen. De Uitgevende Instelling zal zich gedragen naar en volkomen genoeg nemen met de rekening zoals die door de Trustee zal zijn opgemaakt en verbindt zich bij dezen het volgens deze rekening verschuldigde bedrag aan de Trustee te betalen. De Uitgevende Instelling zal enig recht, dat zij meent te kunnen ontlenen aan een door haar beweerde onjuistheid van bedoeld eindbedrag eerst kunnen geldend maken na de volledige betaling van dat eindbedrag.

## **15 OVERDRACHT RECHTEN EN VERPLICHTINGEN UIT DE OBLIGATIELENING**

De Uitgevende Instelling behoudt zich het recht voor de voor haar uit deze Akte voortvloeiende rechten en verplichtingen over te dragen aan een Gelieerde Partij van de Uitgevende Instelling, mits zij daartoe toestemming heeft verkregen bij besluit van de vergadering van Zon Obligatiehouders, genomen met een meerderheid en quorum, als bedoeld in artikel 17.6. De toestemming als bedoeld in de eerste zin van dit artikel 15 is niet vereist in geval de Uitgevende Instelling de verplichtingen van die rechtspersoon garandeert.

## **16 OPROEPING VOOR VERGADERINGEN VAN ZON OBLIGATIEHOUDERS**

16.1 Zo dikwijls de Trustee zulks gewenst acht, wordt door hem een vergadering van Zon

Obligatiehouders bijeengeroepen. Hij is verplicht tot het bijeenroepen van een vergadering op schriftelijk verzoek van de Uitgevende Instelling of van de Zon Obligatiehouders, die ten minste eenenvijftig procent (51%) van het uitstaande bedrag der Zon Obligatielening vertegenwoordigende. Bij het schriftelijk verzoek moeten de onderwerpen van behandeling worden genoemd alsmede een duidelijke toelichting hierop worden gegeven en indien het schriftelijke verzoek van Zon Obligatiehouders uitgaat van een en ander tegelijkertijd een afschrift bij de Uitgevende Instelling worden ingezonden. Bij gebreke van voldoening aan deze bepalingen vervalt de verplichting van de Trustee tot het bijeenroepen van de vergadering.

16.2 Voldoet de Trustee niet binnen een maand aan de aanvraag als bedoeld in het voorgaande lid, dan kan de Uitgevende Instelling zelf, casu quo een door de Zon Obligatiehouders aangewezen persoon, de vergadering bijeenroepen. Voor zulke vergaderingen zullen de in artikel 16.5 genoemde normale termijn en formaliteiten in acht genomen worden. In afwijking van het bepaalde in artikel 16.4 voorzien de aanvragers alsdan zelf in het voorzitterschap.

16.3 De vergaderingen worden gehouden in Amsterdam.

16.4 De vergaderingen worden voorgezeten door een door het Bestuur al dan niet uit haar midden daartoe aan te wijzen persoon, behoudens het bepaalde in artikel 16.2.

16.5 De oproepingen moeten geschieden door middel van oproepingsbrieven gericht aan de adressen van de Zon Obligatiehouders, zoals deze zijn vermeld in het Register van Zon Obligatiehouders, met inachtneming van een termijn van tenminste veertien (14) dagen, de dag der oproeping en die der vergadering daaronder niet begrepen. In spoedeisende gevallen ter beoordeling van de Trustee zal ook een kortere termijn van oproeping, echter niet korter dan zeven (7) dagen, de dag der oproeping en die der vergadering daaronder niet begrepen, geldig zijn.

16.6 Bij de oproeping worden de ter vergadering te behandelen onderwerpen vermeld.

16.7 Iedere Zon Obligatiehouder is bevoegd de vergaderingen van Zon Obligatiehouders bij te wonen, daarin het woord te voeren en het stemrecht uit te oefenen. Zon Obligatiehouders kunnen zich ter vergadering doen vertegenwoordigen door een schriftelijk gevolmachtigde. Daarnaast hebben de bestuursleden van de Trustee alsmede van de Uitgevende Instelling c.q. de Directie toegang tot de vergadering.

16.8 Iedere stemgerechtigde die ter vergadering aanwezig is, moet de presentielijst tekenen. De voorzitter van de vergadering kan bepalen dat de presentielijst ook moet worden getekend door andere personen die ter vergadering aanwezig zijn.

16.9 Omtrent toelating van andere dan de in artikel 16.7 genoemde personen tot de vergadering beslist de voorzitter van de vergadering.

16.10 Van het ter vergadering van Zon Obligatiehouders verhandelde worden notulen gehouden, ondertekend door de voorzitter en door de vergadering van Zon Obligatiehouders aan te wijzen persoon. Indien van het verhandelde in een vergadering van Zon Obligatiehouders een notarieel proces-verbaal wordt opgemaakt, is de medeondertekening daarvan door de voorzitter voldoende.

16.11 Hetgeen in deze Akte is bepaald over de vergadering van Zon Obligatiehouders en de rechten van Zon Obligatiehouders heeft geen betrekking op hetgeen omtrent de vergadering van Zon Obligatiehouders en de rechten van de vergadering van Zon Obligatiehouders in de statuten van de Trustee is geregeld.

## **17 BESLUITVORMING IN EEN VERGADERING VAN ZON OBLIGATIEHOUDERS**

17.1 In de vergaderingen van Zon Obligatiehouders wordt over alle onderwerpen beslist bij twee/derde meerderheid der uitgebrachte geldige stemmen voor zover in deze overeenkomst niet anders is bepaald. Blanco stemmen gelden als niet uitgebracht.

17.2 Bij staken van stemmen wordt, als het zaken betreft, het voorstel geacht te zijn verworpen. Indien bij stemming over personen bij de eerste stemming niemand de twee/derde meerderheid verwerft, vindt een tweede vrije stemming plaats. Verkrijgt ook dan niemand de twee/derde meerderheid, zo wordt herstemd tussen de twee personen, die de meeste stemmen verwierven. Indien na de tweede stemming ten gevolge van het feit dat twee of meer personen eenzelfde aantal stemmen verwierven, niet twee personen zijn aan te wijzen, die de meeste stemmen verwierven, wordt door een tussenstemming tussen hen, die een gelijk aantal stemmen verkregen, beslist wie van dezen in herstemming komt of komen. Bij de herstemming is hij verkozen, die de meeste stemmen verkrijgt, terwijl bij verkrijging van een gelijk aantal stemmen het lot beslist.

17.3 De genomen besluiten - ook die met terugwerkende kracht - zijn ook bindend voor de minderheid en voor de niet aanwezige Zon Obligatiehouders.

17.4 Iedere Zon Obligatie geeft recht op het uitbrengen van één stem.

17.5 De Uitgevende Instelling ontleent geen stemrecht aan Zon Obligaties, welke haar in eigendom toebehoren terwijl dergelijke Zon Obligaties bij de berekening van het uitstaande, casu quo vertegenwoordigde bedrag der Zon Obligatielening buiten beschouwing blijven.

17.6 Indien een voorstel aan de orde is tot prijsgeven, verminderen of veranderen van rechten van Zon Obligatiehouders, waaronder begrepen het beëindigen van deze Akte, alles op verzoek van de Uitgevende Instelling, zal daartoe niet kunnen worden besloten dan in een vergadering van Zon Obligatiehouders, indien in deze tenminste twee/derde van het uitstaand bedrag der Zon Obligatielening vertegenwoordigd is en met tenminste twee/derde der uitgebrachte geldige stemmen, dan wel - indien in de bedoelde vergadering niet het vereiste bedrag aan Zon obligaties vertegenwoordigd was - in een tweede vergadering, te houden na nieuwe oproeping, in welke tweede vergadering alsdan, ongeacht het vertegenwoordigd bedrag aan Zon Obligaties, mits met ten minste twee/derde der uitgebrachte geldige stemmen, over een zodanig onderwerp een besluit kan worden genomen.

17.7 Deze tweede vergadering moet worden gehouden binnen één maand na de eerste hiervoor bedoelde vergadering.

## **18 UITVOERING DOOR TRUSTEE VAN BESLUITEN VAN DE VERGADERING VAN ZON OBLIGATIEHOUDERS**

18.1 De Trustee is verplicht, behoudens het bepaalde in artikel 19.1, tot uitvoering van een door een vergadering van Zon Obligatiehouders genomen besluit over te gaan, en wel binnen een termijn, welke in dat besluit moet zijn genoemd, welke evenwel niet korter dan veertien (14) dagen zal mogen zijn.

18.2 Indien de Trustee in dit opzicht in gebreke blijft, zal hij van zijn functie kunnen worden ontheven door een besluit van een vergadering van Zon Obligatiehouders, opgeroepen met inachtneming van een termijn van tenminste veertien (14) en ten hoogste eenentwintig (21) dagen, gelegen tussen de dag der oproeping en die der vergadering, welk besluit, ongeacht het vertegenwoordigde bedrag aan Zon Obligaties met een meerderheid van tenminste twee/derde der uitgebrachte geldige stemmen kan worden genomen.

## **19 OPSCHORTING DOOR DE TRUSTEE VAN DE UITVOERING VAN EEN BESLUIT VAN DE**

## **VERGADERING VAN ZON OBLIGATIEHOUDERS**

19.1 Indien een door een vergadering van Zon Obligatiehouders genomen besluit naar het oordeel van de Trustee tegen het belang van de Zon Obligatiehouders indruist, zal de Trustee de uitvoering van het besluit kunnen opschorten, en zich deswege binnen veertien (14) dagen verklaren. Hij zal dan tevens wederom een vergadering van Zon Obligatiehouders bijeenroepen, met inachtneming van een termijn van tenminste veertien (14) en ten hoogste eenentwintig (21) dagen, gelegen tussen de dag der oproeping en die der vergadering, aldus dat de vergadering plaats heeft binnen een maand nadat de Trustee zich heeft verklaard; in deze vergadering zal ongeacht het vertegenwoordigde bedrag aan Zon Obligaties, met een meerderheid van tenminste twee/derde der uitgebrachte geldige stemmen een besluit kunnen worden genomen betreffende het onderwerp waarop het in de vorige vergadering genomen besluit betrekking had.

19.2 Voor de gevolgen, ontstaan uit het gebruik maken door de Trustee van de hem in dit artikel verleende bevoegdheid, of uit het zich niet verklaren te dezer zake, zal hij in geen geval aansprakelijk zijn.

19.3 Indien de Trustee van zijn bevoegdheid tot opschorting binnen veertien dagen nadat het besluit is genomen, geen gebruik heeft gemaakt, wordt dit besluit definitief.

## **20 VERVROEGDE OPEISBAARHEID**

Indien:

- a de Uitgevende Instelling haar bedrijfsactiviteiten beëindigt of door een persoon, anders dan een Gelieerde Partij doet uitoefenen;
- b de Uitgevende Instelling wordt ontbonden of aanvraag tot haar surseance van betaling of faillissement wordt gedaan;
- c sprake is van (executoriaal) beslag op de goederen van de Uitgevende Instelling of enig aanzienlijk gedeelte daarvan of indien de van waarde verklaring van een daarop gelegd conservatoir beslag in kracht van gewijsde mocht zijn gegaan; of
- d daartoe schriftelijk verzocht wordt door de Zon Obligatiehouders vertegenwoordigende ten minste tien procent (10%) van het totaal aantal uitstaande Zon Obligaties, eerst nadat de Uitgevende Instelling na verloop van veertien (14) Werkdagen na in gebreke te zijn gesteld, verzuimt om aan haar verplichtingen tot

betaling van ZonneRente of hoofdsom uit hoofde van de Zon Obligaties te voldoen,

zal de Uitstaande Hoofdsom vermeerderd met, indien van toepassing, de tot de datum van terugbetaling aangegroeide rente door de Trustee kunnen worden opgeëist, indien de Trustee dit gewenst voorkomt, zonder dat ingebrekestelling of enig ander rechtsmiddel nodig zal zijn om van zodanige nalatigheid of verzuim te doen blijken en alles op kosten van de Uitgevende Instelling en zal de Trustee de door hem nuttig geachte maatregelen kunnen nemen.

## **21 OPZEGGING**

21.1 De Trustee is bevoegd zijn functie zonder opgave van redenen op te zeggen, indien de Trustee wordt ontbonden, er aanvraag van surseance van betaling of faillissement van de Trustee wordt gedaan. Indien een dergelijke situatie zich voordoet, dient de Trustee dit onverwijld schriftelijk te melden aan de Uitgevende Instelling.

21.2 De Trustee is bevoegd zijn functie, onder opgave van een geldige reden met een opzegtermijn van tenminste drie (3) maanden op te zeggen indien:

a. zij jegens de Uitgevende Instelling ervoor instaat dat de verkregen volmacht om te handelen namens de Zon Obligatiehouders door haar opvolger zal worden overgenomen zodanig dat haar opvolger rechtsgeldig bevoegd is om namens alle Zon Obligatiehouders te handelen;

b. zij aannemelijk kan maken dat haar opvolger gekwalificeerd en uitgerust is om op tenminste dezelfde wijze invulling en uitvoering te kunnen geven aan haar taak en de verplichtingen jegens Partijen waar kan maken;

c. de zich onder de aftredende Trustee bevindende waarden, registers en bescheiden op deze Akte betrekking hebbende, zullen door deze tegen kwijting aan zijn opvolger worden overgedragen;

21.3 Indien de Trustee een beroep doet op opzegging onder artikel 21.2 zal zij de Uitgevende Instelling een schriftelijk verzoek tot opzegging met onderbouwing van de geldige reden en invulling van gestelde voorwaarden doen toekomen. De instemming door de Uitgevende Instelling zal niet op onredelijke gronden worden onthouden of vertraagd.

21.4 De ter vervanging van de Trustee nieuw te benoemen Trustee zal de rechten en bevoegdheden hebben en aan de verplichtingen onderworpen zijn, die deze overeenkomst ten aanzien van de Trustee inhoudt.

21.5 De aftredende Trustee is gehouden de nodige medewerking te verlenen opdat de nieuw benoemde Trustee zijn taak zal kunnen uitoefenen.

## **22 WIJZIGING AKTE**

22.1 De rechtsverhouding tussen de Uitgevende Instelling, de Trustee en de Zon Obligatiehouders met betrekking tot de Zon Obligatielening worden beheerst door deze Akte, het Informatie Memorandum en de statuten van de Trustee en de wet.

22.2 Indien één of meer artikelen in strijd met wettelijke bepalingen thans of in de toekomst of op enigerlei wijze niet bindend zou(den) zijn, wordt daardoor de geldigheid van de overige bepalingen in deze Akte niet aangetast. De Uitgevende Instelling en de Trustee zullen alsdan handelen in de geest van de Akte, deze voor zover nodig aanpassen, in die zin dat de niet-bindende artikelen worden vervangen door andere bepalingen die zo min mogelijk verschillen van de betreffende niet-bindende artikelen.

22.3 De Trustee en de Uitgevende Instelling kunnen gezamenlijk zonder toestemming van de Zon Obligatiehouders besluiten deze Akte aan te passen indien het veranderingen betreffen van een niet-materiële aard en veranderingen van formele, ondergeschikte en technische aard die de belangen van de Zon Obligatiehouders niet schaden. Ook kan de Trustee besluiten afstand te doen van het recht om op te treden tegen overtredingen van de Akte, wanneer het materiële belang van de Zon Obligatiehouders niet is geschaad.

22.4 Buiten het bepaalde in artikel 22.3, is wijziging van de Akte slechts mogelijk op initiatief van de Uitgevende Instelling en nadat de Zon Obligatiehouders in de gelegenheid zijn gesteld ten aanzien van de voorgenomen wijziging(en) schriftelijk aan de Uitgevende Instelling hun bezwaren kenbaar te maken. De Zon Obligatiehouders worden geacht hiertoe in de gelegenheid te zijn gesteld indien dertig dagen zijn verstreken nadat door de Uitgevende

Instelling overeenkomstig het hiervoor bepaalde kennisgeving van de voorgenomen wijziging(en) is gedaan. Wijziging van de Akte is niet mogelijk indien de Zon Obligatiehouders, vertegenwoordigende meer dan 25% van het totaal aantal uitstaande Zon Obligaties, binnen dertig dagen na een dergelijke kennisgeving door de Uitgevende Instelling schriftelijk aan de Uitgevende Instelling kenbaar hebben gemaakt bezwaar te hebben tegen de voorgenomen wijziging.

## **23 KENNISGEVINGEN**

23.1 Alle kennisgevingen dienen schriftelijk, of elektronisch te geschieden. Kennisgevingen aan Zon Obligatiehouders zijn geldig indien deze zijn verzonden naar de (e-mail)adressen zoals vermeld in het Register van Zon Obligatiehouders.

23.2 Kennisgevingen door de Zon Obligatiehouders dienen schriftelijk of elektronisch te worden gedaan door verzending daarvan aan het (e-mail)adres van de Uitgevende Instelling en/of Trustee.

23.3 Een Zon Obligatiehouder is gehouden de door de Trustee aan hem gezonden bevestigingen, afschriften, nota's of andere opgaven terstond na ontvangst te controleren, en bij constatering van enige onjuistheid of onvolledigheid de Trustee daarvan onverwijld in kennis te stellen. Zo spoedig mogelijk na ontvangst van genoemde kennisgeving zijdens een Zon Obligatiehouder zal de Trustee het register wijzigen en de Obligatiehouder daarvan berichten.

## **24 TOEPASSELIJK RECHT EN FORUM**

24.1 Op deze Akte is uitsluitend Nederlands recht van toepassing.

24.2 Alle geschillen in verband met of voortvloeiende uit deze Akte, geschillen over het bestaan en de geldigheid daarvan daaronder inbegrepen, zullen uitsluitend worden beslecht door de bevoegde rechter te Amsterdam.

## Bijlage 8 – Model Achterstellingsakte

ACHTERSTELLINGSAKTE	DEED OF SUBORDINATION
<p><b>DEZE ACHTERSTELLINGSAKTE WORDT AANGEGAAN DOOR:</b></p>	<p><b>THIS DEED OF SUBORDINATION IS ENTERED INTO BY:</b></p>
<p>(1) Obton GreenIPP 5 C.V., een commanditaire vennootschap statutair gevestigd te Amsterdam, ingeschreven in het handelsregister van de Kamer van Koophandel onder nummer 71466444, te dezen handelend voor zich (<b>Schuldenaar</b>);</p>	<p>(1) Obton GreenIPP 5 C.V., a limited partnership with its official seat under the articles of association in Amsterdam, registered in the Commercial Register of the Chamber of Commerce under number 71466444, acting on its own behalf in this matter (the "<b>Debtor</b>");</p>
<p>(2) De houders van één of meer zon obligatie(s) "<b>Zon Obligatiehouders</b>", rechtsgeldig vertegenwoordigd door Stichting Zonnedelaers een stichting statutair gevestigd te Amsterdam, ingeschreven in het handelsregister van de Kamer van Koophandel onder nummer 62979795 (<b>Investeerder</b>);</p>	<p>(2) The holders of one or more solar bonds, the "<b>Solar Bondholders</b>", duly represented by Stichting Zonnedelaers, a foundation under Dutch law with its official seat under the articles of association in Amsterdam, registered in the Commercial Register of the Chamber of Commerce under number 62979795 (the "<b>Investor</b>");</p>
<p>(3) De Stichting Zonnedelaers, een stichting statutair gevestigd te Amsterdam, ingeschreven in het handelsregister van de Kamer van Koophandel onder nummer 62979795 (<b>Trustee</b>);</p>	<p>(3) The Stichting Zonnedelaers, a foundation under Dutch law with its official seat under the articles of association in Amsterdam, registered in the Commercial Register of the Chamber of Commerce under number 62979795 (the "<b>Trustee</b>");</p>
<p>(4) Zonnepanelendelen B.V., een besloten vennootschap statutair gevestigd te Amsterdam, ingeschreven in het handelsregister van de Kamer van Koophandel onder nummer 56170319 (<b>ZPD</b>);</p>	<p>(4) Zonnepanelendelen B.V., a private limited liability company with its official seat under the articles of association in Amsterdam, registered in the Commercial Register of the Chamber of Commerce under number 56170319 ("<b>ZPD</b>");</p>
<p>(5) <b>Deutsche Leasing Finance GmbH</b>, een vennootschap opgericht in Duitsland gevestigd te Bad Homburg, ingeschreven in het handelsregister van de lokale rechtbank (<i>Amtsgericht</i>) te Bad Homburg onder nummer HRB 3528 (<b>Kredietgever</b>).</p>	<p>(5) <b>Deutsche Leasing Finance GmbH</b>, a limited liability company (<i>Gesellschaft mit beschränkter Haftung</i>) incorporated under the laws of the Federal Republic of Germany (Germany), Frölingstraße 15 – 31, 61352 Bad Homburg v. d. Höhe, registered with the commercial register of the local court (<i>Amtsgericht</i>) Bad Homburg under file number HRB 3528 (the</p>

<b>IN AANMERKING NEMENDE:</b>	
(A)	dat Schuldenaar jegens de Kredietgever verplichtingen heeft of zal hebben uit hoofde van geldlening, andere vormen van kredietverlening of uit enige anderen hoofde, waaronder, maar niet beperkt tot, rente- en/of aflossingsverplichtingen jegens de Kredietgever voortvloeiende uit een Kredietovereenkomst ad € 35.000.000,-, ter financiering van Zonnepark Roosendaal op de Evertkreekweg te Roosendaal gesloten tussen Schuldenaar en de Kredietgever op of omstreeks de tekendatum van deze Achterstellingsakte (de <b>Kredietovereenkomst</b> );
(B)	dat de Investeerder, in het kader van deze Achterstellingsakte vertegenwoordigd door de Trustee, vorderingen heeft op de Schuldenaar totaal groot € 800.000,-, vermeerderd met rente, kosten en eventuele andere vergoedingen die de Schuldenaar van tijd tot tijd verschuldigd mocht zijn aan de Investeerder ( <b>de Vorderingen</b> ), onder of in verband met de Zon Obligatielening zoals uiteengezet in het "Informatie Memorandum Zonnepark Roosendaal d.d. [dd-mm-yyyy], het "Bestuursbesluit tot uitgifte van de zon obligatielening" d.d. [dd-mm-yyyy];
(C)	dat de Kredietgever van de Schuldenaar heeft bedongen dat de Vorderingen zullen worden achtergesteld bij al hetgeen de Kredietgever nu of in de toekomst van de Schuldenaar te vorderen mocht hebben (de " <b>Bank Vorderingen</b> ") en de Investeerder bereid is een zodanige achterstelling met de Schuldenaar en de Kredietgever overeen te komen.
<b>KOMEN PARTIJEN OVEREEN ALS VOLGT:</b>	
1.	De Investeerder en de Schuldenaar komen overeen met de Kredietgever en met elkaar dat de Vorderingen hierbij worden

<b>"Lender").</b>	
<b>WHEREAS:</b>	
(A)	the Debtor has or will have obligations in respect of the Lender by virtue of loans or other forms of credit, or by any other virtue, including but not limited to interest and/or repayment obligations in respect of the Lender ensuing from a Facilities Agreement relating to the financing of the solar plant "Roosendaal" located at the Evertkreekweg in Roosendaal, the Netherlands in the amount of approx. EUR 35,000,000,- to be concluded between the Debtor and the Lender on or about the signing date of this Subordination Agreement (the " <b>Facilities Agreement</b> ");
(B)	the Investor, under this Deed of Subordination represented by the Trustee, has claims against the Debtor in the total amount of EUR 800,000.-, to be increased by interest, costs and any other fees that may be owed by the Debtor to the Investor from time to time (the " <b>Claims</b> "), under or in connection with the Solar Bond Loan as explained in the "Information Memorandum Zonnepark Roosendaal d.d.[dd-mm-yyyy], the "Board Resolution to Issue the Solar Bond Loan" dated [dd-mm-yyyy];
(C)	the Lender has stipulated from the Debtor that the Claims will be subordinated to all claims that the Lender might have against the Debtor now or in the future (the " <b>Bank Claims</b> "), and the Investor is willing to agree to such subordination with the Debtor and the Lender.
<b>THE PARTIES AGREE AS FOLLOWS:</b>	
1.	The Investor and the Debtor agree with the Lender and with one another that the Claims are hereby subordinated to all Bank Claims

<p>achtergesteld bij de Bank Vorderingen en al hetgeen de Kredietgever van de Schuldenaar thans of te eniger tijd uit hoofde van kredietfaciliteiten of uit welken anderen hoofde ook, al dan niet onder tijdsbepaling of voorwaarde, in of buiten rekening-courant en al dan niet uit hoofde van gewoon bankverkeer te vorderen mochten hebben of krijgen.</p>	<p>that the Lender has or might have now or at any time by virtue of credit facilities, or by any other virtue, whether or not under any term or condition, in current account or otherwise or by virtue of regular bank transactions.</p>
<p>2. Zolang de Schuldenaar op enig moment bij de Kredietgever kredietfaciliteiten geniet of nog enig bedrag uit welken hoofde ook, al dan niet onder tijdsbepaling of voorwaarde, in of buiten rekening-courant en al dan niet uit hoofde van gewoon bankverkeer, aan de Kredietgever verschuldigd is of mocht worden, zal de Schuldenaar de Vorderingen niet betalen, door overmaking, verrekening of op welke wijze ook, ook niet ingeval van vervroegde opeisbaarheid van de Vorderingen, en zal de Investeerder geen betaling van de Vorderingen vragen of vorderen, door overmaking, verrekening of op welke wijze ook, ook niet in geval van vervroegde opeisbaarheid van de Vorderingen, tenzij de Kredietgever hiervoor vooraf schriftelijk toestemming heeft gegeven en met inachtneming van de door de Kredietgever alsdan te stellen voorwaarden (waarbij de Kredietgever in beginsel toestemming zal geven voor het doen van een dergelijke betaling indien, onder de voorwaarden van de Kredietovereenkomst, een dividenduitkering of betaling van achtergestelde lening is toegestaan).</p>	<p>2. As long as the Debtor utilises credit facilities with the Lender or owes or comes to owe any amount by any virtue whatsoever, whether or not under any term or condition, in current account or otherwise, and by virtue of regular bank transactions or otherwise, the Debtor will not pay the Claims by means of transfer or settlement, or in any other way, not even in the event of premature payability of the Claims, and the Investor will not request nor seek payment of the Claims, by means of transfer or settlement or in any other way, not even in the event of premature payability of the Claims, unless the Lender has given previous written permission to do so and with due observance of the conditions to be determined by the Lender at such time (provided that the Lender will in principle give its consent for the making of such payment if, under the terms of the Facilities Agreement, a payment of subordinated debt is permitted.</p>
<p>3. Met inachtneming van hetgeen in artikel 2 is overeengekomen zal de Schuldenaar eveneens niet tot betaling van de Vorderingen kunnen overgaan indien door de betaling aan de Investeerder of anderszins het garantievermogen van de Schuldenaar zou dalen tot een bedrag dat lager is dan 15% van het balanstotaal van de Schuldenaar en Kredietgever niet</p>	<p>3. With due observance of the arrangements agreed in Clause 2, neither will the Debtor be permitted to proceed to pay the Claims if such payment to the Investor or otherwise would reduce the guaranteed capital of the Debtor to an amount that is less than 15% of the Debtor's balance sheet total and the Lender has not given its previous written permission to</p>



<p>vooraf haar toestemming voor die betaling schriftelijk heeft gegeven. Voor wat betreft de reactie van Kredietgever op een door Schuldenaar ingediend verzoek tot schriftelijke toestemming wordt een termijn van 6 weken na het indienen van het schriftelijke verzoek door Schuldenaar aan Kredietgever als een redelijke termijn gezien.</p>	<p>make that payment. In respect of the Lender's response to a request for written permission submitted by the Debtor, a term of six weeks after submission by the Debtor of the written request to the Lender is deemed a reasonable period.</p>
<p>4. Onder garantievermogen wordt verstaan het eigen vermogen inclusief (mede) jegens Kredietgever achtergestelde vorderingen, zoals een en ander blijkt uit de (geconsolideerde/gecombineerde) (half)jaarrekening.</p>	<p>4. The guaranteed capital is understood to mean the shareholder equity including any subordinated claims in respect of or also in respect of the Lender, as evidenced by the consolidated or combined semi-annual or annual accounts.</p>
<p>5. De Investeerder zal (a) geen beperkte rechten (laten) vestigen op de Vorderingen, zal (b) niet de Vorderingen of enig daarmee gerelateerd document beëindigen, vernietigen of ontbinden of anderszins rechtshandelingen verrichten of nalaten waardoor de Vordering geheel of gedeeltelijk teniet gaat en zal (c) geen garanties ontvangen, verzoeken of afspreken ter compensatie van het tenietgaan van haar Vorderingen of d) enige rechtshandeling nemen welke effect heeft op de achterstelling zoals opgenomen in deze Achterstellingsakte.</p>	<p>5. The Investor will not (a) vest any limited rights or allow such to be vested on the Claims; will not (b) terminate, annul or cancel the Claims or any document related to them or perform legal actions or other actions or refrain from the same as a result of which the claim will extinguish in whole or in part and will not (c) receive any guarantees or make requests or arrangements to compensate for the destruction of its Claims, nor (d) perform any legal act that impacts the subordination as included in this Deed of Subordination.</p>
<p>6. Zolang de Schuldenaar op enig moment bij de Kredietgever kredietfaciliteiten geniet of nog enig bedrag uit welken hoofde ook, al dan niet onder tijdsbepaling of voorwaarde, in of buiten rekening-courant en al dan niet uit hoofde van gewoon bankverkeer, aan de Kredietgever verschuldigd is of mocht worden (<b>de Schuld</b>), zal de Investeerder aan het door Schuldenaar ten gunste van de Investeerder gevestigde of te vestigen zekerheidsrechten verbonden recht van parate executie geen gebruik maken. De Investeerder verplicht zich om de hiervoor omschreven opschorting van het recht van parate executie ook op te leggen aan zijn rechtsopvolgers onder algemene en bijzondere titel.</p>	<p>6. As long as the Debtor utilises any credit facilities with the Lender at any time or owes or may come to owe any amount to the Lender, whether or not under any term or condition, in current account or otherwise, and by virtue of regular bank transactions (the "<b>Debt</b>"), the Investor will not exercise the right of execution attached to any security interest that has been or will be vested in favor of the Investor. The Investor undertakes to impose the aforementioned suspension of the right of execution also on its legal successors under universal and special (singular) title.</p> <p>Aforesaid restriction of the exercise of the second right of pledge explicitly also applies to the authority to give notice of an</p>

<p>Voormelde beperking in de uitoefening van het tweede pandrecht geldt uitdrukkelijk ook voor de bevoegdheid tot het doen van mededeling als bedoeld in artikel 3:239 lid 3 van het Burgerlijk Wetboek van een stil pandrecht.</p>	<p>undisclosed pledge as referred to in Article 3:239(3) of the Dutch Civil Code.</p>
<p>7. De zekerheden die ten gunste van de Kredietgever zijn of zullen worden gevestigd als zekerheid voor de terugbetaling van de Schuld, zullen hoger in rang zijn dan het pandrecht dat ten gunste van Investeerder is of zal worden gevestigd ter securering van de Vorderingen.</p>	<p>7. The security that has been or will be issued to the benefit of the Lender as security for repayment of the Debt will rank higher than the right of pledge that has been or will be vested to the benefit of the Investor.</p>
<p>8. Overdracht van de Vorderingen is toegestaan zonder voorafgaande schriftelijke goedkeuring van de Kredietgever, vermits hierbij gebruik wordt gemaakt van de onderhandse model akte voor overdracht van de zon obligatie(s) welke is aangehecht aan deze akte als <b>Bijlage 1</b>.</p>	<p>8. Transfer of the Claims is permitted without previous written approval from the Lender, provided that use is made in doing so of the private model deed of transfer of the solar bond or bonds, attached to this deed as <b>Annex 1</b>.</p>
<p>9. In geval van betaling direct of indirect in strijd met artikel 2 of artikel 3 en in geval van enige andere handeling, nalaten of omstandigheid leidende tot tenietgaan, verrekening, overdracht of het belast worden met een beperkt recht van (een gedeelte van) de Vorderingen welke toerekenbaar is aan Investeerder of Schuldenaar, zal de Investeerder danwel de Schuldenaar ieder afzonderlijk maar niet hoofdelijk een opeisbare boete verschuldigd zijn, zonder dat een ingebrekestelling of andere voorafgaande verklaring zijdens de Kredietgever nodig zal zijn, welke boete gelijk is aan het bedrag genoemd onder (B) of het bedrag waarmee de Vorderingen naar het oordeel van de Kredietgever (geheel of gedeeltelijk) teniet zijn gegaan, zijn overgedragen of met een beperkt recht zijn belast, vermeerderd met wettelijke rente en onverminderd enig recht van de Kredietgever om schadevergoeding te vorderen.</p>	<p>9. In the event of payment in direct or indirect violation of Clause 2 or Clause 3, and in the event of any other act, omission or circumstance which is attributable to the Investor or the Debtor and leading to the extinguishment, settlement or transfer of, or encumbrance of a limited right on all or part of, the Claims, the Investor or respectively the Debtor will separately but not jointly forfeit to the Lender a payable fine, with no notice of default or other previous notice from the Lender being required, which fine will equal the amount mentioned at (B) or the amount for which the Claims will be extinguished, will have been transferred or will have been attached with a limited right, in full or in part, at the discretion of the Lender, to be increased by statutory interest and without prejudice to any right of the Lender to seek damages.</p>

<p>10. Zolang de Schuldenaar op enig moment bij de Kredietgever kredietfaciliteiten geniet of nog enig bedrag uit welken hoofde ook, al dan niet onder tijdsbepaling of voorwaarde, in of buiten rekening-courant en al dan niet uit hoofde van gewoon bankverkeer, aan de Kredietgever verschuldigd is of mocht worden zal de Investeerder niet zonder voorafgaande toestemming van de Kredietgever (a) enige Vorderingen vermeederen noch enig deel daarvan of anderszins verklaren dat enige Vorderingen voortijdig betaalbaar zijn of betaalbaar stellen, (b) Vorderingen of enig deel daarvan opeisen (c) het aanvragen van (voorlopige) surseance van betaling of faillissement van de Schuldenaar of d) enige andere remedie om betaling van de Vorderingen te verkrijgen.</p>	<p>10. As long as the Debtor still utilises credit facilities with the Lender or owes or may come to owe any amount to the Lender, whether or not under any term or condition, in current account or otherwise, and by virtue of regular bank transactions or any other virtue, without previous permission from the Lender, the Investor will not (a) increase any of the Claims or any part thereof or otherwise declare or make any of the Claims prematurely payable, (b) demand the Claims or any part thereof, (c) apply for suspension of payments, provisional or otherwise, or bankruptcy of the Debtor, nor (d) use any other remedy to obtain payment of the Claims.</p>
<p>11. Indien aan de Schuldenaar (voorlopige) surseance van betaling wordt verleend, door of voor de Schuldenaar een schuldsaneringsregeling wordt aangevraagd dan wel de Schuldenaar in staat van faillissement wordt verklaard (ieder zo een situatie een "<b>Schuldenaar Insolventie</b>"), is de Kredietgever hierbij onherroepelijk gemachtigd om namens de Investeerder voor de Vorderingen op te komen, namens hem een stem uit te brengen in vergaderingen van crediteuren en iedere eventuele uitkering in relatie tot de Vorderingen namens hem te ontvangen ter aflossing van de Bank Vorderingen en daarvoor kwijting te verlenen en alle overige (rechts)handelingen ter aflossing van de Vorderingen. Alle aldus door de Kredietgever ontvangen bedragen zullen in mindering worden gebracht op het na beëindiging van de (voorlopige) surseance of schuldsanering dan wel na afloop van het faillissement door de Schuldenaar aan de Kredietgever verschuldigde. Ter voorkoming misverstanden hieromtrent, de Vorderingen van de Investeerder zijn in geval van Schuldenaar</p>	<p>11. If the Debtor is granted suspension of payments or provisional suspension of payments, or debt restructuring is applied by or for the Debtor, or the Debtor is declared bankrupt (each of these situations being an event of "<b>Debtor Insolvency</b>"), the Lender is hereby irrevocably authorised to defend the Claims on behalf of the Investor, to vote in creditors' meetings on its behalf, and to receive any possible distribution in relation to the Claims on its behalf, in repayment of the Bank Claims, and to grant discharge for the same, and to perform all other juridical or other acts for redemption of the Claims. All amounts thus received by the Lender will be deducted from the amount owed to the Lender by the Debtor after the termination of the suspension of payments, provisional or otherwise, or after the conclusion of the bankruptcy. For the avoidance of doubt, the Claims of the Investor shall in the event of the Debtor Insolvency be subordinated in right of payment to the Bank Claims of the Lender Any excess will be repaid to the Investor by the Lender thereafter. In the event of Debtor Insolvency, the Investor must pay any amounts</p>

<p>Insolventie voor wat betreft de betaling daarvan volledig achtergesteld bij de Bank Vorderingen van de Kredietgever. Een eventueel overschot zal de Kredietgever nadien aan de Investeerder restitueren. Ingeval van Schuldenaar Insolventie dient de Investeerder de ontvangen gelden onder de Vorderingen te betalen aan de Kredietgever. De Investeerder zal onmiddellijk, alle maatregelen nemen en medewerking verlenen die de Kredietgever wenselijk of noodzakelijk acht om uitvoering te kunnen geven aan dit artikel 11.</p>	<p>received under the Claims to the Lender. The Investor shall promptly take all measures and provide all cooperation that the Lender deems desirable or necessary to give effect to this clause 11.</p>
<p>12. De Investeerder is verplicht op eerste vordering van de Kredietgever terstond het geschrift of de geschriften waaruit zijn Vorderingen op de Schuldenaar blijken aan de Kredietgever toe te zenden.</p>	<p>12. The Investor is obliged, at the Lender's first request, to immediately send to the Lender the document or documents evidencing the Claims against the Debtor.</p>
<p>13. De Investeerder en de Schuldenaar zullen zonder voorafgaande schriftelijke toestemming van de Kredietgever geen van de bepalingen en voorwaarden van deze overeenkomst of andere overeenkomsten betrekking hebbende op de Vorderingen, wijzigen.</p>	<p>13. The Investor and the Debtor will not amend any of the provisions and terms and conditions of this agreement or any other agreements relating to the Claims without previous written permission from the Lender.</p>
<p>14. De opzegging, vermindering, handhaving of uitbreiding van de kredietfaciliteiten die de Schuldenaar geniet bij de Kredietgever laat de achterstelling onverlet.</p>	<p>14. The termination, reduction, continuation or expansion of the credit facilities with the Lender utilised by the Debtor does not affect the subordination.</p>
<p>15. Tegenover de Investeerder strekt een door de Kredietgever getekend uittreksel uit zijn administratie tot volledig bewijs van het bestaan en het beloop van de schuld van de Schuldenaar aan de Kredietgever, behoudens door de Investeerder geleverd tegenbewijs.</p>	<p>15. In respect of the Investor, an extract from the accounts signed by the Lender will serve as full proof of the existence and course of the Debtor's debt to the Lender, unless proof to the contrary is provided by the Investor.</p>
<p>16. Alle kosten die de Kredietgever maakt ter zake van zijn rechten onder of in verband met deze akte, hieronder begrepen eventuele incassokosten, zowel in als buiten rechte, en eventuele kosten van rechtskundige bijstand, komen voor rekening van de Investeerder.</p>	<p>16. All costs incurred by the Lender in the matter of its rights under or in connection with this deed, including any costs of collection, both in and out of court, and any costs of legal assistance, are at the expense of the Investor.</p>
<p>17. De Schuldenaar en de Investeerder kiezen te dezer zake</p>	<p>17. The Debtor and the Investor have elected address for service in this</p>

<p>domicilie op het in deze akte onder (1) en (3) genoemde eigen (kantoor) adres. Wijziging van domicilie is slechts geldig indien deze schriftelijk door de betreffende partij is opgegeven aan de Kredietgever.</p>	<p>matter at their own office or other address named in this deed at (1) and (3). A change of address for service is only valid if the relevant party has notified the Lender of this in writing.</p>
<p>18. De Investeerder en de Schuldenaar doen onherroepelijk afstand van elk recht om enige verplichting uit hoofde van deze overeenkomst op te schorten op grond van de artikelen 6:52, 6:262 en 6:263 BW of deze overeenkomst geheel of gedeeltelijk te ontbinden op grond van de artikelen 6:228 en 6:265 BW.</p>	<p>18. The Investor and the Debtor irrevocably waives any right it may have at any time to suspend (<i>opschorten</i>) any obligation under this Agreement under Sections 6:52, 6:262 and 6:263 of the Dutch Civil Code ( the “<b>DCC</b>”) or rescind (<i>ontbinden</i>) this Agreement, in whole or in part, under Sections 6:228 and 6:265 of the DCC.</p>
<p>19. Deze akte en de achterstelling hierin vastgelegd worden beheerst door Nederlands recht.</p>	<p>19. This deed and the subordination laid down in it are governed by Dutch law.</p>
<p>20. Geschillen in verband met deze akte zullen in eerste instantie worden voorgelegd aan de bevoegde rechter in Amsterdam. Met uitzondering van de hiernavolgende bepaling is deze aanwijzing exclusief.</p>	<p>20. Disputes in connection with this deed will be submitted at first instance to the competent court in Amsterdam. With the exception of the following provision, this designation is exclusive.</p>
<p>21. De in de vorige bepaling opgenomen aanwijzing van de bevoegde rechter is slechts gedaan ten behoeve van de Kredietgever. Voor zover rechtens toegestaan, mag de Kredietgever zich wenden tot een andere rechter en zich wenden tot rechters in meer dan één jurisdictie tegelijkertijd.</p>	<p>21. The designation of the competent court included in the previous provision was only made on behalf of the Lender. In so far as permitted by law, the Lender may apply to a different court and simultaneously apply to courts in more than one jurisdiction.</p>
<p>22. Bij tegenstrijdigheid tussen de Engelse en Nederlandse versie van deze Achterstellingsakte is de Nederlandse tekst bindend.</p>	<p>22. In case of differences in interpretation between the English and the Dutch version of this Deed of Subordination, the original Dutch version shall prevail.</p>

\*\* Handtekeningenpagina volgt /pagina opzettelijk leeg gelaten \*\*

\*\* Signature page to follow / page intentionally left blank \*\*

## Bijlage 9 – Model Overdrachtsakte

### Modelakte bij overdracht in verband met verkoop:

#### ONDERHANDSE AKTE VAN OVERDRACHT VAN ZON OBLIGATIES (OOK TE NOEMEN “ZONNEDELEN”) UITGEGEVEN DOOR: OBTON GREENIPP 5 C.V.

*Tenzij anders aangegeven hebben de begrippen beginnend met een hoofdletter die niet zijn gedefinieerd in deze overeenkomst formulier dezelfde betekenis als daaraan is toegekend in het Informatie Memorandum betreffende de aanbieding en uitgifte door [naam\_Uitgevende\_Instelling] van maximaal [aantal] Zon Obligaties, met een nominale waarde van EUR [nom\_waarde\_EUR] per Zon Obligatie.*

#### DE ONDERGETEKENDEN:

1. [Voornaam] [Achternaam], geboren op [datum] en woonachtig te [straatnaam] [nr.], [postcode] in [Plaatsnaam], hierna ook te noemen te noemen **Verkoper**;

2. [Voornaam] [Achternaam], geboren op [datum] en woonachtig te [straatnaam] [nr.], [postcode] in [Plaatsnaam], hierna ook te noemen te noemen **Koper**;

hierna gezamenlijk ook te noemen **Partijen** of ieder individueel **Partij**,

#### NEMEN IN OVERWEGING

Dat **Verkoper** in het bezit is van [aantal] Zon Obligaties, genummerd [nr.] t/m [nr.], ieder met een (resterende) Hoofdsom van [rest\_hoofdsom\_EUR] welke op [uitgifte\_datum] zijn uitgegeven door [Uitgevende Instelling].

Dat de Koper en Verkoper zich bij overdracht dienen te melden bij de Uitgevende Instelling per e-mail om de voorgenomen overdracht kenbaar te maken, hetgeen automatisch heeft plaatsgevonden via de website van Zonnepanelendelen.nl waarlangs deze overeenkomst tot stand komt.

Dat de Uitgevende Instelling, [naam\_Uitgevende\_Instelling] instemming dient te verlenen voor deze overdracht, welke instemming zij hierbij bij voorbaat verleend.

Dat Partijen onderling een verkoopprijs zijn overeengekomen.

#### EN WENSEN ALS VOLGT OVEREEN TE KOMEN

**Verkoper** en **Koper** komen hierbij overeen dat Verkoper aan Koper verkoopt en overdraagt en Verkoper draagt hierbij aan Koper over, met in acht neming van het Informatie Memorandum en de daarin opgenomen Obligatievoorwaarden, de volgende Obligaties uitgegeven door [Uitgevende Instelling] per [verkoop\_datum], hierna ook te noemen de **Verkoopdatum**:

- [aantal] obligaties, genummerd [nr.] t/m [nr.], tegen een overeengekomen verkoopprijs per Obligatie van EUR [verkoop\_prijs\_per\_Obligatie] en daarmee in een totale verkoopprijs van EUR [totale\_verkopprijs], hierna ook te noemen de **Verkoopprijs**.

In aanvulling op de Verkoopprijs is de **Verkoper** Administratiekosten verschuldigd aan de [Uitgevende Instelling] ter grootte van 2% van de nominale waarde van de over te dragen Zon Obligaties (met een minimum van EUR 10,00), zijnde voor deze overdracht in totaal EUR [administratie\_kosten], hierna ook te noemen de **Administratiekosten**.

Zowel de totale Verkoopprijs en de Administratiekosten zullen direct tezamen tijdens de overdracht via een iDeal betaling door **Koper** worden voldaan. Beide bedragen zullen worden gedaan op de Stichting Dergengeldenrekening Buckaroo

(kantoor houdende op de Zonnebaan 9, 3542 EA Utrecht, en ingeschreven bij de kamer van koophandel onder nummer 04060983), de betalingspartner van Zonnepanelendelen B.V., of elke andere door Zonnepanelendelen B.V. aan te wijzen betalingspartner. Na bijschrijving van de bedragen zal de Verkoopprijs worden doorgestort aan de **Verkoper** onder aftrek van de Administratiekosten. De Administratiekosten zullen worden verrekend met [naam\_Uitgevende\_Instelling] direct na akkoord van beide Partijen op deze akte.

#### VERKOPER AANVAART DEZE OVERDRACHT EN VERKLAART HIERBIJ

- op de hoogte te zijn van het feit dat hij/zij door ondertekening van deze onderhandse verkoopakte een rechtsgeldig aanbod heeft gedaan aan Koper tot overdracht van één of meer Zon Obligaties van de Obligatielening van [Uitgevende Instelling] en dat dit een afdwingbare en rechtsgeldige overeenkomst vormt;
- dat Verkoper per bovengenoemde Verkoopdatum niet langer gerechtigd is tot enige (terug)betaling van de hoofdsom en rente;
- dat Verkoper zal wordt doorgehaald in het register van Obligatiehouders.

#### KOPER AANVAART DEZE OVERDRACHT EN VERKLAART HIERBIJ

- op de hoogte te zijn van het feit dat hij/zij door ondertekening van deze onderhandse verkoopakte een rechtsgeldig aanbod van Verkoper tot overdracht van één of meer Zon Obligaties van de Obligatielening van [Uitgevende Instelling] heeft geaccepteerd dat dit een afdwingbare en rechtsgeldige overeenkomst vormt;
- akkoord te gaan met de iDeal betaling ter voldoening van de Verkoopkosten en de Administratiekosten;
- op de hoogte te zijn van het feit dat de overname van een Zon Obligatie feitelijk de overname van een Zon Obligatie is welke is uitgegeven door [naam\_Uitgevende\_Instelling] op [datum\_uitgifte] en kennis genomen te hebben van het feit dat ondergetekende Obligatiehouder wordt ten aanzien van [naam\_Uitgevende\_Instelling], op het moment dat deze onderhandse verkoopakte geheel compleet digitaal ondertekend is door beide Partijen en de betaling van de Verkoop- en Administratiekosten succesvol heeft plaatsgevonden;
- zorgvuldig kennis te hebben genomen van de volledige inhoud van het Informatie Memorandum behorende bij de uitgifte van Zon Obligaties door [naam\_Uitgevende\_Instelling], inclusief de bijbehorende bijlagen, en in het bijzonder de Obligatievoorwaarden en de Statuten van de Stichting Zonnedelaars, waarin zijn/haar rechten als Zon Obligatiehouder zijn bepaald;
- volledig bekend te zijn met de inhoud van het Informatie Memorandum, deze inhoud te begrijpen en uitdrukkelijk te aanvaarden;
- op de hoogte te zijn van het feit dat de Zon Obligatielening en de tweederangs zekerheid verstrekt in verband met de Zon Obligatielening achtergesteld is aan de Senior Vreemd Vermogen Projectfinanciering (zoals gedefinieerd in het Informatie Memorandum) welke achterstelling is beschreven in het Informatie Memorandum en waarvan de inhoud bij koper bekend is;
- bekend te zijn met de Achterstellingsakte waarin voornoemde achterstelling formeel is vastgelegd;
- in te stemmen met de inhoud van deze Achterstellingsakte en als Zon Obligatiehouder gebonden te zijn aan de bepalingen van de Achterstellingsakte;
- dat er desgewenst fiscaal en juridisch advies is ingewonnen;
- in te stemmen met het feit dat hij/zij zal worden ingeschreven in het register van Zon Obligatiehouders welke wordt gehouden door de [naam\_Uitgevende\_Instelling];
- in te stemmen met het feit dat zijn/haar rechten als Zon Obligatiehouder onder de Zon Obligatielening worden uitgeoefend door de Stichting Zonnedelaars in de mate én op de wijze als nader bepaald in de Obligatievoorwaarden en statuten van de Stichting Zonnedelaars en dat de uitoefening door, en positie van, de Stichting Zonnedelaars een eigenschap is van de (vorderings-) rechten van de Zon Obligatiehouder onder de Zon Obligatielening, bij wijze van bewind, en niet berust op vertegenwoordiging of (een aanvullende) volmacht;
- akkoord te gaan met de Algemene Voorwaarden, Gebruiksovereenkomst en de Privacy Policy van het crowdfundingplatform ZonnepanelenDelen, welke zijn terug te vinden op de website [www.zonnepanelendelen.nl](http://www.zonnepanelendelen.nl);
- ervan bewust te zijn dat, onder andere uit hoofde van de Wwft (Wet ter voorkoming van witwassen en financieren van terrorisme), het crowdfundingplatform Zonnepanelendelen verplicht is de identiteit van de koper te verifiëren. Het niet succesvol kunnen verifiëren van de identiteit is een grondslag tot ontbinding van de

overeenkomst en restitutie van reeds gedane betalingen door koper uiterlijk binnen 10 werkdagen na tot standkoming van deze overeenkomst.

VOORTS VERLEENT KOPER HIERBIJ

- een onherroepelijke en onvoorwaardelijke volmacht, met recht van substitutie (zodat de gevolmachtigde zelf ook een gemachtigde aan kan stellen), aan de Stichting Zonnedelaars om voor en namens ondergetekende alle documenten en akten te tekenen en alle handelingen te verrichten die noodzakelijk zijn voor de uitvoering van hetgeen in het Informatiememorandum, de Obligatievoorwaarden, de statuten van de Stichting Zonnedelaars en de Achterstellingsakte is bepaald, welke volmacht zich nadrukkelijk ook uitstrekt tot daden van beschikking, zoals omschreven in het Informatie Memorandum, de Obligatievoorwaarden en de Achterstellingsakte.

**ALDUS OVEREENGEKOMEN OP {{ "now" | date("d-m-Y") }}**

Deze overeenkomst is digitaal tot stand gekomen en ondertekend.

-----  
Handtekening **Verkoper**

-----  
Handtekening **Koper**

**Modelakte bij overdracht aan een nabestaande in verband met overlijden:**

#### **ONDERHANDSE AKTE VAN OVERDRACHT VAN ZON OBLIGATIES [NAAM\_UITGEVENDE\_INSTELLING]**

*Tenzij anders aangegeven hebben de begrippen beginnend met een hoofdletter die niet zijn gedefinieerd in deze overeenkomst formulier dezelfde betekenis als daaraan is toegekend in het Informatie Memorandum betreffende de aanbidding en uitgifte door [naam\_Uitgevende\_Instelling] van maximaal [aantal] Zon Obligaties, met een nominale waarde van EUR [nom\_waarde\_EUR] per Zon Obligatie.*

#### **DE ONDERGETEKENDEN:**

1. [Voornaam] [Achternaam], geboren op [datum] en woonachtig te [straatnaam] [nr.], [postcode] in [Plaatsnaam], hierna ook te noemen te noemen **Erflater**;

2. [Voornaam] [Achternaam], geboren op [datum] en woonachtig te [straatnaam] [nr.], [postcode] in [Plaatsnaam], hierna ook te noemen te noemen **Erfgename**;

hierna gezamenlijk ook te noemen **Partijen** of ieder individueel **Partij**,

#### **NEMEN IN OVERWEGING**

Dat **Erflater** in het bezit was van [aantal] Zon Obligaties, genummerd [nr.] t/m [nr.], ieder met een (resterende) Hoofdsom van [rest\_hoofdsom\_EUR] welke op [uitgifte\_datum] zijn uitgegeven door [Uitgevende Instelling].

Dat de **Erfgename** zich bij overdracht dient te melden bij de Uitgevende Instelling per e-mail om de voorgenomen overdracht kenbaar te maken, hetgeen automatisch heeft plaatsgevonden via de website van Zonnepanelendelen.nl waarlangs deze overeenkomst tot stand komt.



Dat de Uitgevende Instelling, [naam\_Uitgevende\_Instelling] instemming dient te verlenen voor deze overdracht, welke instemming zij hierbij bij voorbaat verleend.

#### EN WENSEN ALS VOLGT OVEREEN TE KOMEN

**Erflater** laat aan **Erfgename** na, met in acht neming van het Informatie Memorandum en de daarin opgenomen Obligatievoorwaarden, de volgende Obligaties uitgegeven door [Uitgevende Instelling] per [Overdrachts\_datum], hierna ook te noemen de **Overdrachtdatum**:

- [aantal] obligaties, genummerd [nr.] t/m [nr.], tegen nominale waarde per Obligatie van EUR [verkoop\_prijs\_per\_Obligatie] en daarmee in een totale waarde van van EUR [totale\_waarde\_ZonneDelen] .

In aanvulling op de overdracht is de **Erfgename** Administratiekosten verschuldigd aan de [Uitgevende Instelling] ter grootte van 2% van de nominale waarde van de over te dragen Zon Obligaties (met een minimum van EUR 10,00), zijnde voor deze overdracht in totaal EUR [administratie\_kosten], hierna ook te noemen de **Administratiekosten**.

De Administratiekosten zullen direct tezamen tijdens de overdracht via een iDeal betaling door **Erfgename** worden voldaan. Het bedrag zal worden gedaan op de Stichting Dergengeldenrekening Buckaroo (kantoor-houdende op de Zonnebaan 9, 3542 EA Utrecht, en ingeschreven bij de kamer van koophandel onder nummer 04060983), de betalingspartner van Zonnepanelendelen B.V., of elke andere door Zonnepanelendelen B.V. aan te wijzen betalingspartner. Na bijschrijving van het bedrag zullen de ZonneDelen worden overgezet. De Administratiekosten zullen worden verrekend met [naam\_Uitgevende\_Instelling] direct na akkoord van beide Partijen op deze akte.

#### ERFGENAME AANVAART DEZE OVERDRACHT EN VERKLAART HIERBIJ

- op de hoogte te zijn van het feit dat hij/zij door ondertekening van deze onderhandse akte een rechtsgeldig aanbod van **Erflater** tot overdracht van één of meer Zon Obligaties van de Obligatielening van [Uitgevende Instelling] heeft geaccepteerd dat dit een afdwingbare en rechtsgeldige overeenkomst vormt;
- akkoord te gaan met de iDeal betaling ter voldoening van de Administratiekosten;
- op de hoogte te zijn van het feit dat de overname van een Zon Obligatie feitelijk de overname van een Zon Obligatie is welke is uitgegeven door [naam\_Uitgevende\_Instelling] op [datum\_uitgifte] en kennis genomen te hebben van het feit dat ondergetekende Obligatiehouder wordt ten aanzien van [naam\_Uitgevende\_Instelling], op het moment dat deze onderhandse verkoopakte geheel compleet digitaal ondertekend is door beide Partijen en de betaling van de Verkoop- en Administratiekosten succesvol heeft plaatsgevonden;
- zorgvuldig kennis te hebben genomen van de volledige inhoud van het Informatie Memorandum behorende bij de uitgifte van Zon Obligaties door [naam\_Uitgevende\_Instelling], inclusief de bijbehorende bijlagen, en in het bijzonder de Obligatievoorwaarden en de Statuten van de Stichting Zonnedelaers, waarin zijn/haar rechten als Zon Obligatiehouder zijn bepaald;
- volledig bekend te zijn met de inhoud van het Informatie Memorandum, deze inhoud te begrijpen en uitdrukkelijk te aanvaarden;
- op de hoogte te zijn van het feit dat de Zon Obligatielening en de tweederangs zekerheid verstrekt in verband met de Zon Obligatielening achtergesteld is aan de Senior Vreemd Vermogen Projectfinanciering (zoals gedefinieerd in het Informatie Memorandum) welke achterstelling is beschreven in het Informatie Memorandum en waarvan de inhoud bij koper bekend is;
- bekend te zijn met de Achterstellingsakte waarin voornoemde achterstelling formeel is vastgelegd;
- in te stemmen met de inhoud van deze Achterstellingsakte en als Zon Obligatiehouder gebonden te zijn aan de bepalingen van de Achterstellingsakte; ;
- dat er desgewenst fiscaal en juridisch advies is ingewonnen;
- in te stemmen met het feit dat hij/zij zal worden ingeschreven in het register van Zon Obligatiehouders welke wordt gehouden door de [naam\_Uitgevende\_Instelling];
- in te stemmen met het feit dat zijn/haar rechten als Zon Obligatiehouder onder de Obligatielening worden uitgeoefend door de Stichting Zonnedelaers in de mate én op de wijze als nader bepaald in de Obligatievoorwaarden en statuten van de Stichting Zonnedelaers en dat de uitoefening door, en positie van, de

Stichting Zonedelers een eigenschap is van de (vorderings-) rechten van de Zon Obligatiehouder onder de Zon Obligatielening, bij wijze van bewind, en niet berust op vertegenwoordiging of (een aanvullende) volmacht;

- akkoord te gaan met de Algemene Voorwaarden, Gebruiksovereenkomst en de Privacy Policy van het crowdfundingplatform ZonnepanelenDelen, welke zijn terug te vinden op de website [www.zonnepanelendelen.nl](http://www.zonnepanelendelen.nl);
- ervan bewust te zijn dat, onder andere uit hoofde van de Wwft (Wet ter voorkoming van witwassen en financieren van terrorisme ), het crowdfundingplatform Zonnepanelendelen verplicht is de identiteit van de **Erfgename** te verifiëren. Het niet succesvol kunnen verifiëren van de identiteit is een grondslag tot ontbinding van de overeenkomst en restitutie van reeds gedane betalingen door Erfgename uiterlijk binnen 10 werkdagen na tot standkoming van deze overeenkomst.

VOORTS VERLEENT ERFGENAME HIERBIJ

- een onherroepelijke en onvoorwaardelijke volmacht, met recht van substitutie (zodat de gevolmachtigde zelf ook een gemachtigde aan kan stellen), aan de Stichting Zonedelers om voor en namens ondergetekende alle documenten en akten te tekenen en alle handelingen te verrichten die noodzakelijk zijn voor de uitvoering van hetgeen in het Informatiememorandum, de Obligatievoorwaarden, de statuten van de Stichting Zonedelers en de Achterstellingsakte is bepaald, welke volmacht zich nadrukkelijk ook uitstrekt tot daden van beschikking, zoals omschreven in het Informatie Memorandum, de Obligatievoorwaarden en de Achterstellingsakte.

**ALDUS OVEREENGEKOMEN OP {{ "now" | date("d-m-Y") }}**

-----  
Handtekening **Erfgename**

## Bijlage 10 - Adressen

### **Obton GreenIPP 5 C.V.**

Plantage Middenlaan 2C

1018 DD, Amsterdam

e-mail: [zonnepanelendelen@obton.com](mailto:zonnepanelendelen@obton.com)

### **ZonnepanelenDelen B.V.**

James Wattstraat 77-8

1097 DL, Amsterdam

e-mail: [info@zonnepanelendelen.nl](mailto:info@zonnepanelendelen.nl)

### **Stichting Zonedelers**

James Wattstraat 77-8

1097 DL, Amsterdam

e-mail: [info@zonnepanelendelen.nl](mailto:info@zonnepanelendelen.nl)

## Versies

Datum vaststelling IM	Versienummer	Wijzigingen
24-09-2021	1.0	