

INFORMATIE MEMORANDUM

Zonnepark Koningspleij



**Let op! U belegt buiten AFM-toezicht.
Geen prospectusplicht voor deze activiteit.**



De in dit Informatie Memorandum omschreven Zon Obligaties zullen worden aangeboden zonder goedgekeurd prospectus als bedoeld in artikel 5:2 van de Wet op het financieel toezicht, met gebruikmaking van de vrijstelling als bedoeld in artikel 53, lid 2 van de Vrijstellingsregeling Wft. Voor verdere informatie wordt verwezen naar het AFM Informatiedocument.

1. Belangrijke Informatie

Dit informatie memorandum (het **Informatie Memorandum**) is opgesteld in verband met de aanbidding (de **Aanbidding**) en uitgifte (de **Uitgifte**) door Zonnepark Koningspleij Arnhem B.V., besloten vennootschap met beperkte aansprakelijkheid naar Nederlands recht (de **Uitgevende Instelling**), van maximaal 10.800 gezeekerde en achtergestelde Junior Obligaties met een Nominale waarde van elk EUR 25,00 (elk een **Zon Obligatie** of **ZonneDeel**) in Nederland.

Leeswijzer

Begrippen in het Informatie Memorandum beginnend met een hoofdletter hebben de betekenis die daaraan is gegeven in Bijlage 1 - Definities.

Hieronder volgt een samenvatting van de Aanbidding alsmede een aantal voorafgaande mededelingen. In de hiernavolgende hoofdstukken van dit Informatie Memorandum zal vervolgens worden ingegaan op:

- de locatie, installatie en exploitatie van het (mede) met de Aanbidding te financieren Zonnestroomsysteem (Hoofdstuk 3).
- een samenvatting van de Aanbidding en toelichting op de ZonneRente en het beoogde rendement (Hoofdstuk 4).
- de bij de Aanbidding en exploitatie van het Zonnestroomsysteem betrokken partijen (Hoofdstuk 5).
- de risico's verbonden aan de Zon Obligaties (Hoofdstuk 6).
- de financiële analyse van de Aanbidding (Hoofdstuk 7).
- de voor deelnemers relevante fiscale informatie (Hoofdstuk 8).
- de wijze waarop geïnteresseerden zich kunnen inschrijven op de Zon Obligatielening (Hoofdstuk 9).

Samenvatting van de Aanbidding

Wat als je zelf graag zonne-energie wil opwekken maar geen geschikt dak hebt? Dankzij speciaal hiervoor ontwikkelde Zon Obligaties geeft Zonnepark Koningspleij Arnhem B.V. iedereen de mogelijkheid om te profiteren van zonne-energie. Zonnepark

Koningspleij in Arnhem biedt ruimte voor maar liefst 29.700 zonnepanelen! Investeren is al mogelijk vanaf EUR 25,00. Voor dit bedrag koopt u een ZonneDeel, formeel een Zon Obligatie met een nominale waarde van EUR 25,00. Gedurende de looptijd van 15 jaar zijn er vervolgens geen bijkomende kosten voor bijvoorbeeld verzekering of onderhoud. Op deze manier kan iedereen eenvoudig meedoen met de zonne-energierevolutie en kunnen we samen zorgen voor meer zonne-energie in Nederland.

De verantwoordelijkheid voor het structureren, aansturen van en toezien op de installatiewerkzaamheden en uitvoeren van de exploitatie van het Zonnestroomsysteem gelegen op de Koningspleij Noord / Nieuwe Havenweg, 6827BA, Arnhem ligt bij Sunvest Ontwikkeling B.V..

Met de opbrengst van de Uitgifte van 10.800 Zon Obligaties, waarmee in totaal een bedrag van **EUR 270.000,-** gemoeid is, wordt beoogd om 29.700 zonnepanelen te financieren en te exploiteren in Arnhem.

De aanschaf en exploitatie van het Zonnestroomsysteem wordt voor 3% gefinancierd middels storting van het eigen vermogen van de Uitgevende Instelling, voorts wordt 3% gefinancierd door middel van de Uitgifte van de in deze Aanbidding beschreven achtergestelde Zon Obligaties (welk bedrag eerst wordt gefinancierd door een achtergestelde lening van EUR 270.000 verstrekt door de aandeelhouder(s) van de Uitgevende Instelling, zijnde Sunvest Ontwikkeling B.V.), en de resterende 94% wordt door de Uitgevende Instelling gefinancierd middels een Senior Vreemd Vermogen Projectfinanciering verstrekt door Commerzbank AG (hierna ook **Senior Vreemd Vermogen Projectfinancier**) waartoe de Uitgevende Instelling reeds in bezit is van een financieringsovereenkomst.

Een Zon Obligatie is een vorderingsrecht op naam van de houder van de Zon Obligatie jegens de Uitgevende Instelling, waaraan de rechten zijn verbonden als uiteengezet in de voorwaarden verbonden aan de Zon Obligaties zoals opgenomen in Bijlage 7 – Obligatievoorwaarden (de **Obligatievoorwaarden**). De

inschrijving op de Obligatielening staat **open** van **23 december 2020, 16:00 uur** tot en met **28 januari 2021, 23:59 uur**, met dien verstande dat de Uitgevende Instelling de inschrijvingsperiode eerder kan beëindigen of verlengen. Iedere Nederlandse ingezetene kan zich inschrijven. Toewijzing van de Zon Obligaties geschiedt ter discretie van de Uitgevende Instelling en geschiedt als regel op volgorde van de datum van inschrijving waarbij inwoners van Arnhem voorrang genieten.

De looptijd van een Zon Obligatie vangt aan op de datum van uitgifte van de Zon Obligatie (verwacht 02 februari 2021) en eindigt, behoudens in het geval van vervroegde aflossing ter discretie van de Uitgevende Instelling in uitzonderlijke gevallen, op 01 februari 2036 (looptijd van 15 jaar).

De inkomsten van de 29.700 zonnepanelen zullen worden aangewend ter dekking van de jaarlijkse exploitatiekosten en ten behoeve van de financieringskosten; zijnde rente en aflossing op de Senior Vreemd Vermogen Projectfinanciering, en de achtergestelde Zon Obligatielening.

De jaarlijkse variabele rentecoupon (de ZonneRente) die elk van de Zon Obligaties draagt over hun uitstaande hoofdsom per Renteperiode, met ingang van de Uitgiftedatum tot aan de Expiratiedatum, is afhankelijk van, en gelijk aan $1/891.000^{\text{ste}}$ van de totale opgewekte zonnestroom door het Zonnestroomsysteem tijdens de Renteperiode maal de voor de Renteperiode geldende Stroomprijs. Betaling van de ZonneRente vindt plaats jaarlijks op 1 augustus van ieder jaar.

De aflossing van de Zon Obligaties per ZonneRente periode, ter grootte van $1/15^{\text{e}}$ van de totale Zon Obligatielening, zal na afloop van iedere Renteperiode worden uitbetaald uiterlijk 6 weken na verloop van de Renteperiode, jaarlijks op 1 augustus of zoveel eerder als de Uitgevende Instelling overgaat tot vervroegde aflossing met inachtneming van artikel 6.2. en 6.3 van de Obligatievoorwaarden. De laatste aflossing zal plaatsvinden uiterlijk 1 augustus 2036 (de **Expiratiedatum**).

Mededelingen vooraf

Geïnteresseerden wordt nadrukkelijk geadviseerd dit Informatie Memorandum en het AFM Informatiedocument zorgvuldig te lezen, kennis te

nemen van de volledige inhoud ervan en, waar nodig, onafhankelijk advies in te winnen teneinde zich een afgewogen oordeel te vormen omtrent de risico's verbonden aan de aankoop van één of meer Zon Obligaties. Een beschrijving van de risico's is opgenomen in Hoofdstuk 6 van dit Informatie Memorandum.

Aangezien het vermogen dat wordt aangetrokken door de uitgifte van de Zon Obligaties, mede gelet op de juridische en economische eigenschappen van dat vermogen en de rechten en de verplichtingen van de Zon Obligatiehouders, als vreemd vermogen kwalificeert en de obligaties niet als deelnemingsrechten in de zin van artikel 1:1 Wet op het financieel toezicht (**Wft**) kwalificeren, leidt de beoogde structuur niet tot een vergunningsplicht uit hoofde van artikel 2:65 Wft. Artikel 53 lid 2 van de vrijstellingsregeling Wft bepaalt dat het aanbieden van effecten aan het publiek zonder een algemeen verkrijgbaar en door de Autoriteit Financiële Markten (AFM) goedgekeurd Prospectus toegestaan is, voor zover het effecten betreft die deel uitmaken van een aanbieding waarbij de totale waarde van de aanbieding, berekend over twaalf maanden, minder dan EUR 5 miljoen bedraagt. Deze Aanbieding is derhalve vrijgesteld van deze prospectusplicht. De Uitgevende Instelling is terzake de Aanbieding niet vergunningsplichtig ingevolge de Wft en staat niet onder toezicht van de AFM. De Uitgevende instelling is wel verplicht de aanbieding te melden bij de AFM (wat zij ook heeft gedaan). Ook is ze verplicht tot het opstellen van het AFM Informatiedocument, welke beschikbaar is op de volgende website: www.zonnepanelendelen.nl/koningspleij.

Verantwoordelijkheidsverklaring van de Uitgevende Instelling

Uitsluitend de Uitgevende Instelling is verantwoordelijk voor de juistheid en volledigheid van de gegevens die zijn opgenomen in dit Informatie Memorandum, welke is uitgegeven onder de uitsluitende verantwoordelijkheid van de Uitgevende Instelling. De Uitgevende Instelling verklaart dat, na het treffen van alle redelijke maatregelen om zulks te verklaren en voor zover haar bekend, de gegevens die in dit Informatie Memorandum zijn opgenomen overeenstemmen met de werkelijkheid en dat er geen gegevens zijn weggelaten waarvan vermelding de

strekking van dit Informatie Memorandum zou wijzigen.

Dit Informatie Memorandum bevat subjectieve verwachtingen, prognoses, veronderstellingen en aannames die in geen geval mogen worden uitgelegd als een toezegging dan wel een garantie, waarop door een potentiële Zon Obligatiehouder mag worden vertrouwd.

Bepaalde informatie die hierin is opgenomen, is gebaseerd op of afgeleid uit informatie verschaft door derden. Alhoewel de Uitgevende Instelling deze bronnen betrouwbaar acht, heeft zij zulke informatie niet geverifieerd en om deze reden wordt geen enkele verklaring, garantie of toezegging afgegeven, expliciet of impliciet, en geen aansprakelijkheid of verantwoordelijkheid aanvaard door de Uitgevende Instelling met betrekking tot de juistheid of volledigheid van zulke informatie.

Niemand anders dan de Uitgevende Instelling of ZonnepanelenDelen B.V. is gerechtigd enige informatie te verstrekken of enige verklaring af te leggen met betrekking tot de Uitgevende Instelling of de bij dit Informatie Memorandum geboden mogelijkheid van verwerving van Zon Obligaties, voor zover die informatie niet ook in dit Informatie Memorandum vermeld staat. Indien zodanige informatie is verschaft of zodanige verklaringen zijn afgelegd, dient op dergelijke informatie of zodanige verklaringen niet te worden vertrouwd als zijnde verstrekt of afgelegd door of namens de Uitgevende Instelling.

De Uitgevende Instelling behoudt zich het recht voor om de voorwaarden van de Aanbieding aan te passen. In aanvulling hierop kan de informatie in dit Informatie Memorandum worden geactualiseerd, aangevuld en aangepast. Door het verstrekken van dit Informatie Memorandum nemen noch de Uitgevende Instelling, noch haar respectievelijke bestuurders, functionarissen, werknemers, agenten en/of adviseurs de verplichting op zich (maar behouden zich wel het recht daartoe voor) om een ontvanger te voorzien van toegang tot enige bijkomende informatie of om enige onnauwkeurigheid en/of onjuistheden in zulke

informatie te corrigeren. Echter, als er sprake is van een materiële aanpassing zal een aangepaste versie van dit Informatie Memorandum of een aanvullend document worden verspreid aan de ontvangers van dit Informatie Memorandum (behalve aan degenen wier inschrijving op de Zon Obligaties is afgewezen), al naar gelang de omstandigheden. De overhandiging van dit Informatie Memorandum is onder geen enkele omstandigheid een verklaring of impliceert dat de informatie hierin juist is op een datum gelegen na de datum van dit Informatie Memorandum.

De inhoud van dit Informatie Memorandum mag niet zonder de uitdrukkelijke schriftelijke goedkeuring van de Uitgevende Instelling en ZonnepanelenDelen worden gereproduceerd, verspreid, gepubliceerd, gekopieerd of openbaar gemaakt aan derden. Dit Informatie Memorandum blijft te allen tijde eigendom van de Uitgevende Instelling.

Dit Informatie Memorandum dient in samenhang met de Bijlagen te worden gelezen. In geval van discrepantie tussen de tekst van dit Informatie Memorandum en de Bijlagen van dit Informatie Memorandum zullen de Bijlagen prevaleren.

Het aanbod tot verkrijging van de Zon Obligaties wordt uitsluitend beheerst door het Nederlands recht. Dit Informatie Memorandum verschijnt alleen in de Nederlandse taal. Alle bedragen zijn in euro. Door ontvangst van dit Informatie Memorandum gaat de ontvanger onvoorwaardelijk akkoord met vrijwaringen als opgenomen in dit Informatie Memorandum en stemt de ontvanger er tevens mee in de informatie gegeven in dit Informatie Memorandum strikt vertrouwelijk te houden. Een belegger die als eiser een vordering bij een rechterlijke instantie aanhangig maakt met betrekking tot de informatie in het Informatie Memorandum dient, indien van toepassing volgens het toepasselijke recht van een lidstaat van de Europese Unie, de kosten voor vertaling van dit Informatie Memorandum te dragen voordat de rechtsvordering wordt ingesteld. Dit Informatie Memorandum is vastgesteld op **21-12-2020**.

2. Inhoudsopgave

1. BELANGRIJKE INFORMATIE	1
LEESWIJZER	1
SAMENVATTING VAN DE AANBIEDING.....	1
MEDEDELINGEN VOORAF	2
VERANTWOORDELIJKHEIDSVERKLARING VAN DE UITGEVENDE INSTELLING	2
2. INHOUDSOPGAVE.....	4
3. ZONNEPARK KONINGSPLEIJ	6
KERNINFORMATIE	6
INSTALLATIE.....	6
PRODUCTIEVERWACHTING	6
EXPLOITATIE	6
INVESTERING.....	7
4. SAMENVATTING VAN DE AANBIEDING	8
DE AANBIEDING.....	8
ZONNERENTE & RENDEMENT	9
PROGNOSE ZONNERENTE.....	10
VOORDEEL VOOR KLANTEN VAN GREENCHOICE.....	10
PROGNOSE ZONNERENTE GREENCHOICE KLANTEN.....	11
SAMENVATTING VAN DE BETROKKEN PARTIJEN	11
5. UITGEVENDE INSTELLING & BETROKKEN PARTIJEN	13
UITGEVENDE INSTELLING	13
AAN FINANCIERING GERELATEERDE PARTIJEN.....	13
OVERIGE AAN EXPLOITATIE GERELATEERDE PARTIJEN	15
6. RISICO'S.....	17
RISICO'S TIJDENS BOUW	17
RISICO'S TIJDENS EXPLOITATIE	17
RISICO'S VAN CONTRACTPARTIJEN.....	18
RISICO'S VERBONDEN AAN DE ZON OBLIGATIELENING	19
OVERIGE RISICO'S	20
ZEKERHEDEN	20
7. FINANCIËLE ANALYSE.....	22
ALGEMEEN.....	22
TIMING.....	22
INKOMSTEN	22
UITGAVEN	23
RESULTERENDE KASSTROOM	24
WINSTUITKERINGSBELEID EN LIQUIDITEITSRISICO.....	24
RENDEMENTSBEREKENING ZON OBLIGATIE	24
8. FISCALE INFORMATIE.....	25
PARTICULIERE DEELNEMER.....	25
ZAKELIJKE DEELNEMER.....	25
9. DEELNAME ZON OBLIGATIES.....	26
DEELNAME	26
INSCHRIJVING	26
BETALING	26
BIJLAGE 1 - DEFINITIES.....	27
BIJLAGE 2 – OVERZICHT VAN BELANGRIJKE DATA	29
BIJLAGE 3 - TECHNISCHE SPECIFICATIES PV-INSTALLATIE.....	30
BIJLAGE 4 – KASSTROOMOVERZICHT ZONNEPARK KONINGSPLEIJ	35
BIJLAGE 5 - STATUTEN STICHTING ZONNEDELERS	36
BIJLAGE 6 - STATUTEN ZONNEPARK KONINGSPLEIJ ARNHEM B.V.	41
BIJLAGE 7 – OBLIGATIEVOORWAARDEN	55
BIJLAGE 8 - ACHTERSTELLINGSAKTE.....	49

BIJLAGE 9 - MODEL OVERDRACHTSAKTE.....50
BIJLAGE 10 – ADRESSEN 1

3. Zonnepark Koningspleij

Kerninformatie

De specificaties van het Zonnestroomsysteem zijn als volgt:

Locatie:	Koningspleij Noord / Nieuwe Havenweg , 6827BA, Arnhem.
Zonnepanelen:	29.700 x Longi LR4072HPH-40.. Totaal 13.365kWp.
Garantie zonnepanelen:	12 jaar productgarantie en 25 jaar vermogensgarantie
Omvormers:	50 x Huawei Huawei Sun2000-185KTL-H1.
Garantie omvormers:	15 jaar productgarantie.
Montagesysteem:	Sadef of Zimmerman
Nominale initiële Jaaropbrengst:	11.266.695 kWh.

Het Zonnestroomsysteem is rechtstreeks aangesloten op het net. De hoeveelheid opgewekte zonnestroom zal worden bijgehouden door de omvormers, aangesloten op een gecertificeerde bruto-productiemeter.

Installatie

Op het moment van Uitgifte moet het Zonnestroomsysteem nog gebouwd worden. De bouw start gepland om te starten in maart 2021 en zou volgens de planning gereed moeten zijn in september 2021. De productie van de eerste Zonnestroom die voor de ZonneRente in aanmerking komt telt mee vanaf de Uitgifte datum.



Hierboven is een impressie te zien van het Zonnestroomsysteem op het perceel gelegen aan Koningspleij Noord / Nieuwe Havenweg, Arnhem. De Zonnepanelen zijn bevestigd op het perceel door middel van een montagesysteem van een gerenommeerd merk (Zimmerman of SADEF).. De Zonnepanelen zijn geïnstalleerd in oost-west

opstelling. In totaal zijn er 29.700 panelen aangesloten op 50 omvormers. Samen zorgen de 50 omvormers ervoor dat de gelijkstroom op laagspanningsniveau die geproduceerd wordt door de zonnepanelen wordt omgevormd in netconforme wisselstroom. De omvormers zijn via een onderverdeling aangesloten op de netaansluiting van Zonnepark Koningspleij.

Er is gekozen voor zonnepanelen van het merk Longi om twee redenen:

1. Omdat er voldaan wordt aan alle door ZonnepanelenDelen gestelde kwaliteitseisen zoals een lineaire prestatiegarantie, enkel positieve power tolerantie, IEC 61215 & 61730 certificering en anti-PID.
2. Omdat deze fabrikant door Bloomberg New Energy Finance o.a. in Q3, 2020 is geclassificeerd als een TIER 1 leverancier. Van deze classificering kan afgeleid worden dat het product 'bankable' is omdat ten minste 6 non-development banken in de voorgaande 24 maanden hier non-recourse projectfinanciering voor hebben verstrekt van ten minste 1,5 MWP.

Er is gekozen voor omvormers van het merk Huawei omdat deze onder andere voldoen aan de IEC 62109-1 norm.

Productieverwachting

Om een goede inschatting te maken van de verwachte zonnestroomproductie is er een yield assessment rapport opgesteld met behulp van de specialistische PV software Pvsyst. Dit resulteert in een verwachting van **843 kWh/kWp** en daarmee **11.266.695 kWh** in het eerste volledige productiejaar.

Exploitatie

De inkomsten van de Uitgevende Instelling, Zonnepark Koningspleij Arnhem B.V., bestaan voor dit Zonnestroomsysteem enerzijds uit een vergoeding met een variabel tarief voor de Zonnestroom van Zonnepark Koningspleij. Hiertoe is een Power Purchase Agreement (PPA) voor een periode van 15 jaar afgesloten met Greenchoice. Deze variabele vergoeding wordt aangevuld met een SDE+ subsidie die reeds is toegewezen aan de Uitgevende Instelling.

Ten behoeve van de exploitatie van het Zonnestroomsysteem is er een opstalovereenkomst afgesloten met grondeigenaar Gemeente Arnhem voor het gebruik van het perceel voor een operationele periode van 20 jaar (en nog 2 jaar voor de bouw en het afbreken van het Zonnestroomsysteem).

De jaarlijkse direct aan het Zonnestroomsysteem gelieerde exploitatiekosten bestaan onder andere uit onderhouds- en verzekeringskosten, beheerskosten plus de administratiekosten van de Zon Obligaties. Voor meer informatie over de exploitatie inkomsten en kosten, zie Hoofdstuk 7: Financiële analyse.

Investing

De totale investeringsbegroting exclusief btw van het Zonnestroomsysteem bedraagt EUR 9.249.000-, onder te verdelen als volgt:

- EUR 7.754.350: Kosten voor de zonnepanelen, omvormers, draagconstructie, kabels & toebehoren inclusief aansluiting op het net, trafo's en projectrechten. Turn-key (op)geleverd.
- EUR 1.156.440 Voorbereidingskosten voor onder andere het constructieonderzoek, opstellen van contracten en ontwikkelen van het project.
- EUR 21.210: Transactiekosten voor het verkrijgen van de Obligatielening en juridische kosten voor het oprichten van de vennootschap.
- EUR 317.000: Financiële reserves waaronder een post onvoorzien en werkkapitaal teneinde te voorzien in voldoende liquiditeit met name voor de eerste rentebetalingen van de Senior Vreemd Vermogen Projectfinanciering.

4. Samenvatting van de Aanbieding

De Aanbieding

De voornaamste kenmerken van de aangeboden Zon Obligatielening zijn als volgt:

- De omvang van de financiering door middel van Zon Obligaties voor Zonnepark Koningspleij bedraagt **EUR 270.000,-** (10.800 Zon Obligaties).
- De nominale waarde en uitgifteprijs per Zon Obligatie (een **ZonneDeel**) bedraagt EUR 25,00 (vijfentwintig euro).
- Ter zake van de Aanbieding worden **géén** emissiekosten berekend.
- De in dit Informatie Memorandum besproken Zon Obligatielening vangt aan op de datum van uitgifte van de Zon Obligaties (verwacht 02 februari 2021) en eindigt, behoudens in het geval van vervroegde aflossing ter discretie van de Uitgevende Instelling, conform artikel 6 van de Obligatievoorwaarden, op 01 februari 2036 (een **looptijd van 15 jaar**).
- De **Renteperiode** bedraagt 12 maanden en vangt aan op 02 februari 2021 t/m 01 februari van elk opvolgend jaar en is betaalbaar op 1 augustus¹ na afloop van een Renteperiode (dit in verband met de berekening van de energieproductie, goedkeuring van de Senior Vreemd Vermogen Projectfinancier en verwerking van de betaling).
- De variabele rentecoupon (de **ZonneRente**) per ZonneDeel gedurende de Renteperiode wordt vastgesteld op basis van een variabele Stroomprijs maal **1/891.000^{ste}** van de totale hoeveelheid geproduceerde zonnestroom tijdens de Renteperiode. De factor **1/891.000** is gebaseerd op een totaal van 29.700 zonnepanelen en 30 ZonneDelen per zonnepaneel. Hierbij wordt de energieproductie jaarlijks vastgesteld op basis van de productiedata zoals geregistreerd door de omvormers, welke is gekoppeld aan een gecertificeerde bruto-productiemeter. Deze energieproductie zal online beschikbaar worden gemaakt door de Uitgevende Instelling. De Stroomprijs per Renteperiode is variabel.
- De variabele rentecoupon (de ZonneRente) kan in enige Renteperiode nooit meer bedragen dan EUR 0,66 per ZonneDeel (de CAP) en nooit minder bedragen dan EUR 0,50 per ZonneDeel (de FLOOR). Dit komt neer op een rendement (IRR) van 4,5% CAP en 3,5% Floor.
- De Zon Obligaties vormen directe en onvoorwaardelijke verplichtingen van de Uitgevende Instelling jegens een Obligatiehouder die onderling gelijk in rang zijn zonder enig verschil in preferentie.
- De Zon Obligaties zijn **achtergesteld** ten opzichte van de Senior Vreemd Vermogen Projectfinanciering. Dit betekent concreet dat de verplichtingen aan Zon Obligatiehouders zijn achtergesteld aan de betaling(sverplichting(en)), namelijk rente, aflossing, kosten, provisies en alle overige verschuldigde bedragen, aan de Senior Vreemd Vermogen Projectfinancier. Indien de Uitgevende Instelling door o.a. tegenvallende inkomsten niet kan voldoen aan de betalingen en/of voorwaarden die samenhangen met de Senior Vreemd Vermogen Project Financiering, dan zal de Uitgevende Instelling haar betalingen aan Zon Obligatiehouders moeten opschorten. Voor een gedetailleerde beschrijving van de achterstelling, inclusief een overzicht van de toegestane betalingen conform de kaswaterafval, verwijzen we naar Hoofdstuk 5.
- De Zon Obligaties zijn ook **achtergesteld** aan de natuurlijke preferente crediteuren van de Uitgevende Instelling zoals bijvoorbeeld de belastingdienst.
- In geval van faillissement van de Uitgevende Instelling kunnen de Zon Obligatiehouders

¹ Indien in enig jaar deze datum niet een dag is waarop banken in Nederland open plegen te zijn, geldt in plaats hiervan de eerstvolgende dag waarop banken open plegen te zijn.

pas worden terugbetaald indien er nog gelden resterend nadat de schuld aan de Senior Vreemd Vermogen Projectfinancier en de andere (wettelijk) preferente crediteuren is voldaan.

- Indien betalingen aan Zon Obligatiehouders om bovengenoemde reden worden opgeschort, zullen de opgeschorte bedragen worden bijgeschreven op het op enig moment openstaande bedrag van de Hoofdsom en zal de betreffende Uitgevende Instelling alsnog trachten op een later moment, aan haar verplichtingen aan Zon Obligatiehouders te voldoen.
- Het recht van de Zon Obligatiehouder op betaling van de rente en/of het restant van de Hoofdsom van de Zon Obligaties verjaart vijf (5) jaar na het verschuldigd worden daarvan.
- Behoudens de mogelijkheid tot vervroegde aflossing ter discretie van de Uitgevende Instelling in uitzonderlijke omstandigheden (zoals gespecificeerd in artikel 6 van de Obligatievoorwaarden) vindt terugbetaling van de Hoofdsom van de Zon Obligaties plaats volgens een lineair aflossingsschema;
- De **aflossing** van de Zon Obligaties geschiedt jaarlijks volgens een lineair aflossingsschema waarbij de eerste aflossing plaatsvindt op 1 augustus 2022 en de laatste aflossing uiterlijk 1 augustus 2036.
- Ter zekerheid voor de nakoming van de betalingsverplichtingen onder de Zon Obligatielening wordt een hypotheekrecht in 2^e rang gevestigd op het opstalrecht gevestigd op de grond waarop het Zonnestroomsysteem bevestigd zal worden, kadastraal bekend gemeente Arnhem, sectie D, nummers 5781 en 5783.
- De Zon Obligaties zijn beperkt overdraagbaar.
- De Zon Obligaties worden beheerst door Nederlands recht en zijn onderworpen aan de voorwaarden zoals opgenomen in Bijlage 7 -Obligatievoorwaarden.

ZonneRente & Rendement

Vergelijkbaar met een zonnepaneel op uw eigen dak wordt het rendement van uw ZonneDeel deels bepaald door de hoeveelheid opgewekte

zonnestroom. De jaarlijkse ZonneRente per ZonneDeel wordt als volgt vastgesteld:

Jaarlijkse ZonneRente per ZonneDeel = Productie in bijbehorende Renteperiode per ZonneDeel x Stroomprijs tijdens deze Renteperiode:

- **Productie:** per Zonnepaneel wordt ieder jaar op basis van de productiegegevens vastgesteld hoeveel zonnestroom deze heeft opgewekt. Deze Productie per zonnepaneel is het rekenkundig gemiddelde van de totale productie in het jaar van de Renteperiode. De productie per zonnepaneel bestaat derhalve uit 1/29.700^e deel van de totale jaarlijkse productie. De productie per ZonneDeel bedraagt 1/30^e van de productie per zonnepaneel, dat is daarmee dus **1/891.000^{ste}** van de totale opgewekte zonnestroom per Renteperiode.
- **Stroomprijs:** Dit is een jaarlijks **variabel** tarief wat de som is van (a) een vaste opslag van EUR 10/MWh en (b) het variabele Markttarief. Dit Markttarief zal aan het begin van iedere Renteperiode worden vastgesteld aan de hand van de ICE Endex, op basis van de Endex 12-0-12 (base, end of day) formule voor de bij deze Renteperiode behorende periode. Deze prijs zal jaarlijks beschikbaar worden gemaakt door de Uitgevende Instelling.
- **Cap en Floor:** In verband met grotendeels vaste exploitatie inkomsten kan de ZonneRente in enige Renteperiode nooit meer bedragen dan EUR 0,66 per Zonnedeel (de CAP) wat neerkomt op een rendement (o.b.v. IRR) van 4,5%. Eerlijkheidshalve is er ook een Floor van toepassing. De ZonneRente kan in enige Renteperiode nooit minder bedragen dan EUR 0,50 per ZonneDeel (de FLOOR) wat neerkomt op een rendement (o.b.v. IRR) van 3,5%. Indien op enig moment de CAP of de FLOOR waarde van toepassing is, dan zal de hieruit voortvloeiende ZonneRente worden vastgesteld door de Productie voor de Renteperiode zodanig bij te stellen dat, gegeven de voor de Renteperiode van toepassing zijnde Stroomprijs, het CAP of FLOOR bedrag tot stand komt.

Prognose ZonneRente

Hieronder volgt een prognose van de verwachte opbrengst van een ZonneDeel over de gehele looptijd. De berekening van de verwachte opbrengst per ZonneDeel is gebaseerd op de volgende aannames:

- **Looptijd:** de looptijd van een Zon Obligatie is 15 jaar vanaf de datum van uitgifte van de Zon Obligatie, verwacht op 02 februari 2021 en derhalve tot 01 februari 2036.
- **Productie:** op basis van de te verwachten jaarlijkse zonne-instraling en de te verwachten verliezen in de kabels en de omvormers is de verwachte productie 843 kWh/kWp. Dit is omgerekend 303,5 kWh per zonnepaneel in het eerste volledige productiejaar. Vervolgens corrigeren we deze productie met een jaarlijkse degradatie factor van het zonnepaneel van 0,50% per jaar om tot een gemiddelde productie van 361,01 kWh per zonnepaneel, per jaar, over een periode van 15 jaar te komen. De Productie per Zonnedeel is 1/30^e hiervan, zijnde 12,0 kWh.
- **Stroomprijs:** Dit is een jaarlijks **variabel** tarief wat de som is van (a) een vaste opslag van EUR 10/MWh en (b) het variabele Markttarief. Omdat we op dit moment het van toepassing zijnde Markttarief nog niet kunnen bepalen (dit kan pas op de Uitgiftedatum) gebruiken we bij deze berekening een andere referentiedatum, namelijk 06-11-2020. De Stroomprijs **inclusief** de vaste opslag wordt daarmee verondersteld 5,06 cent per kWh te zijn (om precies te zijn EUR 50,6/MWh).
- De netto-opbrengst van één (1) Zon Obligatie, met een opbrengst overeenkomstig aan 1/30^e zonnepaneel, is op basis hiervan:

Nominale waarde	- EUR 25,00
ZonneRente 15 jaar	+ EUR 9,13
Terugbetaling Inleg	+ EUR 25,00
Totaal	+ EUR 9,13 (IRR 4,0%)

Afhankelijk van de aannames over de ontwikkeling van de productie (-100 kWh/kWp <> 100 kWh/kWp) kan het rendement op basis van bovenstaande aannames als volgt variëren:

		Productie zonestroom				
		743	793	843	893	943
Ontwikkelen stroomprijs	-3,0%	3,2%	3,3%	3,5%	3,7%	3,9%
	-2,5%	3,2%	3,4%	3,6%	3,8%	4,0%
	-2,0%	3,3%	3,5%	3,7%	3,9%	4,1%
	-1,5%	3,3%	3,5%	3,7%	3,9%	4,2%
	0,0%	3,6%	3,8%	4,0%	4,2%	4,4%
	1,5%	3,8%	4,1%	4,3%	4,5%	4,7%
	2,0%	3,9%	4,2%	4,4%	4,6%	4,8%
	2,5%	4,0%	4,3%	4,5%	4,7%	4,8%
	3,0%	4,1%	4,4%	4,6%	4,7%	4,8%

TABEL 1: RENDEMENTSVERWACHTINGEN VIA ZONNEPANELEDELEN.NL

De effectieve ZonneRente over de volledige looptijd wordt berekend aan de hand van de 'Internal Rate of Return' (IRR). De IRR is het te verwachten rendement op een investering, waarbij rekening wordt gehouden met de hoogte en het moment van de kasstromen voor opbrengsten en uitgaven (verdiscontering) ten aanzien van de investering. Hierbij wordt er vanuit gegaan dat over de uit te keren som een vergelijkbaar rendement behaald kan worden gedurende de looptijd van de investering. **Het effectieve rendement in het uitgangsscenario, uitgedrukt als de IRR, bedraagt 4,0%.** In de IRR berekening is rekening gehouden met het feit dat de rentebetaling pas plaatsvindt op 1 augustus.

De jaarlijkse ZonneRente kan ook worden uitgedrukt als een percentage t.o.v. de uitstaande Hoofdsom gedurende het jaar waarover de ZonneRente is ontvangen. Omdat jaarlijks 1/15^e van de Hoofdsom wordt afgelost, en gedurende de looptijd rekening wordt gehouden met degradatie van de zonnepanelen, verandert het ZonneRente percentage gedurende de looptijd als volgt:

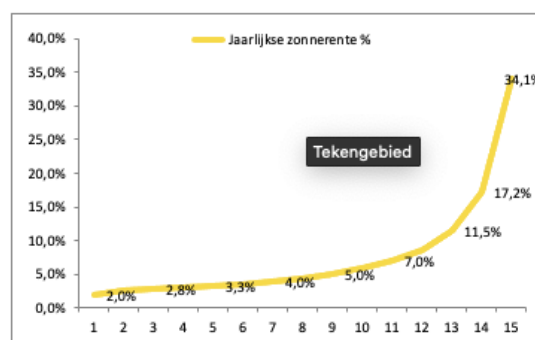

Voordeel voor klanten van Greenchoice

ZonnepanelenDelen heeft met Greenchoice afgesproken dat Greenchoice jaarlijks de ZonneRente uitkeert aan Zon Obligatiehouders die tijdens de renteperiode en ten tijde van de uitbetaling geregistreerd staan als klant van Greenchoice.

Klanten van Greenchoice ontvangen hun ZonneRente in de vorm van een korting op hun energierekening. Deze korting is gebaseerd op de door hun Zon Obligatie opgewekte hoeveelheid zonnestroom en het tarief inclusief een opslag van 21% (deze is momenteel gelijk aan het huidige btw-percentage) dat de Zon Obligatiehouder bij Greenchoice heeft op het moment van verrekening. Het rendement is daarmee extra aantrekkelijk als je overstapt naar Greenchoice via het Zoncontract van Zonnepanelendelen (meer informatie volgt hierna).²

Prognose ZonneRente Greenchoice klanten

Hieronder volgt een prognose van de verwachte opbrengst van een ZonneDeel voor Zon Obligatiehouders die tevens een leveringsovereenkomst hebben met **Greenchoice**. In navolging op de eerdergenoemde aannames is in deze prognose uitgegaan van een klant die bij Greenchoice 'Wind uit Nederland' afneemt. Daarbij is gerekend met een Piek/Dal verhouding van 55% voor productie van zonne-energie in het hoog tarief, en 45% in het laag tarief.

De netto-opbrengst van één (1) Zon Obligatie, met een opbrengst overeenkomstig aan 1/30^e zonnepaneel, is op basis hiervan:

Nominale waarde	- EUR 25,00
Voordeel 15 jaar	+ EUR 14,50
Terugbetaling Inleg	+ EUR 25,00
Totaal	+ EUR 14,50 (IRR 6,0%)

Afhankelijk van de aannames over de ontwikkeling van de productiefactor (-100 kWh/kWp <> 100 kWh/kWp) kan het rendement op basis van bovenstaande aannames als volgt variëren:

De effectieve ZonneRente over de volledige looptijd wordt berekend aan de hand van de IRR. Op deze manier wordt het rentepercentage vastgesteld dat overeenkomstig is met een lening die gelijke kasstromen heeft. **Het effectieve rendement in het uitgangsscenario, uitgedrukt als de IRR, bedraagt 6,0%.** In de IRR berekening is rekening gehouden met

het feit dat de rentebetaling pas plaatsvindt op 1 augustus.

Ontwikkelde stroomprijs	Productie zonnestroom				
	743	793	843	893	943
-3,0%	4,6%	4,9%	5,1%	5,4%	5,7%
-2,5%	4,7%	5,0%	5,2%	5,5%	5,8%
-2,0%	4,8%	5,1%	5,4%	5,7%	6,0%
-1,5%	4,9%	5,2%	5,5%	5,8%	6,1%
0,0%	5,3%	5,7%	6,0%	6,3%	6,6%
1,5%	5,8%	6,1%	6,5%	6,8%	7,2%
2,0%	6,0%	6,3%	6,7%	7,0%	7,3%
2,5%	6,1%	6,5%	6,8%	7,1%	7,3%
3,0%	6,3%	6,7%	7,0%	7,2%	7,4%

TABEL 2: RENDEMENTSVERWACHTINGEN VOOR KLANTEN VAN GREENCHOICE

Ook voor klanten van Greenchoice kan de jaarlijkse ZonneRente inclusief opslag worden uitgedrukt als een percentage ten opzichte van de uitstaande Hoofdsom gedurende het jaar waarover de ZonneRente is ontvangen:

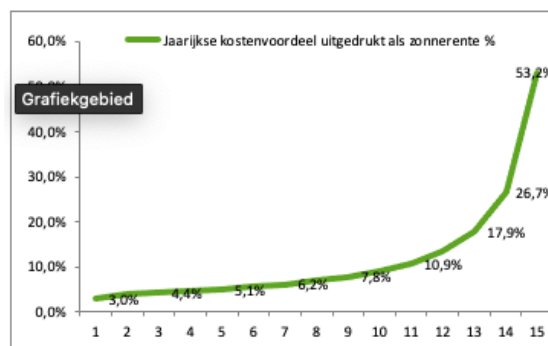

Hoewel het rendement op de investering voor een klant van Greenchoice hoger is, is de Uitgevende Instelling niet bekend met de tarieven voor levering en de overige voorwaarden van Greenchoice. Het is aan de Zon Obligatiehouder zelf om te beoordelen of een Leveringsovereenkomst met Greenchoice in zijn of haar specifieke geval gunstig is.

Een uitgebreide berekening van de beschreven prognose van het rendement is terug te vinden in het kasstroomoverzicht in **Bijlage 4**.

Samenvatting van de betrokken Partijen

Zonnepark Koningspleij Arnhem B.V. koopt een zonne-energie-installatie van Profinergy B.V en levert de zonnestroom aan Greenchoice op basis van een PPA voor een periode van 15 jaar. Tevens heeft Zonnepark Koningspleij Arnhem B.V. een opstalovereenkomst afgesloten met grondeigenaar Gemeente Arnhem

² De verrekening vindt plaats over het afgenomen volume door de Zon Obligatiehouder bij Greenchoice. Indien de Zon Obligatiehouder meer

zonnestroom heeft opgewekt dan afgenomen, wordt over dit meervolume de 'normale' zonne-rente uitgekeerd, thans € 0,05/kWh.

voor het gebruik van het perceel voor een periode van 22 jaar.

De financiering is als volgt samengesteld:

1. Een Senior Vreemd Vermogen Projectfinanciering door de Senior Vreemd Vermogen Projectfinancier.
2. De uitgifte van een achtergestelde Zon Obligatielening waarbij Zonnepark Koningspleij Arnhem B.V. wordt ondersteund door ZonnepanelenDelen B.V. die via de Trustee Stichting Zonnedelers de Zon Obligatiehouders vertegenwoordigt.
3. Storting van eigen vermogen door de aandeelhouders van Zonnepark Koningspleij Arnhem B.V. zijnde Sunvest Ontwikkeling B.V..

5. Uitgevende instelling & betrokken partijen

Dit hoofdstuk beschrijft de Uitgevende Instelling en de verschillende partijen die betrokken zijn bij de ontwikkeling, realisatie en exploitatie van Zonnepark Koningspleij.

Uitgevende instelling

Zonnepark Koningspleij Arnhem B.V. is gevestigd aan de Maarssenbroeksedijk 37 in Utrecht. Zij is de Uitgevende Instelling van de Zon Obligaties en is juridisch en economisch gerechtigde van de zonnepanelen, omvormers, bijbehorende kabels en montagemateriaal, alsmede van alle andere vermogensbestanddelen van het Zonnestroomsysteem. De Kerngegevens van de Uitgevende Instelling zijn als volgt:

Rechtsvorm	besloten vennootschap met beperkte aansprakelijkheid
KvK-registratie	75344998
Toepasselijk recht	Nederlands recht
Adres	Maarssenbroeksedijk 37
Plaats	3542DM, Utrecht
E-mail	joris@sunvest.nl / arnhem@sunvest.nl
Website	n.v.t.

De Uitgevende Instelling is speciaal opgericht ten behoeve van de aanschaf, bouw en exploitatie van het Zonnestroomsysteem. De aandeelhouder is Sunvest Ontwikkeling B.V..

Het dagelijks bestuur en operationele beheer van de Uitgevende Instelling wordt gevormd door Sunvest Ontwikkeling B.V. op basis van een managementovereenkomst. De Uitgevende Instelling heeft geen personeel in dienst. De statuten van de Uitgevende Instelling zijn aangehecht in Bijlage 5.

Aan financiering gerelateerde partijen

De Senior Vreemd Vermogen Projectfinancier verstrekt een Senior Vreemd Vermogen Projectfinanciering aan de Uitgevende Instelling van EUR 8.694.000 - met een looptijd van 17 jaar en een sculpted aflossing. De belangrijkste kenmerken hiervan zijn verder als volgt:

- Rente. De rente is variabel en gemiddeld over 17 jaar 1,45% & 3-maands EURIBOR.

- Zekerheden.

- De Senior Vreemd Vermogen Projectfinancier heeft zekerheidsrechten (pand en hypotheek) op alle activa van de Uitgevende Instelling en een pandrecht op de aandelen in de Uitgevende Instelling en de rechten van de commanditaire vennoten van de Uitgevende Instelling. Deze zekerheden zijn eerste in rang en de tweederangs zekerheid voor de Obligatielening is hieraan achtergesteld, zoals verderop in dit hoofdstuk uitgebreider wordt beschreven;
- Daarnaast zijn er instapovereenkomsten gesloten, met verschillende projectpartijen, die onder andere inhouden dat de Senior Vreemd Vermogen Projectfinancier het recht heeft om de Uitgevende Instelling te vervangen en op die manier het beheer van het Zonnestroomsysteem over te nemen of uit te besteden aan een derde.
- Belangrijkste voorwaarden.
- De verhouding tussen de beschikbare kasstromen voor alle rente en aflossingsbetalingen en de hoogte van de rente en aflossingsbetalingen op de Senior Vreemd Vermogen Projectfinanciering 12 maanden terugkijkend (de "DSCR (Backward Looking)") dient altijd minimaal 1,05 te zijn;
- De verhouding tussen de beschikbare kasstromen voor alle rente en aflossingsbetalingen en de hoogte van de som van de rente en aflossingsbetalingen op Senior Vreemd Vermogen Projectfinanciering en de Zon Obligatielening 12 maanden vooruitkijkend (de "DSCR (Forward Looking)") dient altijd minimaal 1,05 te zijn;
- gearing ratio (vreemd vermogen ten opzichte van het balanstotaal) dient minstens 94% te bedragen.

De in dit Informatie Memorandum beschreven Zon Obligatielening is achtergesteld aan de hiervoor genoemde Senior Vreemd Vermogen Projectfinanciering. Dit betekent concreet dat de verplichtingen aan Zon Obligatiehouders zijn achtergesteld aan betaling van rente en aflossing (en kosten, provisies en alle overige verschuldigde

bedragen) onder de Senior Vreemd Vermogen Projectfinanciering. Indien de Uitgevende Instelling door o.a. tegenvallende inkomsten niet kan voldoen aan de voorwaarden gesteld aan de Senior Vreemd Vermogen Projectfinanciering of om andere redenen niet voldoet aan enige verplichting in de Senior Vreemd Vermogen Projectfinanciering, dan zal de Uitgevende Instelling betalingen aan Zon Obligatiehouders moeten opschorten.

In geval van faillissement van de Uitgevende Instelling kunnen de Zon Obligatiehouders pas worden terugbetaald nadat de schuld aan de Senior Vreemd Vermogen Projectfinancier en de andere (wettelijk) preferente crediteuren is voldaan. Indien betalingen aan Zon Obligatiehouders worden opgeschort, zullen de opgeschorte bedragen worden bijgeschreven op het restant van de Hoofdsom en zal de Uitgevende Instelling alsnog trachten op een later moment aan haar verplichtingen aan Zon Obligatiehouders te voldoen.

De achterstelling van verplichtingen onder de Obligatielening aan de verplichtingen onder de Senior Vreemd Vermogen Projectfinanciering wordt formeel vastgelegd in een Achterstellingsakte met de Senior Vreemd Vermogen Projectfinancier.

Een kopie van deze Achterstellingsakte is bijgevoegd als Bijlage 8 bij dit Informatie Memorandum en kan tevens per mail worden opgevraagd bij de Uitgevende Instelling, ook is deze beschikbaar op de website www.zonnepanelendelen.nl/koningspleij. Een aantal belangrijke kenmerken van deze Achterstellingsakte zijn:

- Enige betalingen die zijn gedaan in strijd met de Senior Vreemd Vermogen Projectfinanciering en/of de Achterstellingsakte dienen onmiddellijk terug te worden betaald;
- Jaarlijkse betaling van ZonneRente en/of de aflossing op de Zon Obligatielening mag alleen plaatsvinden zonder verplichte schriftelijke goedkeuring van het de Senior Vreemd Vermogen Projectfinancier als sprake is van een "Toegestane Betaling" ("Permitted Payment") zoals omschreven in de Achterstellingsakte, wat inhoudt dat:

- de betaling plaatsvindt op een moment dat geen verzuim (default) uitstaat of zich zal voordoen onder de Senior Vreemd Vermogen Projectfinanciering (er moet bijvoorbeeld aan de financiële verplichtingen (ratio's) onder de Senior Vreemd Vermogen Projectfinanciering worden voldaan (waarbij geldt dat de DSCR (Backward Looking) steeds minimaal 1.08:1.00 moet zijn en de DSCR (Forward Looking) steeds minimaal 1.05:1.00);
- Alle betalingen dienen plaats te vinden conform de volgende kaswaterval (hieronder verkort weergegeven en als Bijlage 5 opgenomen bij de Senior Vreemd Vermogen Projectfinanciering):
 - 1. Bouwkosten, (en na de start van de operationele fase), operationele kosten & belastingen;
 - 2. Vergoedingen en rente betaalbaar aan de Senior Vreemd Vermogen Projectfinancier, inclusief hedging kosten;
 - 3. Overboekingen van BTW-betalingen of teruggaven naar de BTW-bankrekening aangehouden bij de Vreemd Vermogen Projectfinancier;
 - 4. Aflossingen op de financiering van de Senior Vreemd Vermogen Projectfinancier onder de "DSRF";
 - 5. Aflossingen op de financiering van de Senior Vreemd Vermogen Projectfinancier onder de "Construction Facility";
 - 6. Overboekingen naar de bankrekening ter reservering van bedragen voor het vervangen van omvormers, aangehouden bij de Vreemd Vermogen Projectfinancier;
 - 7. Verplicht vervroegde aflossingen op de financiering van de Senior Vreemd Vermogen Projectfinancier (inclusief enige vergoeding in verband met de beëindiging van een hedge verplichting);
 - 8. Vrijwillig vervroegde aflossingen op de financiering van de Senior Vreemd Vermogen Projectfinancier;
 - 9. Overboekingen naar de bankrekening ter aanhouding van een minimale SDE+ Subsidie buffer, aangehouden bij de Vreemd Vermogen Projectfinancier;
 - 10. Rente en aflossingen in relatie tot de achtergestelde junior Zon Obligatielening,

mits in overeenstemming met de definitie van "Permitted Payment" in de Senior Vreemd Vermogen Projectfinanciering en met deze kaswaterval en waarbij geldt dat betalingen op de ; en

- 11. Rente en aflossingen in relatie tot de Aandeelhouderslening en dividenduitkeringen mits in overeenstemming met de definitie van "Permitted Payment" in de Senior Vreemd Vermogen Projectfinanciering en met deze kaswaterval.
 - In geval van een faillissement van de Uitgevende Instelling, kunnen de Zon Obligatiehouders niet zelfstandig in de boedel opkomen voor hun vordering onder de Zon Obligatielening.
 - De tweederangs zekerheid gehouden door Stichting Zonnedelaers (het hypotheekrecht tweede in rang op het opstalrecht gevestigd ten behoeve van het Zonnestroomsysteem) mag niet zonder toestemming van de Senior Vreemd Vermogen Projectfinancier worden uitgewonnen en er mag geen mededeling van het pandrecht worden gedaan aan de debiteuren..
 - De Stichting Zonnedelaers moet als de Senior Vreemd Vermogen Projectfinancier daarom vraagt de tweederangs zekerheden opzeggen (of daarvan afstand doen) en meewerken aan een verkoop van de activa van de Uitgevende Instelling (ook als deze verkoop al voor of buiten een uitwinningsscenario plaatsvindt).
 - In de Achterstellingsakte geven de Zon Obligatiehouders een volmacht aan de Senior Vreemd Vermogen Projectfinancier om, als de Stichting dit niet zelf doet, alle bovenstaande handelingen (en alle andere handelingen om uitvoering te geven aan de achterstelling) zelf uit te voeren.

Conform de Inschrijvingsovereenkomst op de Zon Obligatielening zal Stichting Zonnedelaers namens iedere individuele houder van één (of meer) Zon Obligatie(s) worden gemachtigd om namens hen de Achterstellingsakte te tekenen.

ZonnepanelenDelen B.V. is een investeringsplatform voor zonne-energieprojecten. Zonnepark Koningspleij Arnhem B.V. maakt gebruik van de financiële &

administratieve diensten van ZonnepanelenDelen. Zij verzorgen in opdracht de administratie van de Zon Obligaties en de jaarlijkse betaling van de ZonneRente.

Stichting Zonnedelaers treedt op als behartiger van de belangen van de houders van Zon Obligaties. Het doel van Stichting Zonnedelaers is: (a) het naar eigen inzicht behartigen van de belangen van de houders van Zon Obligaties, (b) het uitoefenen van alle aan de Zon Obligaties verbonden rechten, (waaronder het uitoefenen van stemrechten indien van toepassing), in het belang van de houders van de Zon Obligaties, (c) het beheren en administreren van de Zon Obligaties, (d) het verkrijgen, houden, beheren, afstand doen van en uitwinnen van zekerheidsrechten ten behoeve van de houders van Zon Obligaties en (e) het verrichten van al hetgeen met het vorenstaande verband houdt of daartoe bevorderlijk kan zijn (zie **Bijlage 5**). De Stichting Zonnedelaers wordt bestuurd door vertegenwoordigers van ZonnepanelenDelen B.V.

Overige aan exploitatie gerelateerde partijen

Gemeente Arnhem is eigenaar van het perceel en stelt dit beschikbaar. Dit is vastgelegd in een opstalovereenkomst en er is een opstalrecht gevestigd en ingeschreven in het Kadaster. Enkele relevante kenmerken van deze overeenkomst zijn:

- Duur. De overeenkomst is voor een onafgebroken periode van 22 jaar, gerekend vanaf startdatum van de installatie van de zonnepanelen, waarvan 20 jaar voor de operationele periode en 2 jaar voor de bouw en het afbreken van de Zonnestroomsysteem.

De opgewekte zonnestroom zal direct afgenomen worden door Greenchoice op basis van een PPA. Enkele relevante kenmerken van deze overeenkomst zijn:

- Duur. De overeenkomst is voor een periode van 15 jaar.
- Tarief. De vergoeding per geleverde kWh zonnestroom onder de PPA is variabel en gebaseerd op de EPEX Spot prijs met inbegrip van een correctiefactor plus een opslag voor GVO's.

Profinergy B.V. levert en installeert het Zonnestroomsysteem. Daarnaast zorgt zij voor het jaarlijkse onderhoud. De volgende garanties zijn van toepassing:

- 12 maanden systeemgarantie, waarbij een eventuele vergoeding op basis van die systeemgarantie moet worden betaald gedurende 15 jaar.. Bij niet juiste werking van de verschillende componenten die onder de garantie vallen zal Profinergy B.V dit verhelpen, normaal gesproken met inbegrip van vervangings- en verplaatskosten.
- Performance Ratio (PR) Garantie van 81,7%.
- In aanvulling hierop zijn de garanties van de producenten op de individuele componenten van toepassing, zijnde 12 jaar productgarantie op de zonnepanelen en 5 jaar vermogensgarantie op de zonnepanelen, 15 jaar productgarantie op de omvormers en 12 jaar productgarantie op de onderconstructie.

Er wordt tevens een serviceovereenkomst afgesloten met Profinergy B.V. Deze overeenkomst voorziet in het preventief en correctief onderhoud en noodzakelijke reparatie voor een duur van 15 jaar na oplevering. Deze overeenkomst voorziet erin dat er jaarlijks een inspectie wordt uitgevoerd inclusief verslaglegging en dat de zonnepanelen op basis van 'Spot Cleaning' worden gereinigd indien dit door de onderhoudspartij noodzakelijk wordt geacht voor het realiseren van het overeengekomen rendement (de Performance Ratio).

Verzekeringen Gedurende de exploitatieperiode draagt de Uitgevende Instelling er zorg voor dat de zonnepanelen verzekerd zijn tegen onheil van binnen en buiten. Hiertoe zal zij een verzekering afsluiten via AON (of vergelijkbaar). Enkele relevante kenmerken van deze verzekering zijn:

- Materiële schade: verzekerd is een plotselinge en onvoorziene beschadiging van het Zonnestroomsysteem door een van buitenkomend onheil alsmede verlies van de verzekerde zaak als gevolg van diefstal, mits ontstaan in de verzekeringstermijn. De maximale dekking betreft de vervangingswaarde van het

Zonnestroomsysteem, met een maximum van EUR 7.567.488,-.

- Eigen gebrek: verzekerd is ook eigen gebrek schade (schade veroorzaakt door de aard of een gebrek van de verzekerde zaak zelf). Maximale dekking bedraagt ook hier EUR 7.567.488,-.
- Productieverlies uit hoofde van bovengenoemde beschadigingen is gedekt tot een maximum van 26 weken;
- Het eigen risico bedraagt EUR 10.000;
- Schade als gevolg van Atoomkernreacties, terrorisme en kwaadwillige besmetting, oorlog, opzet, experimenten en beproevingen, esthetische gebreken, kosten voor revisie, veranderingen en verbeteringen, slijtage, corrosie en oxidatie en degeneratie van de zonnepanelen is niet verzekerd.

Ter aanvulling op de verzekering tegen onheil van binnen en buiten draagt de Uitgevende Instelling er ook zorg voor dat zij in het bezit is van een aansprakelijkheidsverzekering. Ook hiertoe zal een verzekering worden afgesloten via AON (of vergelijkbaar). Enkele relevante kenmerken van deze verzekering zijn:

- Maximale dekking per aanspraak per project van EUR 2.500.000,-;
- Maximale dekking per verzekeringsjaar per project van EUR 5.000.000,-;
- Schade aan de opstal veroorzaakt door de PV- installatie is verzekerd onder deze polis;
- Het eigen risico bedraagt bedraagt EUR 2.500,- voor zaak- en letselschade en EUR 5.000 voor opzichtschaade;

RVO: Rijksdienst voor Ondernemend Nederland houdt zich bezig met de uitvoering van een aantal regelingen die vallen onder de verantwoordelijkheid van het Ministerie van Economische zaken. Onder andere houdt zij zich bezig met de toekenning en uitbetaling van de SDE+ Subsidie vergoeding aan producenten van duurzame energie. Voor het Zonnestroomsysteem is de SDE+ Subsidieregeling aangevraagd welke op 27 juni 2018 en op 1 maart 2019 is beschikt met een maximum van EUR 15.651.374,-.

6. Risico's

In dit hoofdstuk worden de risico's beschreven tijdens de bouw- en exploitatiefase. In beginsel zijn de rente en aflossingsverplichtingen gedekt uit de kasstromen van de door de Uitgevende Instelling in eigendom zijnde zonnepanelen. Er zijn echter risico's van de contractpartijen en overige risico's als gevolg waarvan de (terug)betaling door de Uitgevende Instelling van de ZonneRente en/of de Hoofdsom van de Zon Obligaties niet of niet geheel kan worden voldaan.

Wij kunnen niet alle risico's benoemen die horen bij de aanschaf van één of meer Zon Obligaties. Deze kunnen wij ook niet allemaal voorspellen. Hieronder leggen wij u de belangrijke risico's uit die samenhangen met kasstromen die voortvloeien uit de beoogde aanschaf van de 29.700 zonnepanelen

Risico's tijdens bouw

Tijdsoverschrijding. De installateur, Profinergy B.V., van Zonnepark Koningspleij zal na uitgifte starten met de bouw van het Zonnestroomsysteem. Volledige in bedrijfstelling staat gepland op 29 juni 2021. Met deze planning is ook gerekend in de rendementsverwachting. Het risico bestaat echter dat deze periode wordt overschreden waardoor de hoeveelheid geproduceerde zonne-energie per Zon Obligatie 10,12 kWh (omgerekend 303,5 kWh per zonnepaneel) in de eerste renteperiode lager is dan verwacht waardoor uw rendement lager kan uitkomen dan wordt verwacht.

Kostenoverschrijding. De hoofdaannemer zal de zonnepanelen op basis van een fixed-price-turn-key contract opleveren. De hoofdaannemer is zeer intensief betrokken geweest bij het voorbereidingstraject van dit project. Tevens wordt opgemerkt dat er specifieke betaalafspraken zijn gemaakt waarbij de betalingen zijn gekoppeld aan de geleverde werkzaamheden en/of materialen. Het risico bestaat echter dat er (i) interpretatieverschillen ontstaan met betrekking tot de scope van de uit te voeren werkzaamheden of dat de installatie onvoorzien (bijvoorbeeld uit hoofde van een faillissement) niet aan zijn verplichtingen kan/wil voldoen. Beide situaties kunnen resulteren in een kostenoverschrijding waarbij Zonnepark Arnhem Koningspleij B.V. haar eigen middelen dient aan te wenden ter compensatie. Indien deze middelen niet

voorhanden zijn bestaat de mogelijkheid dat het voor Zonnepark Koningspleij Arnhem B.V. niet mogelijk is de (volledige) Hoofdsom (tijdig) aan de Zon Obligatiehouder te betalen.

Calamiteiten. In het ongelukkige en thans niet voorziene geval kan het voorkomen dat er gedurende de bouwfase schade aan het Zonnestroomsysteem ontstaat door oorzaken van buitenaf en/of door nalatigheid van de hoofdaannemer of zijn onderaannemer(s). In dat geval is het mogelijk dat de bouwfase langer duurt dan verwacht en/of delen van de zonne-energie installatie vervangen dienen te worden. De installateur zal zorgdragen voor een CAR verzekering waarmee hieruit voortvloeiende kosten gedekt zouden moeten worden.

Risico's tijdens exploitatie

Resource Risico. De productieverwachting is gebaseerd op een langjarig gemiddelde zoninstraling en een technische performance ratio zoals uit de Yield Assesment naar voren is gekomen. Een lagere zoninstraling of tegenvallende performance ratio zal een lagere productie tot gevolg hebben, wat zal leiden tot minder inkomsten voor de Uitgevende Instelling en mogelijk een lagere ZonneRente dan verwacht.

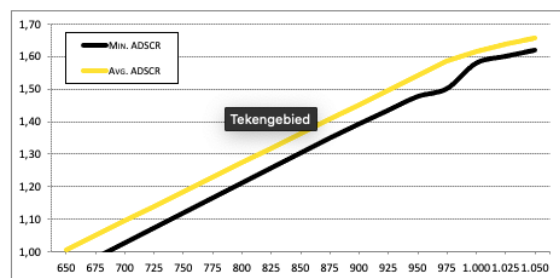

Bij een productiefactor van boven 660 kWh/kWp zijn er **voldoende** middelen om volledig aan de terugbetaalverplichting onder de Zon Obligatielening te kunnen voldoen.

Prijrisico. De marktprijzen voor elektriciteit kunnen in de toekomst dalen of stijgen. Doordat de Uitgevende instelling een jaarlijkse variabele vergoeding ontvangt voor de exploitatie van de zonnepanelen en de SDE+ subsidie inkomsten (tot op zekere hoogte) meebewegen met de marktprijzen voor elektriciteit. Het risico bestaat echter dat de inkomsten niet

voldoende zijn om de kosten van de exploitatie en rente en aflossing te voldoen.

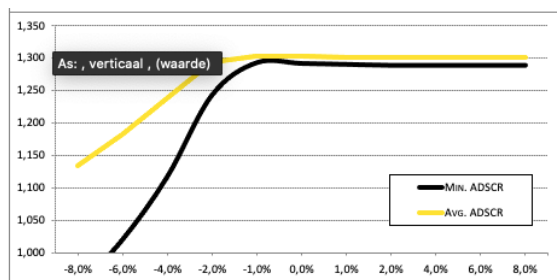

Wanneer de stroomprijs 15 jaar lang ieder jaar met meer dan 6,0% daalt, dan zijn er onvoldoende middelen om volledig aan de terugbetaalverplichting onder de Zon Obligatielening te kunnen voldoen.

Technische gebreken. Het rendement op uw Zon Obligatie (de ZonneRente) is variabel. Deze hangt onder andere af van de hoeveelheid geproduceerde zonne-energie. Het risico bestaat dat het Zonnestroomsysteem niet naar behoren functioneert. In dat geval zal er minder zonnestroom worden opgewekt waardoor er minder inkomsten zijn en/of er extra kosten gemaakt moeten worden voor het herstel van het defect. Dit kan een negatief effect hebben op de hoogte van de ZonneRente en de mogelijkheid voor de Uitgevende Instelling om volledig aan de terugbetaalverplichting onder de Zon Obligatielening te kunnen voldoen.

Calamiteiten. Het risico bestaat dat zich schade aan het Zonnestroomsysteem voordoet door oorzaken van buitenaf. Voor het herstel van de installatie is het Zonnestroomsysteem in deze situatie verzekerd tegen schade door dergelijke oorzaken van buitenaf zoals bijvoorbeeld brand, en normale natuurkrachten zoals wind, storm, hagel, sneeuwdruk en bevroering, blikseminslag.

Indien deze situatie zich voordoet is het mogelijk dat er gedurende kortere of langere tijd geen zonnestroom kan worden opgewekt totdat de installatie is hersteld. Het Zonnestroomsysteem is verzekerd voor een maximale periode van 26 weken tegen dit opbrengstverlies.

Verzekeringen en onverzekerbare risico's. Voor de operationele fase van het Zonnestroomsysteem is een aantal verzekeringen afgesloten. Niet alle risico's met betrekking tot het Zonnestroomsysteem zijn echter

verzekerbaar. Zo zijn bijvoorbeeld natuurrampen, terroristische aanslagen en oorlogen niet verzekerbaar. Daarnaast kan het voorkomen dat verzekeringen geen of geen volledige dekking bieden voor specifieke risico's. Bovendien kunnen ontwikkelingen op de verzekeringsmarkt leiden tot hogere verzekeringspremies. Voorgaande kan negatief van invloed zijn op de financiële positie van de Uitgevende Instelling, waardoor zij mogelijk niet of niet tijdig de aflossing van de Zon Obligaties aan de houders van Zon Obligaties kan betalen.

Continuïteitsrisico. In de opstalovereenkomst, met de eigenaar van het perceel gelegen aan de Koningspleij Noord / Nieuwe Havenweg (Gemeente Arnhem), is overeengekomen dat het Zonnestroomsysteem gedurende een onafgebroken periode van minimaal 22 jaar geëxploiteerd mag worden. Van de overeenkomst wordt een akte ingeschreven in het kadaster, waardoor de exploitatie ook doorgang kan vinden bij een faillissement van de gebouweigenaar. Dit continuïteitsrisico is dus nihil.

Risico's van contractpartijen

Risico van Wanbetaling en/of faillissement van de eigenaar van het perceel. Bij faillissement van Gemeente Arnhem blijft het recht om het Zonnestroomsysteem te mogen exploiteren in stand omdat de opstalovereenkomst bij een eventueel faillissement blijft bestaan.

Risico van Wanbetaling en/of faillissement van de afnemer van de opgewekte stroom. Voor de opgewekte zonnestroom wordt een periodieke vergoeding ontvangen van Greenchoice. In het onvoorziene geval dat deze afnemer failliet gaat, zal er gezocht moeten worden naar een andere afnemer. Het kan zijn dat hierdoor een andere prijsstructuur voor de inkomsten ontstaat waardoor de inkomsten van de Uitgevende Instelling lager uit kunnen vallen dan verwacht op basis van de huidige PPA of dat het project voortijdig moet worden gestopt. Dit kan ertoe leiden dat de Uitgevende Instelling niet (volledig) en/of niet tijdig de aflossing van de Zon Obligaties aan de houders van Zon Obligaties kan betalen.

Faillissement beheerder. In het ogeval dat Sunvest Ontwikkeling B.V. gedurende de exploitatie failliet gaat zal er een andere partij gezocht moeten worden die de taken over zal nemen en het management van

het zonne-energieproject verzorgt. Dit heeft geen direct effect op de zonne-installatie zelf. De mogelijkheid bestaat dat kosten hiervoor hoger zullen zijn wat ertoe kan leiden dat het voor de Uitgevende Instelling niet mogelijk is de ZonneRente en de Hoofdsom (tijdig) aan de Zon Obligatiehouder te betalen.

Faillissement leverancier en onderhoudspartij. De mogelijkheid bestaat dat de hoofdaannemer of onderhoudspartij gedurende de looptijd van de Obligatielening niet aan haar verplichtingen voldoet danwel kan voldoen. Indien dit geval zich voordoet, zal een andere partij gevraagd worden deze taken over te nemen. Geprobeerd zal worden om dit onder dezelfde (financiële) condities te laten plaatsvinden. De mogelijkheid bestaat dat de zonnepanelen (tijdelijk) minder stroom opwekken dan verwacht, of dat de kosten van het onderhoud zullen stijgen, hetgeen ertoe kan leiden dat de Uitgevende Instelling onvoldoende geld tot haar beschikking heeft om de ZonneRente op de Obligatielening (tijdig) aan de Zon Obligatiehouder te betalen.

Faillissement andere leveranciers. Voor eventuele andere leveranciers of onderaannemers geldt ook dat in geval van faillissement een andere partij gevraagd wordt de taken van de desbetreffende leverancier of afnemer over te nemen. De mogelijkheid bestaat echter dat de kosten hoger en/of opbrengsten lager zullen zijn, wat ertoe kan leiden dat het voor de Uitgevende Instelling niet mogelijk is de ZonneRente van de Obligatielening (tijdig) aan de Zon Obligatiehouder te betalen.

Contracten en overeenkomsten. De Uitgevende Instelling gaat verschillende contracten en overeenkomsten aan. Ondanks de zorgvuldigheid bij het aangaan van deze overeenkomsten kan er onenigheid ontstaan doordat (bijvoorbeeld) (i) interpretatieverschillen ontstaan of (ii) partijen onvoorzien niet aan hun verplichtingen kunnen/willen voldoen. Afwijkingen in de gemaakte afspraken door niet voorziene omstandigheden kunnen van invloed zijn op het verwachte rendement en de mogelijkheden van de Uitgevende Instelling om aan haar verplichtingen te voldoen.

Risico's verbonden aan de Zon Obligatielening

Beperkte verhandelbaarheid Zon Obligaties. De Zon Obligaties zullen in beginsel niet op enige gereguleerde markt of multilaterale handelsfaciliteit worden genoteerd of verhandeld. De Zon Obligaties zijn slechts overdraagbaar wanneer gebruik wordt gemaakt van het daartoe bestemde model Overdrachtsakte welke is bijgevoegd als Bijlage 9 bij dit Informatie Memorandum en met instemming van de Uitgevende Instelling.

Tussentijdse verhandeling van een Zon Obligatie kan alleen plaatsvinden als zich zowel een koper als een verkoper heeft gemeld bij de Uitgevende Instelling per e-mail via joris@sunvest.nl / arnhem@sunvest.nl. De verhandeling van de Zon Obligatie zal geschieden tegen de nominale waarde, of een waarde anderszins overeengekomen tussen kopende en verkopende partij. De Uitgevende Instelling zal gerechtigd zijn ter zake de administratie van de overdracht twee procent (2,0%) van de nominale waarde van de over te dragen Obligaties in rekening te brengen bij de kopende partij, met een minimum van EUR 10,- per transactie.

Waarde van de Zon Obligatie. Het risico bestaat dat gedurende de Looptijd van de Zon Obligaties de waarde van de Zon Obligatie niet objectief te bepalen is, en/of dat bij overdracht van de Zon Obligatie(s) de kopende partij deze wil overnemen voor een prijs anders dan de reële waarde.

Waarde fluctuaties. Op de Zon Obligaties wordt een Rente vergoed die gedurende de Looptijd kan wijzigen. De waardering van de Zon Obligaties is, naast de omstandigheden zoals hierboven onder 'Risico waardering van de Zon Obligaties' beschreven, mede afhankelijk van de ontwikkeling van de marktrente. Een stijging van de marktrente leidt in beginsel tot een waardedaling van de Zon Obligaties en vice versa. Het risico bestaat dat bij verkoop van de Zon Obligaties voor de Aflossingsdatum, de waarde van de Zon Obligaties in het economisch verkeer lager is dan de op dat moment uitstaande Hoofdsom, vanwege een hogere marktrente.

Achterstelling. De Zon Obligatieleningen hebben een achtergesteld karakter. De operationele verplichtingen alle betalingsverplichtingen (rente, aflossing, kosten, provisies en alle overige verschuldigde bedragen) voortvloeiend uit de Senior Vreemd Vermogen Projectfinanciering zullen eerst

worden voldaan voordat aan de betalingsverplichtingen (betaling Rente en Aflossing) onder de Zon Obligatieleningen kan worden voldaan. Ook is het mogelijk dat betalingen onder de Zon Obligatielening niet zijn toegestaan onder de Senior Vreemd Vermogen Projectfinanciering. In geval van faillissement van de Uitgevende Instelling kunnen de Zon Obligatiehouders pas worden terugbetaald nadat de Senior Vreemd Vermogen Projectfinancier en de andere (wettelijk) preferente crediteuren zijn voldaan. Doordat in een dergelijke situatie naar alle waarschijnlijkheid meerdere partijen tegelijkertijd aanspraak maken op het resterende vermogen (de 'boedel') van de Uitgevende Instelling, lopen Zon Obligatiehouders - met een achtergestelde vordering - een groter risico dat zij niet of niet volledig zullen worden terugbetaald.

Ook als de Senior Vreemd Vermogen Projectfinancier de eersterangs zekerheden uitwint (die in verband met de Senior Vreemd Vermogen Projectfinanciering zijn verstrekt), komt de opbrengst na die uitwinning eerst toe aan de Senior Vreemd Vermogen Projectfinancier en pas aan de Zon Obligatiehouders als er een restant is nadat aan alle betalingsverplichtingen (rente, aflossing, kosten, provisies en alle overige verschuldigde bedragen) voortvloeiend uit de Senior Vreemd Vermogen Projectfinanciering is voldaan. Daarnaast is ook de tweederangs zekerheid gevestigd op het Zonnestroomsysteem in verband met de Zon Obligatielening achtergesteld aan de eersterangs zekerheden van de Senior Vreemd Vermogen Projectfinancier. Dat houdt bijvoorbeeld in dat deze zekerheid niet zonder toestemming van de Senior Vreemd Vermogen Projectfinancier mag worden uitgewonnen. Het kan ook dat op verzoek van de Senior Vreemd Vermogen Projectfinancier de activa waarop de tweederangs zekerheid is gevestigd wordt verkocht en dat de Stichting Zonnedelers aan die verkoop moet meewerken, ook als de verkoopopbrengst dan niet ten goede komt aan de Zon Obligatiehouders.

De Zon Obligatiehouders hebben een preferente positie ten opzichte van de aandeelhouder(s) van de Uitgevende Instelling. De Uitgevende Instelling zal geen dividend of andere uitkeringen doen aan haar aandeelhouder(s) alvorens aan de verplichtingen jegens de Zon Obligatiehouders is voldaan en conform de kaswaterval zoals afgesproken met de Senior

Vreemd Vermogen Project Financier (zoals onder meer verkort weergegeven in hoofdstuk 5 (*Uitgevende Instelling & betrokken partijen*) van dit Informatie Memorandum).

Non-recourse. De Zon Obligatielening is een non-recourse financiering. Dat betekent dat de Zon Obligatiehouders uitsluitend een verhaalsrecht hebben op het vennootschapsvermogen van de Uitgevende Instelling en zich niet kunnen verhalen op het (privé)vermogen van de directie of aandeelhouder(s) van de Uitgevende Instellingen.

Overige risico's

Wet en regelgeving. Opgemerkt dient te worden dat het risico bestaat dat door jurisprudentie, gewijzigde wet- en regelgeving of politieke besluitvorming in algemene zin de positie van de Zon Obligatiehouders kan wijzigen. Dit zou mogelijk financiële, juridische en/of fiscale consequenties voor het Zonnestroomsysteem kunnen hebben. Indien de financiële uitgangspunten van de Zon Obligatie wijzigt als gevolg van jurisprudentie of gewijzigde wet- en regelgeving kan de Uitgevende Instelling op grond van de Obligatievoorwaarden besluiten tot vervroegde aflossing van de Zon Obligaties. Echter, de financieringsmogelijkheden voor een vervroegde gedwongen aflossing door de Uitgevende Instelling zijn beperkt en kunnen meebrengen dat de nominale waarde van een Zon Obligatie (het inlegbedrag van EUR 25,00 per Zon Obligatie) niet of niet geheel aan de Zon Obligatiehouders kan worden terugbetaald.

Samenloop. Een belangrijk risico is gelegen in de samenloop van verschillende risicofactoren, dus wanneer verschillende risicofactoren tegelijkertijd optreden. Een dergelijke samenloop kan leiden tot een situatie waarbij de resterende risico's voor de houders van Zon Obligaties significant zijn, hetgeen gevolgen kan hebben voor de betaling van de verwachte ZonneRente en/of de aflossing van de Zon Obligaties.

Zekerheden

Ter meerdere zekerheid van de terugbetalingsverplichting van de Uitgevende Instelling zullen er de volgende zekerheidsrechten worden gevestigd.

- Een hypotheekrecht in tweede rang op het opstalrecht gevestigd door de Gemeente

Arnhem ten behoeve van de Uitgevende Instelling op de grond welke in gebruik is door het Zonnestroomsysteem, kadastraal bekend gemeente Arnhem, sectie D, nummers 5781 en 5783.

Daarnaast zijn afspraken gemaakt m.b.t. de informatieverplichting zodat Stichting ZonneDelers in het onvoorziene geval van een faillissement geïnformeerd blijft over de stand van zaken.

7. Financiële Analyse

In beginsel zijn de rente en aflossingsverplichtingen die voortvloeien uit de Zon Obligatielening gedekt uit de kasstromen die samenhangen met de beoogde aanschaf en exploitatie van het Zonnestroomsysteem van Zonnepark Koningspleij Arnhem B.V..

Het in dit hoofdstuk beschreven overzicht geeft inzicht in het verloop van de kasstromen en de mogelijkheden tot het betalen van de jaarlijkse rentecoupon (de ZonneRente) en aflossing aan de Senior Vreemd Vermogen Projectfinancier en de Zon Obligatiehouders. Onderstaande toelichting geeft inzicht in de belangrijkste aannames en verwachtingen die ten grondslag liggen aan dit overzicht. In Bijlage 4 is een kasstroomoverzichten opgenomen. Dit overzicht is gebaseerd op verwachtingen en dient niet beschouwd te worden als een uitputtende financiële analyse van de van de Uitgevende Instelling.

Algemeen

Om de potentiële Zon Obligatiehouder inzicht te geven in de mate waarin de Uitgevende Instelling aan haar toekomstige rente- en aflossingsverplichtingen kan voldoen is in Bijlage 4 van dit Informatie Memorandum een overzicht van de te verwachten toekomstige kasstromen toegevoegd. Ontvangsten en uitgaven worden toegerekend aan het jaar waarop ze betrekking hebben. Voor het kasstroomoverzicht van Zonnepark Koningspleij zijn de volgende aannames gedaan:

Timing

- Uitgiftedatum (start Zon Obligatielening): 02 februari 2021, laatste rente en aflossing op 01 februari 2036.
- Eerste productiedatum voor Zon Obligatiehouders: 02 februari 2021.
- Afschrijving: Lineaire afschrijving van het Zonnestroomsysteem in 16 jaar.
- Het kasstroomoverzicht wijkt af van de standaard boekjaren omdat jaar 1 correspondeert met het eerste Productiejaar, en niet het eerste kalenderjaar.

Inkomsten

Het verwachte rendement van de investering in het Zonnestroomsysteem is afhankelijk van een aantal

aannames en prognoses. De belangrijkste aannames en prognoses ten behoeve van de inkomsten van de Uitgevende Instelling zijn hieronder weergegeven.

- De verwachte hoeveelheid te produceren zonnestroom bedraagt 843 kWh/kWp. Dit is omgerekend gemiddeld 303,5 kWh per zonnepaneel en 11.266.695 kWh in zijn totaliteit in het eerste volledige exploitatiejaar. Deze opbrengst verwachting is afgeleid van diverse rekenprogramma's. Om te komen tot een langjarige gemiddelde opbrengst corrigeren we deze verwachte productie vervolgens met een jaarlijkse degradatiefactor van het zonnepaneel van 0,50% per jaar.
- De opgewekte zonnestroom van de zonnepanelen wordt verrekend op basis van een variabele jaarlijkse vergoeding (de PPA met Greenchoice). De inkomsten die hieruit voortvloeien zijn een product van de geproduceerde hoeveelheid zonnestroom per jaar en een variabel tarief welke jaarlijks wordt aangepast aan veranderende marktprijzen aangevuld met een vaste opslag.
- Voor de volledige looptijd van de overeenkomst is uitgegaan van een vergoeding die voor de prognose is gebaseerd op de basis energieprijzen en wordt afgeleid van de marktprijs voor elektriciteit (inclusief Garanties van Oorsprong). Voor het eerste jaar is gerekend met een prijs van EUR 47,-/MWh wat resulteert in inkomsten van EUR 158.001,00 in jaar 1.
- Bovenop de verkregen leveringsvergoeding onder de PPA verstrekt de overheid een exploitatiesubsidie; de SDE+ Subsidie. Deze vult de elektriciteitsprijs aan tot het fasebedrag van 10,60 eurocent per kWh (EUR 106,- per MWh) over een periode van 15 (plus 1 jaar banking) jaar op basis van 950 vollasturen per jaar. Hierbij bedraagt het maximale subsidietarief EUR 84,- per MWh welke gebaseerd is op een basisenergieprijs van EUR 22,- per MWh. Dit houdt in dat wanneer de jaargemiddelde marktprijs van elektriciteit voor Zonnestroom daalt tot

onder deze minimum basisenergieprijs, voor het deel onder deze minimum basisprijs geen compensatie door de SDE+ Subsidie plaatsvindt. Voor het eerste productiejaar is uitgegaan van een marktprijs van elektriciteit die hoger is dan de basis energieprijs van EUR 22,- per MWh, namelijk EUR 47 per MWh, waarmee een subsidie van 106,- per MWh wordt verkregen.

De factoren die invloed hebben op bovenstaande hypothesen kunnen door de leden van de bestuurs-, leidinggevende of toezichthoudende organen van de Uitgevende Instelling niet worden beïnvloed.

De vermelde 'totale operationele inkomsten' uit het kasstroomoverzicht worden verkregen door de afzonderlijke berekeningen van de exploitatie inkomsten en de SDE subsidie inkomsten bij elkaar op te tellen.

Uitgaven

De jaarlijks terugkerende kosten bestaan uit vaste exploitatiekosten (actieve monitoring, periodieke controle en onderhoud, verzekeringskosten en financiële administratiekosten van de Zon Obligaties) en variabele exploitatiekosten zijnde de financieringskosten en belastingen.

Éénmalige kosten. Dit betreft kosten die eenmalig gemaakt dienen te worden ter zake de uitgifte van de Zon Obligatielening.

Vaste exploitatiekosten. Alle exploitatiekosten zijn geïndexeerd en nemen met 2,0% per jaar toe. In de financiële prognose zijn onder andere als exploitatiekosten opgenomen:

- Kosten voor de netaansluiting en meetdiensten bedragen EUR 10.080,- op jaarbasis;
- Kosten voor de verzekeringen van het Zonnestroomsysteem tegen (1) onheil van binnen en buiten, (2) bedrijfsonderbreking, (3) opbrengstderving, en (4) aansprakelijkheid bedragen EUR 18.000,- inclusief assurantebelasting op jaarbasis;
- Onder het beheer vallen taken zoals het beheren van diverse contracten van het Zonnestroomsysteem en het (laten)

uitvoeren van de financiële administratie inclusief het laten opstellen van een samenstelverklaring. De jaarlijkse kosten hiervoor bedragen EUR 20.000,-;

- Kosten voor monitoring, controle en service & onderhoud en de onderhoud van het perceel zijn tezamen begroot op EUR 145.825,- op jaarbasis. In het eerste jaar is sprake van aanvullende aanloopkosten.
- Er wordt een huurvergoeding voor het gebruik van het perceel in rekening gebracht van EUR 25.920.

De factoren die invloed hebben op bovenstaande hypothesen kunnen door de leden van de bestuurs-, leidinggevende of toezichthoudende organen van de Uitgevende Instelling in beperkte mate worden beïnvloed, in die zin dat als gevolg van de door hen te voeren contractuele onderhandelingen de kosten in beperkte mate hoger of lager kunnen uitvallen.

De vermelde 'totale exploitatiekosten' worden verkregen door de afzonderlijke éénmalige, vaste en variabele exploitatiekosten bij elkaar op te tellen.

Belasting. Er wordt uitgegaan van het fiscale regime geldend in 2020 (zie Hoofdstuk 8). In de prognose is gerekend met een vennootschapsbelastingtarief van 16,5% over de eerste EUR 200.000,- aan belastbare winst, en 25,0% hierna. In verband met de overzichtelijkheid is de btw buiten beschouwing gelaten in het kasstroomoverzicht.

De factoren die invloed hebben op bovenstaande hypothese met betrekking tot de belasting kunnen door de leden van de bestuurs-, leidinggevende of toezichthoudende organen van de Uitgevende Instelling in het geheel niet worden beïnvloed.

De vermelde 'beschikbare kasstroom voor rente en aflossing vreemd vermogen' wordt verkregen door belasting in mindering te brengen op de operationele kasstroom.

Uitgaven gerelateerd aan financieringsactiviteiten. Naast de exploitatiekosten zijn er kosten met betrekking tot de financieringsactiviteiten. Dit zijn de rente en aflossing op de Senior Vreemd Vermogen Projectfinanciering en de rente en aflossing op de Zon Obligatielening. De financieringslasten op de Senior

Vreemd Vermogen Projectfinanciering staan gespecificeerd in hoofdstuk 5. De financieringslasten uit hoofde van de Zon Obligatielening staan gespecificeerd in hoofdstuk 4.

De factoren die invloed hebben op bovenstaande hypothesen kunnen door de leden van de bestuurs-, leidinggevende of toezichthoudende organen van de Uitgevende Instelling in zeer beperkte mate worden beïnvloed, in die zin dat de tarieven en voorwaarden reeds zijn vastgelegd ten tijde de Uitgifte van de Zon Obligatielening.

Resulterende kasstroom

De resulterende kasstroom wordt verkregen door de uitgaven gerelateerd aan financieringsactiviteiten in mindering te brengen op de beschikbare kasstroom voor rente en aflossing Vreemd Vermogen. Het resulterende saldo is jaarlijks beschikbaar voor onder andere betaling van dividend.

In het kasstroomoverzicht zijn de dividendbetalingen niet meegenomen. Reden hiervoor is dat deze betalingen zijn achtergesteld aan de betalingen aan de Vreemd Vermogen Projectfinancier en de Zon Obligatiehouders en er voorwaarden zijn verbonden aan de uitbetaling hiervan (zie hieronder). Wanneer is voldaan aan deze voorwaarden zal wel een

dividenduitkering plaats kunnen vinden. Het cumulatieve saldo in het kasstroomoverzicht is dus ter illustratie. In de praktijk worden wel dividendbetalingen verwacht.

Winstuitkeringsbeleid en liquiditeitsrisico

Enkel indien de reserves volledig zijn en overige solvabiliteits- en liquiditeitseisen dit toelaten, kunnen vrije kasstromen eventueel als winstdeling worden uitgekeerd aan de Uitgevende Instelling en/of haar aandeelhouder(s). Dit zal altijd gebeuren na expliciete toestemming van de verstrekker van de Senior Vreemd Vermogen Projectfinanciering.

Rendementsberekening Zon Obligatie

Naast een overzicht van de kasstromen voor Zonnepark Koningspleij Arnhem B.V. is ook een overzicht van de kasstromen behorende bij 1 (één) ZonneDeel weergegeven.

Zoals in detail beschreven in Hoofdstuk 4, wordt de ZonneRente van één (1) ZonneDeel vastgesteld op basis $1/891.000^{ste}$ ($1/29.700^e \times 1/30^e$) van de totale hoeveelheid opgewekte zonnestroom tijdens de Renteperiode maal de voor die ZonneRente periode geldende Stroomprijs. Er wordt lineair afgelost waarbij de laatste aflossing plaats vindt op de Expiratiedatum.

8. Fiscale Informatie

Wij adviseren de (potentiële) Zon Obligatiehouders om de concrete fiscale gevolgen van het aanschaffen en aanhouden van een Zon Obligatie in zijn of haar specifieke geval af te stemmen met een belastingadviseur omdat denkbaar is dat de fiscale behandeling van een individuele houder van een Zon Obligatie anders is dan in de onderstaande algemene informatie beschreven staat.

Deze paragraaf bevat algemene informatie over de Nederlandse fiscale aspecten van het houden van een Zon Obligatie door in Nederland wonende particulieren en vennootschappen, die onder het Nederlandse belastingrecht vallen. Voor particulieren en vennootschappen gelden niet dezelfde belastingen.

Particuliere deelnemer

Bij een in Nederland wonende particuliere belegger die een Zon Obligatie aanschafft zal de waarde van de Zon Obligatie belast worden in de inkomstenbelasting. Of dit in Box 1 of Box 3 is hangt van uw situatie af:

- In **Box 3** betaalt u belasting over de waarde van uw bezittingen minus uw schulden. Voor iedereen geldt hierbij een heffingsvrij vermogen van EUR 30.846 (samen met een fiscale partner is dit EUR 61.692). Wanneer de waarde van uw bezittingen minus schulden hoger is dan deze vrijstelling, dan zal de waarde van de Zon Obligatie per saldo worden belast. Het effectieve tarief waartegen dit wordt belast is afhankelijk van de schijf waarin uw waarde van de grondslag sparen en beleggen valt.
- De waarde van de Zon Obligatie is gelijk aan de uitstaande nominale waarde van de Zon

Obligatie aan het begin van het jaar (per 1 januari). De concrete hoogte van de betaling van de Rente is voor de fiscale behandeling van de Zon Obligatie in Box 3 niet relevant.

Een Zon Obligatie wordt (helaas) niet aangemerkt als een groene belegging.

- **Box 1.** Indien u samenwerkt met anderen in bijvoorbeeld een maatschap of een eenmanszaak, en de Zon Obligatie wordt tot het ondernemingsvermogen van de particuliere Zon Obligatiehouder gerekend of wordt aangemerkt als 'resultaat uit overige werkzaamheden', worden de met de Zon Obligatie behaalde resultaten belast als inkomsten uit werk en woning in Box 1. Dit inkomen is belast tegen een progressief tarief van maximaal 49,50% (tarief 2020).
- Bij het uitbetalen van de ZonneRente door de in Nederland gevestigde Uitgevende Instelling zal geen belasting ingehouden worden. Nederland kent geen heffing op uitbetaalde couponrente.

Zakelijke deelnemer

Indien de Zon Obligatie door een besloten vennootschap (of andere voor de vennootschapsbelasting belastingplichtige entiteit) wordt gehouden zullen de op de Zon Obligatie behaalde resultaten in beginsel belast worden bij de B.V. tegen het vennootschapsbelastingtarief van maximaal 25,0% (tarief 2020) rekening houdend met de financiële positie van de B.V.

9. Deelname Zon Obligaties

Dit hoofdstuk beschrijft de wijze waarop u kunt deelnemen.

Deelname

De Inschrijving staat open van **23 december 2020 16:00** tot en met **28 januari 2021 23:59** uur, met dien verstande dat de Uitgevende Instelling de openstelling van de inschrijving vervroegd kan sluiten of juist kan verlengen.

Iedere Nederlands ingezetene boven de 18 jaar (particulier of bedrijf) kan inschrijven.

De Uitgevende Instelling is vrij in de toewijzing van Zon Obligaties, met dien verstande dat de Uitgevende Instelling zich ervoor zal inspannen te doen wat redelijkerwijs binnen haar macht ligt om Zon Obligaties toe te kennen op volgorde van de datum van inschrijving.

Het staat de Uitgevende Instelling vrij om zonder opgave van redenen, in afwijking van het voorgaande, aan één of meer gegadigden geen, meer of minder Zon Obligaties toe te wijzen.

Inschrijving

Een verzoek tot deelname kan online worden gedaan door middel van ondertekening van de Inschrijvingsovereenkomst. De ondertekening vindt plaats middels het uitvoeren van een iDeal betaling per Zon Obligatie conform de instructies vermeld op www.zonnepanelendelen.nl/koningspleij en het digitale Inschrijvingsovereenkomst.

Na sluiting van de inschrijfperiode wijst de Uitgevende Instelling de Zon Obligaties toe zoals in dit hoofdstuk beschreven. Uiterlijk op 02 februari 2021 worden de bevestigingen van de toewijzingen aan de Zon Obligatiehouders verzonden. Opvolgend vindt de Uitgifte plaats, eveneens op 02 februari 2021. Deze handelingen zullen worden vastgelegd middels een bestuursbesluit van de Uitgevende Instelling. De Zon Obligatiehouders worden van de toewijzing van de Zon Obligaties in kennis gesteld middels een elektronische bevestiging (e-mail) van de Trustee.

Ook geïnteresseerden die door overschrijving geen Zon Obligaties krijgen toegewezen, krijgen hiervan bericht. Zo spoedig mogelijk na de uitgiftedatum, doch uiterlijk op 02 februari 2021, zal de Uitgevende Instelling op de website, www.zonnepanelendelen.nl/koningspleij, bekend maken hoeveel Zon Obligaties er daadwerkelijk zijn uitgegeven.

Betaling

Het te betalen bedrag is EUR 25,00 per Zon Obligatie; er worden geen emissiekosten in rekening gebracht. Deze betaling geschiedt direct tijdens de inschrijving via een iDEAL betaling. Dit bedrag wordt ondergebracht bij de Stichting Derdengeldenrekening van Buckaroo, de betalingspartner van Zonnepanelendelen B.V., tot de dag dat de Zon Obligatielening aanvangt en u als inschrijver een bevestiging van de toewijzing heeft ontvangen.

Na acceptatie van de inschrijving op de Zon Obligatielening ontvangt de inschrijver schriftelijk een bevestiging van de toewijzing en wordt het bedrag van Stichting Derdengeldenrekening Buckaroo overgeschreven naar de rekening van Zonnepark Koningspleij Arnhem B.V., gelijktijdig met de uitgifte van de Zon Obligatie. Indien de inschrijver wel een betaling heeft verricht, maar geen toewijzing ontvangt, dan zal het totaal betaalde bedrag van EUR 25,00 per Zon Obligatie binnen vijf (5) werkdagen na 02 februari 2021 worden teruggestort op het bankrekeningnummer waarvan de oorspronkelijke betaling werd gedaan. Er zal geen rente worden vergoed over het teruggestorte bedrag.

Let op! Indien het verschuldigde inlegbedrag voor een Zon Obligatie niet voor 02 februari 2021 op de door Zonnepanelendelen B.V. hiertoe aangewezen Stichting derdengelden rekening (zoals vermeld in de Inschrijvingsovereenkomst) is ontvangen, dan behoudt de Uitgevende Instelling zich het recht voor om zonder opgave van redenen de reeds gedane toewijzing in te trekken. ZonnepanelenDelen of de Uitgevende Instelling aanvaarden geen enkele aansprakelijkheid voor enig verlies of schade die een gegadigde daardoor lijdt.

Bijlage 1 - Definities

In dit Informatie Memorandum, inclusief de bijlagen, zullen de na te melden woorden de volgende betekenis hebben, tenzij duidelijk anders aangegeven.

Aanbieding	Het aanbod tot inschrijving op de Zon Obligatielening zoals beschreven in dit Informatie Memorandum.
Aandeelhouderslening	De achtergestelde lening die wordt verstrekt door de aandeelhouder van Zonnepark Koningspleij Arnhem B.V., Sunvest Ontwikkeling B.V.
Achterstellingsakte	Overeenkomst waarin de rechten en plichten van de Zon Obligatiehouders jegens de Senior Vreemd Vermogen Projectfinancier zijn vastgelegd.
AFM	Autoriteit Financiële Markten
AFM Informatiedocument	Het op grond van artikel 53 lid 4 sub b verplicht gestelde informatiedocument in het kader van een vrijgestelde aanbieding van effecten.
Construction Facility	Dit is een faciliteit, een lening, die opgenomen kan worden bij de Senior Vreemd Vermogen Projectfinancier voor de bouw van het Zonnestroomsysteem.
ENDEX Index, of Markttaarif	Een tarief dat wordt afgeleid van de ICE ENDEX data op basis van een 12-0-12 strategie en de base, end of day prijzen. Dit komt neer op een rekenkundig gemiddelde van alle Endex noteringen (end of day, baseprice) van alle handelsdagen 12 maanden volgend op de eerste dag van iedere Renteperiode van de Zon Obligatielening. De ICE ENDEX is de handelsplaats voor energie (elektriciteit en gas) gericht op lange termijn prijzen ('futures'). Zie ook https://www.theice.com/endex
DSRF	Afkorting voor Debt Service Reserve Facility. Dit is een faciliteit, een lening, die opgenomen kan worden indien op enig moment de Uitgevende Instelling niet in staat is om betalingen in verband met de rente en aflossing aan de Senior Vreemd Vermogen Projectfinancier te voldoen. Het opgenomen bedrag kan alleen gebruikt worden ter betaling van de rente en aflossing aan de Senior Vreemd Vermogen Projectfinancier.
ESCO	Afkorting voor Energy Service Company. In dit verband de Uitgevende Instelling.
Greenchoice	Greenchoice B.V.
Hoofdsom	De oorspronkelijke of initiële schuld van de Zon Obligatielening.
Informatie Memorandum	Dit document d.d. 15-12-2020, samen met de daarbij behorende bijlagen.
Inschrijvingsovereenkomst	De overeenkomst waarmee op één of meerdere Zon Obligaties kan worden ingeschreven.
Investeringsovereenkomst	De overeenkomst tussen de Uitgevende Instelling en de Zon Obligatiehouders, die tot stand komt nadat (i) de Zon Obligatiehouder(s) de Inschrijvingsovereenkomst hebben getekend én (ii) de Uitgevende Instelling de Inschrijvingsovereenkomst heeft bevestigd middels het bestuursbesluit.
IRR	Internal Rate of Return (IRR) of effectief rendement is een getal, meestal uitgedrukt als percentage, dat het netto rendement van de investeringen in een project weergeeft.
Klantopslag	Een korting gebaseerd op de door de Zon Obligatiehouder opgewekte hoeveelheid Zonnestroom en het tarief inclusief een opslag van 21% (deze is op dit moment gelijk aan het huidige btw-percentages) dat de Zon Obligatiehouder bij Greenchoice heeft op het moment van verrekening.
Obligatievoorwaarden	De voorwaarden van de in dit Informatie Memorandum beschreven Zon Obligatielening.
Overdrachtsakte	Overeenkomst waarin de voorwaarden zijn vastgelegd tussen een Zon Obligatiehouder (de verkoper) die zijn Zon Obligatie(s) overdraagt aan een (nieuwe) Zon Obligatiehouder (de verkrijger)

Performance Ratio (Garantie)	De verhouding tussen de gemeten en de theoretisch maximaal mogelijke Productie.
PPA	Power Purchase Agreement. De leveringsovereenkomst ten behoeve van de opgewekte zonnestroom.
Productie	Door het Zonnestroomsysteem gegenereerde hoeveelheid elektriciteit zoals geregistreerd door 1 (of meer) gecertificeerde Bruto-productiemeters.
Renteperiode	Periode van de 12 maanden ingaande op de datum van Uitgifte van de Zon Obligatielening waarover ZonneRente verschuldigd is aan de houders van de Zon Obligaties.
Stroomprijs	Tarief dat aan het begin van iedere Renteperiode wordt vastgesteld en de som is van (a) een vaste opslag van EUR 10/MWh en (b) de ENDEX Index. Deze prijs zal jaarlijks beschikbaar worden gemaakt door de Uitgevende Instelling.
Senior Vreemd Vermogen Projectfinancier	Verstrekker van de Senior Vreemd Vermogen Projectfinanciering, in dit geval Commerzbank AG.
Senior Vreemd Vermogen Projectfinanciering	De financiering verstrekt door de Senior Vreemd Vermogen Projectfinancier. De financiering is gebaseerd op enkel de terugbetaalcapaciteit van de kasstromen die voortvloeien uit het Zonnestroomsysteem. Deze financiering loopt het minste risico gegeven het feit dat deze de hoogste rang heeft in de kaswaterafval en/of hoogste rang in de zekerheden heeft.
Uitgevende Instelling	Zonnepark Koningspleij Arnhem B.V. gevestigd aan de Maarssebroeksedijk 37 in Utrecht.
Wft	Wet op het financieel toezicht
ZonneDeel	Andere naam voor een Zon Obligatie.
Zon Obligatielening	Het totaal van de door de Uitgevende Instelling uitgegeven Zon Obligaties met een totale nominale waarde van maximaal EUR 270.000,- .
Zon Obligatie(s)	Een door de Uitgevende Instelling uitgegeven en op naam gestelde vordering, met een nominale waarde van EUR 25,00 waaraan de rechten zijn verbonden als uiteengezet in de voorwaarden verbonden aan de Zon Obligaties zoals opgenomen in de Obligatievoorwaarden.
Zon Obligatiehouder	Houder van een Zon Obligatie met inachtneming van de inschrijfprocedure zoals uiteengezet in Hoofdstuk 9. Deelname Zon Obligaties.
ZonneRente	De jaarlijkse variabele rentecoupon die elk van de Zon Obligaties draagt over hun uitstaande Hoofdsom, met ingang van de Uitgiftedatum tot aan de Expiratiedatum, afhankelijk van, en gelijk aan 1/891.000 ^{ste} van de totale opgewekte zonnestroom tijdens de Renteperiode maal de voor de Renteperiode geldende Stroomprijs.
Zonnestroomsysteem	Een fotovoltaïsch zonne-energiesysteem met een vermogen van 13.365kWp , bestaande uit 29.700 zonnepanelen van 410 Wp elk, van het merk Longi, met inbegrip van omvormers van het merk Huawei, montagemateriaal en bijbehorende kabels en verbindingen, gelegen aan de Koningspleij Noord / Nieuwe Havenweg , 6827BA, Arnhem.

Bijlage 2 – Overzicht van belangrijke data

Start inschrijvingsperiode	23 december 2020	
Einde inschrijvingsperiode	28 januari 2021	+ 42 dagen na Start inschrijfperiode
Toewijzing	02 februari 2021	+ 5 dagen na einde inschrijvingsperiode
Bekendmaking # Zon Obligaties	02 februari 2021	+ 5 dagen na einde inschrijvingsperiode
Uitgifte datum	02 februari 2021	+ 5 dagen na einde inschrijvingsperiode
Aanvang ZonneRente periode	02 februari 2021	Gelijktijdig met de Uitgifte datum
Einde ZonneRente periode	01 februari van enig jaar	+ 364 dagen
Uitbetaling 1e ZonneRente jaar 1	1 augustus 2022	+ 12 maanden en 21 dagen na de Uitgiftedatum.
Uitbetaling ZonneRente jaar 2 tm/ 15	1 augustus van enig jaar	+ 21 dagen na verloop Renteperiode
Expiratiedatum	01 februari 2036	+ 15 jaar na Uitgifte datum
Start 1e productiejaar	02 februari 2021	Gelijktijdig met de Uitgifte datum
Einde 1e productiejaar	01 februari	+ 364 dagen
Verwachte startdatum productie	02 februari 2021	+ 0 weken na Uitgifte datum

Bijlage 3 - Technische specificaties PV-installatie

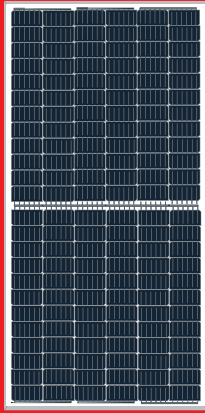

LR4-72HPH 420~440M



**High Efficiency
Low LID Mono PERC
with Half-cut Technology**

10-year Warranty for Materials and Processing;
25-year Warranty for Extra Linear Power Output

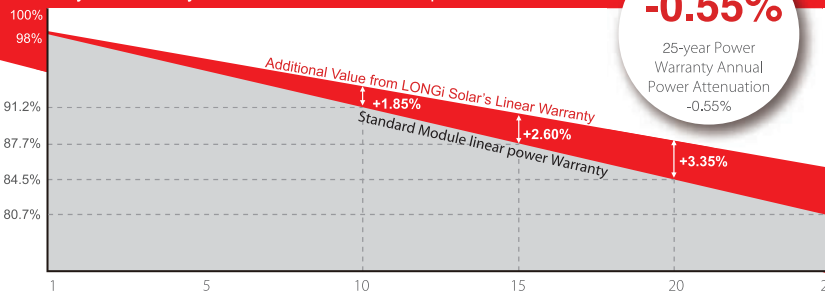

+4.10%

Complete System and Product Certifications

IEC 61215, IEC61730, UL1703
ISO 9001:2008: ISO Quality Management System
ISO 14001: 2004: ISO Environment Management System
TS62941: Guideline for module design qualification and type approval
OHSAS 18001: 2007 Occupational Health and Safety



* Specifications subject to technical changes and tests. LONGi Solar reserves the right of interpretation.

Positive power tolerance (0 ~ +5W) guaranteed

High module conversion efficiency (up to 19.8%)

Slower power degradation enabled by Low LID Mono PERC technology: first year <2%, 0.55% year 2-25

Solid PID resistance ensured by solar cell process optimization and careful module BOM selection

Reduced resistive loss with lower operating current

Higher energy yield with lower operating temperature

Reduced hot spot risk with optimized electrical design and lower operating current

LONGi

Room 801, Tower 3, Lujiazui Financial Plaza, No.826 Century Avenue, Pudong Shanghai, 200120, China
Tel: +86-21-80162606 E-mail: module@longi-silicon.com Facebook: www.facebook.com/LONGi Solar

Note: Due to continuous technical innovation, R&D and improvement, technical data above mentioned may be of modification accordingly. LONGi Solar have the sole right to make such modification at anytime without further notice; Demanding party shall request for the latest datasheet for such as contract need, and make it a consisting and binding part of lawful documentation duly signed by both parties.

V10

LR4-72HPH 420~440M

Design (mm)

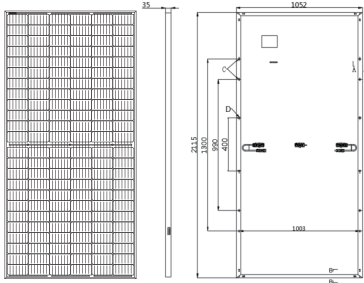

Mechanical Parameters

Cell Orientation: 144 (6×24)
 Junction Box: IP68, three diodes
 Output Cable: 4mm², 300mm in length, length can be customized
 Glass: Single glass
 3.2mm coated tempered glass
 Frame: Anodized aluminum alloy frame
 Weight: 24 kg
 Dimension: 2115×1052×35mm
 Packaging: 30pcs per pallet
 150pcs per 20'GP
 660pcs per 40'HC

Operating Parameters

Operational Temperature: -40 C ~ +85 C
 Power Output Tolerance: 0 ~ +5 W
 Voc and Isc Tolerance: ±3%
 Maximum System Voltage: DC1500V (IEC/UL)
 Maximum Series Fuse Rating: 20A
 Nominal Operating Cell Temperature: 45±2 C
 Safety Class: Class II
 Fire Rating: UL type 1 or type 2

Electrical Characteristics

Test uncertainty for Pmax: ±3%

Model Number	LR4-72HPH-420M		LR4-72HPH-425M		LR4-72HPH-430M		LR4-72HPH-435M		LR4-72HPH-440M	
Testing Condition	STC	NOCT	STC	NOCT	STC	NOCT	STC	NOCT	STC	NOCT
Maximum Power (Pmax/W)	420	311.1	425	314.8	430	318.5	435	322.2	440	326.0
Open Circuit Voltage (Voc/V)	48.8	45.5	49.0	45.7	49.2	45.9	49.4	46.1	49.6	46.3
Short Circuit Current (Isc/A)	11.04	8.90	11.11	8.95	11.19	9.02	11.26	9.08	11.33	9.13
Voltage at Maximum Power (Vmp/V)	40.2	37.1	40.4	37.3	40.6	37.5	40.8	37.7	41.0	37.9
Current at Maximum Power (Imp/A)	10.45	8.38	10.52	8.44	10.60	8.50	10.67	8.56	10.74	8.61
Module Efficiency(%)	18.9		19.1		19.3		19.6		19.8	

STC (Standard Testing Conditions): Irradiance 1000W/m², Cell Temperature 25 C, Spectra at AM1.5

NOCT (Nominal Operating Cell Temperature): Irradiance 800W/m², Ambient Temperature 20 C, Spectra at AM1.5, Wind at 1m/S

Temperature Ratings (STC)

Temperature Coefficient of Isc: +0.057%/C
 Temperature Coefficient of Voc: -0.286%/C
 Temperature Coefficient of Pmax: -0.370%/C

Mechanical Loading

Front Side Maximum Static Loading: 5400Pa
 Rear Side Maximum Static Loading: 2400Pa
 Hailstone Test: 25mm Hailstone at the speed of 23m/s

I-V Curve

Current-Voltage Curve (LR4-72HPH-430M)

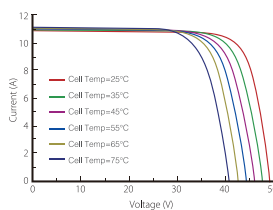

Power-Voltage Curve (LR4-72HPH-430M)

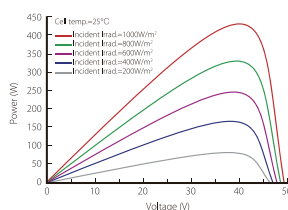

Current-Voltage Curve (LR4-72HPH-430M)

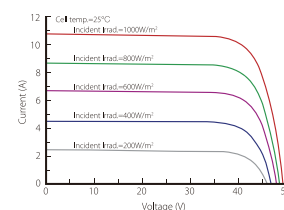

LONGi

Room 801, Tower 3, Lujiazui Financial Plaza, No.826 Century Avenue, Pudong Shanghai, 200120, China
 Tel: +86-21-80162606 E-mail: module@longi-silicon.com Facebook: www.facebook.com/LONGi Solar

Note: Due to continuous technical innovation, R&D and improvement, technical data above mentioned may be of modification accordingly. LONGi Solar have the sole right to make such modification at anytime without further notice; Demanding party shall request for the latest datasheet for such as contract need, and make it a consisting and binding part of lawful documentation duly signed by both parties.

V10

SUN2000-185KTL-H1 Smart String Inverter



9
MPP Trackers

99.0%
Max. Efficiency

String-level
Management



Smart I-V Curve
Diagnosis Supported

MBUS
Supported

Fuse Free
Design

Surge Arresters
for DC & AC

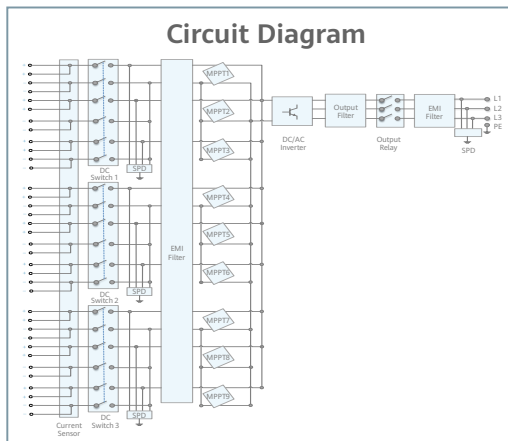
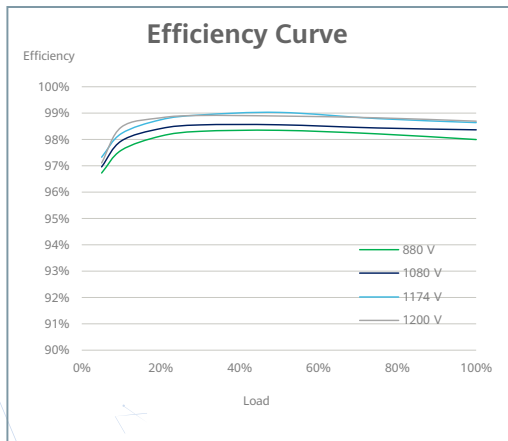

IP66
Protection



SOLAR.HUAWEI.COM

SUN2000-185KTL-H1
Technical Specifications

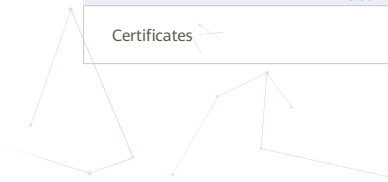
Efficiency	
Max. Efficiency	99.03%
European Efficiency	98.69%
Input	
Max. Input Voltage	1,500 V
Max. Current per MPPT	26 A
Max. Short Circuit Current per MPPT	40 A
Start Voltage	550 V
MPPT Operating Voltage Range	500 V ~ 1,500 V
Nominal Input Voltage	1,080 V
Number of Inputs	18
Number of MPP Trackers	9
Output	
Nominal AC Active Power	175,000 W @40°C, 168,000 W @45°C, 160,000 W @50°C
Max. AC Apparent Power	185,000 VA
Max. AC Active Power (cosφ=1)	185,000 W
Nominal Output Voltage	800 V, 3W + PE
Rated AC Grid Frequency	50 Hz / 60 Hz
Nominal Output Current	126.3 A @40°C, 121.3 A @45°C, 115.5 A @50°C
Max. Output Current	134.9 A
Adjustable Power Factor Range	0.8 LG ... 0.8 LD
Max. Total Harmonic Distortion	< 3%
Protection	
Input-side Disconnection Device	Yes
Anti-islanding Protection	Yes
AC Overcurrent Protection	Yes
DC Reverse-polarity Protection	Yes
PV-array String Fault Monitoring	Yes
DC Surge Arrester	Type II
AC Surge Arrester	Type II
DC Insulation Resistance Detection	Yes
Residual Current Monitoring Unit	Yes
Communication	
Display	LED Indicators, WLAN + APP
USB	Yes
MBUS	Yes
RS485	Yes
General	
Dimensions (W x H x D)	1,035 x 700 x 365 mm (40.7 x 27.6 x 14.4 inch)
Weight (with mounting plate)	84 kg (185.2 lb.)
Operating Temperature Range	-25°C ~ 60°C (-13°F ~ 140°F)
Cooling Method	Smart Air Cooling
Max. Operating Altitude without Derating	4,000 m (13,123 ft.)
Relative Humidity	0 ~ 100%
DC Connector	Staubli MC4 EVO2
AC Connector	Waterproof Connector + OT/DT Terminal
Protection Degree	IP66
Topology	Transformerless
Standard Compliance (more available upon request)	
Certificates	EN 62109-1/-2, IEC 62109-1/-2, EN 50530, IEC 62116, IEC 60068, IEC 61683, IEC 61727, P.O. 12.3, RD 1699, RD 661, RD 413, RD 1565, RD 1663, UNE 206007-1, UNE 206006



Bijlage 4 – Kasstroomoverzicht Zonnepark Koningspleij*

KASSTROOMOVERZICHT ZONNEPANELEN (exclusief BTW)

Periode	10T04A	Jaar 1	Jaar 2	Jaar 3	Jaar 4	Jaar 5	Jaar 6	Jaar 7	Jaar 8	Jaar 9	Jaar 10	Jaar 11	Jaar 12	Jaar 13	Jaar 14	Jaar 15
Verwachte totale productie zonnepark (kWh)	180.5	11.203.362	11.203.362	11.203.362	11.203.362	11.203.362	11.203.362	11.203.362	11.203.362	11.203.362	11.203.362	11.203.362	11.203.362	11.203.362	11.203.362	11.203.362
Verwachte gemiddelde (per productie zonnepark (kWh))	180,5	11,203,362	11,203,362	11,203,362	11,203,362	11,203,362	11,203,362	11,203,362	11,203,362	11,203,362	11,203,362	11,203,362	11,203,362	11,203,362	11,203,362	11,203,362
Inkomsten uit financieringsactiviteiten																
Storting Eigen Vermogen	285.000	285.000	-	-	-	-	-	-	-	-	-	-	-	-	-	-
Storting Zon Obligatielening	270.000	270.000	-	-	-	-	-	-	-	-	-	-	-	-	-	-
Storting Zonleening	8.694.000	8.694.000	-	-	-	-	-	-	-	-	-	-	-	-	-	-
Totale inkomsten uit financieringsactiviteiten	9.249.000	9.249.000	-	-	-	-	-	-	-	-	-	-	-	-	-	-
Uitgaven door investeringsactiviteiten																
Aanschaf PV-systeem	-6.833.350	-6.833.350	-	-	-	-	-	-	-	-	-	-	-	-	-	-
Verwijzen ontvangen	-	-	-	-	-	-	-	-	-	-	-	-	-	-	-	-
Totale investering	-6.833.350	-6.833.350	-	-	-	-	-	-	-	-	-	-	-	-	-	-
Subtotaal	2.415.650	2.415.650	-	-	-	-	-	-	-	-	-	-	-	-	-	-
Inkomsten uit exploitatie																
Inkomsten uit zonnepanelen	8.363.268	468.095	582.939	580.009	577.080	574.151	571.222	568.292	565.363	562.433	559.504	556.575	553.645	550.716	547.787	544.857
Overige inkomsten (L&E)	9.095.197	433.254	617.149	639.743	636.515	633.288	630.060	626.832	623.604	620.377	617.149	613.921	610.693	607.465	604.238	601.010
Totale operationele inkomsten	17.458.465	901.349	1.200.088	1.219.752	1.213.595	1.207.438	1.201.281	1.195.124	1.189.967	1.184.809	1.179.652	1.174.495	1.169.338	1.164.181	1.159.024	1.153.867
Exploitatiekosten																
Eenmalige kosten	-2.361.650	-2.361.650	-	-	-	-	-	-	-	-	-	-	-	-	-	-
Variable exploitatiekosten	-3.776.029	-75.500	-232.556	-236.238	-240.919	-245.772	-250.687	-255.700	-260.813	-266.031	-271.353	-276.779	-282.314	-287.961	-293.720	-299.578
Vaste exploitatiekosten	-6.136.653	-1.437.100	-1.911.966	-1.982.208	-2.049.953	-2.115.772	-2.181.687	-2.247.764	-2.313.041	-2.378.518	-2.444.205	-2.509.102	-2.574.219	-2.639.566	-2.705.144	-2.770.972
Totale exploitatiekosten	-10.274.332	-2.248.256	-2.144.482	-2.219.146	-2.296.732	-2.377.559	-2.461.454	-2.549.041	-2.640.354	-2.735.273	-2.833.907	-2.936.281	-3.042.581	-3.152.895	-3.267.214	-3.385.550
Operationele kasstroom	7.184.133	653.093	1.055.606	1.000.606	916.863	829.879	749.827	674.124	609.613	548.536	492.745	441.213	393.917	350.236	310.810	273.287
Betaling																
Verwachtingsoverbetaling	-	-	-	-	-	-	-	-	-	-	-	-	-	-	-	-
Ontvangt voorschietbetaling (eenmalige kosten PV-systeem)	-	-	-	-	-	-	-	-	-	-	-	-	-	-	-	-
Totale betalingen	-	-5.752	-54.396	-53.946	-53.479	-52.997	-52.498	-51.983	-51.451	-50.902	-50.335	-49.750	-49.147	-48.526	-47.885	-47.215
Beschikbare kasstroom voor rente en aflossing Vreemd Vermogen	11.964.417	865.348	1.001.210	946.660	863.384	777.382	697.329	622.141	558.160	497.633	441.410	389.466	341.270	296.691	254.925	215.072
Uitgaven financieringsactiviteiten Senior Vreemd Vermogen																
Rente Senior Vreemd Vermogen	-971.699	-119.087	-113.602	-105.487	-97.373	-89.258	-81.144	-73.030	-64.915	-56.801	-48.686	-40.572	-32.458	-24.343	-16.229	-8.114
Aflossing Senior Vreemd Vermogen	-8.404.200	-280.805	-279.000	-279.000	-279.000	-279.000	-279.000	-279.000	-279.000	-279.000	-279.000	-279.000	-279.000	-279.000	-279.000	-279.000
Totale uitgaven Senior Vreemd Vermogen	-9.375.900	-499.892	-500.200	-495.987	-496.973	-498.958	-499.714	-500.000	-500.915	-500.001	-500.000	-500.000	-500.000	-500.000	-500.000	-500.000
ADSC Rente en Aflossing	2,10	1,39	1,36	1,36	1,36	1,36	1,36	1,36	1,36	1,36	1,36	1,36	1,36	1,36	1,36	1,36
Beschikbare kasstroom voor rente en aflossing Zon Obligatielening	450.865	209.538	244.041	241.724	239.329	236.953	234.256	231.654	229.227	226.913	224.710	222.620	220.641	218.772	217.011	215.350
Uitgaven gerelateerd aan financieringsactiviteiten Zon Obligatielening																
Zone-Rente Zon Obligatielening	-88.644	-5.528	-6.476	-6.841	-6.807	-6.772	-6.737	-6.703	-6.668	-6.634	-6.599	-6.565	-6.530	-6.496	-6.461	-6.427
Reservering Zon Obligatielening	-170.000	-18.000	-18.000	-18.000	-18.000	-18.000	-18.000	-18.000	-18.000	-18.000	-18.000	-18.000	-18.000	-18.000	-18.000	-18.000
Aflossing Zon Obligatielening	-505.644	-23.528	-24.878	-24.841	-24.807	-24.772	-24.737	-24.703	-24.668	-24.634	-24.599	-24.565	-24.530	-24.496	-24.461	-24.427
ADSC Rente en Aflossing (Zonleening-Zonnepanelen)	2,10	1,38	1,31	1,31	1,31	1,31	1,31	1,31	1,31	1,31	1,31	1,31	1,31	1,31	1,30	
Totale uitgaven gerelateerd aan Zon Obligatielening	-764.288	-48.079	-50.172	-50,589	-50,589	-50,589	-50,589	-50,589	-50,589	-50,589	-50,589	-50,589	-50,589	-50,589	-50,589	-50,589
Saldo liquide middelen																
Reserve overzichten	-	-	-	-	-	-	-	-	-	-	-	-	-	-	-	-
Rekening Current	427.333	244.662	219.200	216.918	214.557	212.116	209.593	206.986	204.293	201.514	198.645	195.686	192.635	189.489	186.247	182.914
Totaal saldo beschikbaar voor dividend	4.028.021	427.333	244.662	219.200	216.918	214.557	212.116	209.593	206.986	204.293	201.514	198.645	195.686	192.635	189.489	186.247

RENDERING I ZONNEDEEL (ZON OBLIGATIE) VIA ZONNEPANELELEVEN

Periode	10T04A	Jaar 1	Jaar 2	Jaar 3	Jaar 4	Jaar 5	Jaar 6	Jaar 7	Jaar 8	Jaar 9	Jaar 10	Jaar 11	Jaar 12	Jaar 13	Jaar 14	Jaar 15
Verwachte totale productie zonnepark (kWh)	180,5	11,2	11,2	11,2	11,2	11,2	11,2	11,2	11,2	11,2	11,2	11,2	11,2	11,2	11,2	11,2
Verwachte gemiddelde (per productie zonnepark (kWh))	180,5	11,2	11,2	11,2	11,2	11,2	11,2	11,2	11,2	11,2	11,2	11,2	11,2	11,2	11,2	11,2
Zone-Rente & rendement van ZonnepanelenDeeln:																
13-0-12 Endre	-	0,041	0,041	0,041	0,041	0,041	0,041	0,041	0,041	0,041	0,041	0,041	0,041	0,041	0,041	0,041
Vast opslag	-	0,000	0,000	0,000	0,000	0,000	0,000	0,000	0,000	0,000	0,000	0,000	0,000	0,000	0,000	0,000
Jaarlijkse Zonnepanelen per deel (EUR)	-	0,51	0,64	0,63	0,63	0,63	0,62	0,62	0,62	0,61	0,61	0,61	0,60	0,60	0,60	0,60
Jaarlijkse rendement (%)	-	2,96	2,76	2,76	2,76	2,76	2,76	2,76	2,76	2,76	2,76	2,76	2,76	2,76	2,76	2,76
Gemiddeld rendement (IRR %)	-	4,24														
Aflossing																
Zonnepanelen overzichten	-	-	-	-	-	-	-	-	-	-	-	-	-	-	-	-
Zone-rente	0,51	0,64	0,63	0,63	0,63	0,62	0,62	0,62	0,61	0,61	0,61	0,60	0,60	0,60	0,60	
Aflossing	-1,67	-1,67	-1,67	-1,67	-1,67	-1,67	-1,67	-1,67	-1,67	-1,67	-1,67	-1,67	-1,67	-1,67	-1,67	
Totaal (per jaar)	-1,16	0,97	0,96	0,96	0,96	0,95	0,95	0,95	0,94	0,94	0,94	0,93	0,93	0,93	0,93	
Totaal (uitde)	-22,82	-18,84	-17,17	-16,50	-15,84	-15,18	-14,53	-13,88	-13,24	-12,60	-11,96	-11,32	-10,68	-10,04	-9,40	
Totaal (uitde)	-22,82	-18,84	-17,17	-16,50	-15,84	-15,18	-14,53	-13,88	-13,24	-12,60	-11,96	-11,32	-10,68	-10,04	-9,40	

RENDERING I ZONNEDEEL (ZON OBLIGATIE) VOOR GREENHOUSE KLANTEN

Periode	10T04A	Jaar 1	Jaar 2	Jaar 3	Jaar 4	Jaar 5	Jaar 6	Jaar 7	Jaar 8	Jaar 9	Jaar 10	Jaar 11	Jaar 12	Jaar 13	Jaar 14	Jaar 15
Verwachte totale productie zonnepark (kWh)	180,5	11,2	11,2	11,2	11,2	11,2	11,2	11,2	11,2	11,2	11,2	11,2	11,2	11,2	11,2	11,2
Verwachte gemiddelde (per productie zonnepark (kWh))	180,5	11,2	11,2	11,2	11,2	11,2	11,2	11,2	11,2	11,2	11,2	11,2	11,2	11,2	11,2	11,2
Zone-Rente & rendement van ZonnepanelenDeeln:																
13-0-12 Endre	-	0,041	0,041													

Bijlage 5 - Statuten Stichting Zonedelers

1. BEGRIPSBEPALINGEN

1.1 In deze statuten wordt verstaan onder:

Bestuur: betekent het bestuur van de Stichting;

Schriftelijk: betekent bij brief, telefax of e-mail, of bij boodschap die via een ander gangbaar communicatiemiddel wordt overgebracht en op schrift kan worden ontvangen, mits de identiteit van de verzender met afdoende zekerheid kan worden vastgesteld;

Uitgevende Instelling: iedere overeenkomstig het bepaalde in artikel 5.2 aangewezen Uitgevende Instelling (in dit geval Zonnepark Koningspleij Arnhem B.V., een besloten vennootschap met beperkte aansprakelijkheid met zetel in Utrecht en kantoorhoudende te Maarssenbroeksedijk 37, 3542DM Utrecht);

Vergadering van Zon Obligatiehouders: betekent de vergadering van houders van Zon Obligaties als bedoeld in artikel 9 van deze statuten;

Zon Obligatiehouders: betekent houders van één of meer Zon Obligaties;

Zon Obligaties: betekent obligaties uitgegeven door een Uitgevende Instelling elk met een nominale waarde van vijftieng euro (EUR 25,00), of zodanige andere nominale waarde als bepaald bij de uitgifte van de betreffende Zon Obligaties.

2. NAAM EN ZETEL

2.1 De Stichting draagt de naam: Stichting Zonedelers.

2.2 De Stichting heeft haar zetel in de gemeente Amsterdam.

3. DOEL

De Stichting heeft ten doel:

a het naar eigen inzicht behartigen van de belangen van de Zon Obligatiehouders, met inachtneming van de op de genoemde Zon Obligaties toepasselijke voorwaarden;

b het uitoefenen van alle aan de Zon Obligaties verbonden rechten, waaronder begrepen het uitoefenen van stemrechten op de Zon Obligaties, in het belang van de Zon Obligatiehouders;

c het beheren en administreren van de Zon Obligaties, waaronder begrepen het registreren en informeren van Zon Obligatiehouders;

d het houden van zekerheden ten behoeve van de Zon Obligatiehouders en het uitoefenen van rechten verbonden aan genoemde zekerheden;

en al hetgeen met het vorenstaande verband houdt of daartoe bevorderlijk kan zijn, alles in de ruimste zin van het woord.

4. BESTUUR: SAMENSTELLING, BENOEMING, DEFUNGEREN

4.1 Het bestuur van de Stichting bestaat uit een door het bestuur vast te stellen aantal van één of meer natuurlijke personen of rechtspersonen. Een niet voltallig bestuur behoudt zijn bevoegdheden.

4.2 Bestuurders worden benoemd door het bestuur. In ontstane vacatures wordt zo spoedig mogelijk voorzien.

4.3 Indien het bestuur uit meer dan één persoon bestaat, wijst het uit zijn midden een voorzitter aan en kan het voorts uit zijn midden een secretaris benoemen.

4.4 Een bestuurder defungeert:

a door zijn overlijden, in geval van een bestuurder-natuurlijk persoon, of door zijn ontbinding, in geval van een bestuurder-rechtspersoon;

b door zijn aftreden;

c doordat hij failliet wordt verklaard, surseance van betaling aanvraagt of verzoekt om toepassing van

de schuldsaneringsregeling als bedoeld in de Faillissementswet;

d door zijn ondercuratelestelling, alsmede door een rechterlijke beslissing waarbij een bewind over één of meer van zijn goederen wordt ingesteld;

e door zijn ontslag, verleend door de rechtbank in de gevallen in de wet voorzien;

f door zijn ontslag verleend door het bestuur.

4.5 Iedere bestuurder kan te allen tijde door het bestuur worden geschorst.

4.6 Een schorsing van een bestuurder kan één of meer malen worden verlengd, maar kan in totaal niet langer duren dan drie maanden. Is na verloop van die tijd geen beslissing genomen omtrent de opheffing van de schorsing of over ontslag, dan eindigt de schorsing.

5. BESTUUR: TAKEN EN BEVOEGDHEDEN

5.1 Het bestuur is belast met het besturen van de Stichting.

5.2 Het bestuur is bevoegd om andere rechtspersonen of personenvennootschappen aan te wijzen als Uitgevende Instelling bij besluit genomen met ten minste twee derden van de uitgebrachte stemmen in een vergadering waarin ten minste de helft van de in functie zijnde bestuurders aanwezig of vertegenwoordigd is.

6. BESTUUR: VERTEGENWOORDIGING

6.1 De Stichting wordt vertegenwoordigd door het bestuur.

6.2 Het bestuur kan besluiten tot het verlenen van volmacht aan één of meer derden, om de Stichting binnen de grenzen van die volmacht te vertegenwoordigen.

7. BESTUUR: BESLUITVORMING

7.1 Bestuursvergaderingen worden gehouden zo dikwijls een bestuurder een bestuursvergadering bijeenroep, doch ten minste één maal per jaar.

7.2 Tot bijeenroeping van een bestuursvergadering is iedere bestuurder bevoegd en wel schriftelijk onder opgaaf van de te behandelen onderwerpen, op een termijn van ten minste zeven dagen. Indien de bijeenroeping niet schriftelijk is geschied, of onderwerpen aan de orde komen die niet bij de oproeping zijn vermeld, dan wel de bijeenroeping is geschied op een termijn korter dan zeven dagen, is besluitvorming niettemin mogelijk, mits de vergadering voltallig is en geen van de bestuurders zich alsdan tegen besluitvorming verzet.

7.3 Bestuursvergaderingen worden gehouden ter plaatse te bepalen door degene die de vergadering bijeenroept.

7.4 Toegang tot de vergaderingen hebben de bestuurders alsmede zij die door de ter vergadering aanwezige bestuurders worden toegelaten. Een bestuurder kan zich door een schriftelijk door hem daartoe gevolmachtigd medebestuurder ter vergadering doen vertegenwoordigen. Een bestuurder kan ten hoogste één medebestuurder ter vergadering vertegenwoordigen.

7.5 Iedere bestuurder heeft één stem. Alle besluiten waaromtrent bij deze statuten niet anders is bepaald worden genomen met volstreekte meerderheid van de uitgebrachte stemmen. Blanco stemmen en ongeldige stemmen gelden als niet uitgebracht. Staken de stemmen bij verkiezing van personen dan beslist het lot; staken de stemmen bij een andere stemming, dan is het voorstel verworpen.

7.6 De vergaderingen worden geleid door de voorzitter; bij diens afwezigheid voorziet de vergadering zelf in haar leiding.

7.7 Van het verhandelde in de vergadering worden notulen opgemaakt.

7.8 Besluiten van het bestuur kunnen ook buiten vergadering worden genomen, schriftelijk of op andere wijze, mits het desbetreffende voorstel aan alle in functie zijnde bestuurders is voorgelegd en geen van hen zich tegen de desbetreffende wijze van besluitvorming verzet. Van een besluit buiten vergadering dat niet schriftelijk is genomen wordt een verslag opgemaakt. Schriftelijke besluitvorming

geschiedt door middel van schriftelijke verklaringen van alle in functie zijnde bestuurders.

8. BOEKJAAR EN JAARSTUKKEN

8.1 Het boekjaar van de Stichting valt samen met het kalenderjaar.

8.2 Het bestuur is verplicht van de vermogenstoestand van de Stichting en van alles betreffende de werkzaamheden van de Stichting naar de eisen die voortvloeien uit deze werkzaamheden, op zodanige wijze een administratie te voeren en de daartoe behorende boeken, bescheiden en andere gegevensdragers op zodanige wijze te bewaren, dat te allen tijde de rechten en verplichtingen van de Stichting kunnen worden gekend.

8.3 Het bestuur is verplicht jaarlijks binnen zes maanden na afloop van het boekjaar een balans en een staat van baten en lasten van de Stichting te maken en op papier te stellen.

8.4 Het bestuur kan, alvorens tot vaststelling van de in artikel 7.3 hiervoor bedoelde stukken over te gaan, deze doen onderzoeken door een door hem aan te wijzen accountant. Deze brengt omtrent zijn onderzoek verslag uit aan het bestuur.

8.5 Het bestuur is verplicht de in de voorgaande leden bedoelde boeken, bescheiden en andere gegevensdragers gedurende zeven jaren te bewaren, onverminderd het bepaalde in artikel 7.6 hiervoor.

8.6 De op een gegevensdrager aangebrachte gegevens, uitgezonderd de op papier gestelde balans en staat van baten en lasten, kunnen op een andere gegevensdrager worden overgebracht en bewaard, mits de overbrenging geschiedt met juiste en volledige weergave der gegevens en deze gegevens gedurende de volledige bewaartijd beschikbaar zijn en binnen redelijke tijd leesbaar kunnen worden gemaakt.

9. VERGADERING VAN ZON OBLIGATIEHOUDERS

9.1 Vergaderingen van Zon Obligatiehouders worden gehouden zo dikwijls het bestuur zulks wenselijk acht. Tevens is het bestuur, op schriftelijk en gemotiveerd verzoek daartoe van (a) een Uitgevende

Instelling of (b) houders van ten minste één en vijftig procent (51%) van het totale nominale bedrag aan uitstaande Zon Obligaties, verplicht een Vergadering van Zon Obligatiehouders bijeen te roepen. Indien aan zodanig verzoek niet binnen veertien dagen gevolg wordt gegeven, zijn de verzoekers zelf tot bijeenroeping bevoegd.

9.2 De bijeenroeping van een Vergadering van Zon Obligatiehouders geschiedt schriftelijk onder opgave van de te behandelen onderwerpen, op een termijn van ten minste vijftien dagen. Indien de bijeenroeping niet schriftelijk is geschied, of onderwerpen aan de orde komen die niet bij de oproeping zijn vermeld, dan wel de bijeenroeping is geschied op een termijn korter dan vijftien dagen, is besluitvorming niettemin mogelijk mits (i) alle Zon Obligatiehouders ter vergadering aanwezig zijn of vertegenwoordigd worden, (ii) geen hunner zich alsdan tegen besluitvorming verzet en (iii) de vergadering met voorkennis van het bestuur wordt gehouden.

9.3 Vergaderingen van Zon Obligatiehouders worden gehouden in de gemeente waar de Stichting statutair is gevestigd.

9.4 Toegang tot de Vergadering van Zon Obligatiehouders hebben de Zon Obligatiehouders, de bestuurders van de Stichting alsmede van een Uitgevende Instelling, alsmede zij, die daartoe door de Vergadering van Zon Obligatiehouders zijn uitgenodigd. Een houder van één of meer Zon Obligaties kan zich door een schriftelijk door hem daartoe gevolmachtigde ter vergadering doen vertegenwoordigen.

9.5 Elke Zon Obligatiehouder heeft recht op het uitbrengen van een aantal stemmen gelijk aan het gezamenlijke nominale bedrag van zijn Zon Obligaties gedeeld door de gemiddelde nominale waarde van alle uitgegeven Zon Obligaties (naar beneden afgerond), met een minimum van één stem. Indien gestemd dient te worden over een besluit dat enkel betrekking heeft op één specifieke Uitgevende Instelling, dan hebben alleen de Zon Obligatie houders die in het bezit zijn van een Zon Obligatie die is uitgegeven door deze Uitgevende instelling recht op het uitbrengen van een aantal stemmen gelijk aan het gezamenlijke nominale bedrag van zijn door deze Uitgevende instelling

uitgegeven Zon Obligaties gedeeld door de gemiddelde nominale waarde van alle uitgegeven Zon Obligaties (naar beneden afgerond) behorende bij deze Uitgevende instelling, met een minimum van één stem.

9.6 Alle besluiten waaromtrent bij deze statuten niet anders is bepaald worden genomen met een meerderheid van twee derden van de uitgebrachte stemmen. Blanco stemmen worden geacht niet te zijn uitgebracht.

9.7 Bij het staken van stemmen omtrent andere onderwerpen dan de verkiezing van personen beslist het lot.

9.8 Alle stemmingen geschieden mondeling, tenzij een ter vergadering aanwezige Zon Obligatiehouder schriftelijke stemming verlangt, in welk geval gestemd wordt door middel van ongetekende stembriefjes.

9.9 De Vergadering van Zon Obligatiehouders wordt geleid door een door het bestuur al dan niet uit zijn midden aan te wijzen voorzitter. Indien op deze wijze niet in een voorzitter wordt voorzien, dan voorziet de Vergadering van Zon Obligatiehouders daar zelf in.

9.10 Van het verhandelde in de Vergadering van Zon Obligatiehouders worden door een daartoe door de voorzitter van de vergadering aan te wijzen persoon notulen opgemaakt welke in en door dezelfde of de eerstvolgende vergadering worden vastgesteld en ten blijke daarvan door de voorzitter en de notulist ondertekend.

9.11 De voorzitter kan bepalen dat van het verhandelde een notarieel proces-verbaal wordt opgemaakt. Het notarieel proces-verbaal wordt mede ondertekend door de voorzitter.

9.12 De Vergadering van Zon Obligatiehouders kan ook op andere wijze dan in vergadering besluiten nemen, mits (i) zulks geschiedt met voorkennis van het bestuur, (ii) alle Zon Obligatiehouders in de gelegenheid worden gesteld hun stem uit te brengen en (iii) zij allen schriftelijk hebben verklaard zich niet tegen deze wijze van besluitvorming te verzetten.

Een besluit is alsdan genomen zodra de vereiste meerderheid van het aantal stemmen schriftelijk vóór het voorstel is uitgebracht.

9.13 Van een buiten vergadering genomen besluit wordt door het bestuur een relaas opgemaakt dat tezamen met de hiervoor in artikel 8.12 bedoelde stukken bij de notulen wordt gevoegd.

10. STATUTENWIJZIGING

10.1 Het bestuur is bevoegd de statuten te wijzigen na voorafgaande goedkeuring van de Vergadering van Zon Obligatiehouders.

10.2 Bij de oproeping tot de vergadering waarin een statutenwijziging zal worden voorgesteld, dient een afschrift van het voorstel, bevattende de woordelijke tekst van de voorgestelde wijziging, te worden gevoegd.

10.3 Een statutenwijziging treedt eerst in werking nadat daarvan een notariële akte is opgemaakt. Tot het doen verlijden van die akte is iedere bestuurder bevoegd.

11. ONTBINDING

11.1 Het bestuur is bevoegd de Stichting te ontbinden.

11.2 Hetgeen na voldoening van schuldeisers aan vermogen van de Stichting resteert, wordt door de vereffenaars bestemd voor de Zon Obligatiehouders, zo veel mogelijk in overeenstemming met het doel van de Stichting, dan wel bestemd voor een nader door de vereffenaars vast te stellen ideëel of sociaal doel.

11.3 Na de ontbinding geschiedt de vereffening door het bestuur. Het bestuur kan besluiten andere personen tot vereffenaar te benoemen.

11.4 Na afloop van de vereffening blijven de boeken, bescheiden en andere gegevensdragers van de ontbonden Stichting gedurende de bij de wet voorgeschreven termijn onder berusting van de door de vereffenaars aangewezen persoon.

11.5 Op de vereffening zijn overigens de bepalingen van Titel 1, Boek 2 van het Burgerlijk Wetboek van toepassing.

Bijlage 6 - Statuten Zonnepark Koningspleij Arnhem B.V.



1

Dos: :2019.0545.01
Ref: :JSV.(110719.1)

OPRICHTING

Heden, elf juli tweeduizend negentien, _____
verschijnt voor mij, mr. Ernst-Jan Gras, notaris in de gemeente Utrecht, _____
kantoorhoudende te Vleuten: _____
de heer René Wilhelm HANSSEN, geboren te Heerlen op tien augustus _____
negentienhonderdnegenenzestig, wonende te 3474 MB Zegveld, gemeente _____
Woerden, Meije 187, zich identificerende met zijn rijbewijs met nummer _____
4849233603, afgegeven te Nieuwkoop op eenendertig december tweeduizend _____
negen, _____
te dezer zake handelend als bestuurder van de besloten vennootschap met _____
beperkte aansprakelijkheid: SmarD B.V., gevestigd te Zegveld, kantoorhoudende te
(3474 MB) Zegveld, Meije 187, ingeschreven in het handelsregister van Kamer van
Koophandel onder nummer 73519804 en als zodanig deze vennootschap _____
rechtsgeldig vertegenwoordigend, _____
welke vennootschap te dezer zake handelt als algemeen directeur van de besloten
vennootschap met beperkte aansprakelijkheid: Sunvest B.V., gevestigd te _____
gemeente Harmelen, kantoorhoudende te (3542 DM) Utrecht, Maarssebroeksedijk
37, ingeschreven in het handelsregister van Kamer van Koophandel onder nummer
67885616 en als zodanig deze vennootschap rechtsgeldig vertegenwoordigend, _____
welke laatstgenoemde vennootschap te dezer zake handelt als algemeen directeur
van de besloten vennootschap met beperkte aansprakelijkheid: Sunvest _____
Ontwikkeling B.V., gevestigd te Utrecht, kantoorhoudende te (3542 DM) Utrecht,
Maarssebroeksedijk 37, ingeschreven in het handelsregister van Kamer van _____
Koophandel onder nummer 74864092, en als zodanig deze vennootschap _____
rechtsgeldig vertegenwoordigend, hierna te noemen: de "**Oprichter**". _____
De comparant, handelend als gemeld, verklaart bij deze akte op te richten een _____
besloten vennootschap met beperkte aansprakelijkheid en daartoe de navolgende
statuten vast te stellen: _____

STATUTEN

NAAM EN ZETEL

Artikel 1.

1. De vennootschap draagt de naam: **Zonnepark Koningspleij Arnhem B.V.** _____
2. De zetel van de vennootschap is Utrecht. _____

DOEL

Artikel 2.

Het doel van de vennootschap is: het ontwikkelen en exploiteren van zonneparken
en zonnedaken op de locatie Koningspleij-Arnheim, _____
alsmede het deelnemen in, zich op andere wijze interesseren bij, het voeren van _____
het beheer over en het financieren en besturen van vennootschappen en andere _____



ondernemingen, het beschikken over en beheren van registergoederen, alsook zich sterk maken of zich hoofdelijk of anderszins naast of voor anderen verbinden, het aangaan en verstrekken van geldleningen en het verstrekken van zekerheden, **ook ten behoeve van derden**, zomede al hetgeen dat met het vorenstaande verband houdt of daartoe bevorderlijk kan zijn, één en ander in de ruimste zin.

AANDELENKAPITAAL

Artikel 3.

1. Het kapitaal van de vennootschap bestaat uit een of meer gewone aandelen, – elk aandeel met een nominale waarde van een euro (€ 1,00).
2. Alle aandelen luiden op naam en zijn doorlopend genummerd vanaf 1.
3. Het nummer van een aandeel geldt als een aanduiding.
4. Ten minste één aandeel met stemrecht wordt gehouden door een ander dan de vennootschap, en anders dan voor rekening van de vennootschap of een van – haar dochtermaatschappijen.

AANDEELHOUDERSCHAP

Artikel 4.

1. Aan het aandeelhouderschap zijn geen verplichtingen van verbintenisrechtelijke aard verbonden.
2. Aan het aandeelhouderschap zijn geen eisen verbonden.
3. Zolang een aandeelhouder een statutaire verplichting niet nakomt of niet aan – een statutaire eis voldoet is het stemrecht, het recht op uitkeringen en het – vergaderrecht opgeschort. Indien een aandeelhouder de in de vorige zin – genoemde rechten niet kan uitoefenen, vervalt de opschorting wanneer de – vennootschap niet binnen drie (3) maanden na een verzoek daartoe van de – aandeelhouder gegadigden heeft aangewezen aan wie hij al zijn aandelen zal – kunnen overdragen met inachtneming van het in deze statuten bepaalde.
4. Een opschorting van rechten vervalt indien de opschorting tot gevolg heeft dat geen van de aandeelhouders het stemrecht kan uitoefenen.

AANDEELHOUDERSREGISTER

Artikel 5.

1. Het bestuur van de vennootschap houdt een register waarin de namen en – (e-mail)adressen van alle aandeelhouders zijn opgenomen, met vermelding van de datum waarop zij de aandelen hebben verkregen, de datum van de – erkenning of betekening, de soort of de aanduiding van de aandelen, alsmede van het op ieder aandeel gestorte bedrag. Indien een aandeelhouder niet – gebonden is aan een statutaire verplichting of eis als bedoeld in artikel 2:192 – lid 1 Burgerlijk Wetboek of een statutaire prijsbepalingsregeling als bedoeld in artikel 2:192 a lid 2 Burgerlijk Wetboek, wordt dat vermeld. Indien aan – aandelen ingevolge een statutaire regeling op grond van artikel 2:228 lid 5 – Burgerlijk Wetboek geen stemrecht toekomt, worden de aandelen als – stemrechtloos vermeld. In het register worden opgenomen de namen en – adressen van hen die een recht van vruchtgebruik of pandrecht op aandelen – hebben, met vermelding van de datum waarop zij het recht hebben verkregen, de datum van erkenning of betekening, alsmede met vermelding welke aan de



- aandelen verbonden rechten hun toekomen. In het register worden opgenomen de namen en adressen van de houders van certificaten van aandelen waaraan vergaderrecht is verbonden, met vermelding van de datum waarop het _____ vergaderrecht aan hun certificaat is verbonden en de datum van erkenning of betekening. Voor zover aandelebewijzen kunnen worden afgegeven wordt dat aangetekend in de statuten. Van de afgifte en intrekking van een _____ aandelenbewijs wordt eveneens aantekening gemaakt in het _____ aandeelhoudersregister.
2. Aandeelhouders en anderen wier gegevens ingevolge lid 1 van dit artikel in het register worden opgenomen, verschaffen aan het bestuur tijdig de nodige _____ gegevens. Indien tevens een elektronisch adres bekend wordt gemaakt met als doel opneming in het aandeelhoudersregister, houdt deze bekendmaking _____ tevens de instemming in om alle kennisgevingen en mededelingen alsmede _____ oproepingen voor vergadering langs elektronische weg te krijgen verzonden. – Onder schriftelijk wordt in deze statuten verstaan: per post, per telefax, per e-mail of via enig ander gangbaar communicatiemiddel, waarmee het mogelijk is tekst over te brengen.
 3. Het register wordt regelmatig bijgehouden; daarin wordt mede aangetekend elk verleend ontslag van aansprakelijkheid voor nog niet gedane stortingen. _____
 4. Het bestuur van de vennootschap verstrekt desgevraagd aan een _____ aandeelhouder, een vruchtgebruiker, een pandhouder en een houder van een certificaat van een aandeel waaraan bij of krachtens de statuten vergaderrecht is verbonden, om niet een uittreksel uit het register met betrekking tot zijn _____ recht op een aandeel of certificaat van een aandeel. Rust op het aandeel een _____ recht van vruchtgebruik of een pandrecht, dan vermeldt het uittreksel aan wie de in de artikelen 2:197, 2:198 en 2:227 Burgerlijk Wetboek bedoelde rechten toekomen. _____
 5. Het bestuur van de vennootschap legt het register ten kantore van de _____ vennootschap ter inzage van de aandeelhouders, de vruchtgebruikers en _____ pandhouders aan wie de in artikel 2:227 lid 2 Burgerlijk Wetboek bedoelde _____ rechten toekomen en de houders van certificaten van aandelen waaraan bij of krachtens de statuten vergaderrecht is verbonden. De gegevens van het _____ register omtrent niet-volgestorte aandelen zijn ter inzage van een ieder; _____ afschrift of uittreksel van deze gegevens wordt ten hoogste tegen kostprijs _____ verstrekt. _____

AANDEELBEWIJZEN

Artikel 6.

Er kunnen geen aandelebewijzen worden uitgegeven. _____

UITGIFTE VAN AANDELEN EN VOORKEURSRECHT

Artikel 7.

1. Uitgifte van aandelen kan slechts ingevolge een besluit van de algemene _____ vergadering geschieden, voor zover deze bevoegdheid door de algemene _____ vergadering niet is overgedragen aan een ander orgaan binnen de _____ vennootschap. De algemene vergadering kan deze overdracht herroepen. Bij _____



- het besluit tot uitgifte van aandelen worden de koers en de verdere _____
voorwaarden van uitgifte bepaald. De koers kan niet beneden pari zijn. _____
2. Iedere aandeelhouder, met uitzondering van de vennootschap indien zij houder is van aandelen in haar eigen kapitaal, heeft bij uitgifte van aandelen een _____ voorkeursrecht naar evenredigheid van het gezamenlijk bedrag van zijn _____ aandelen. _____
 3. Het bepaalde in lid 2 is van overeenkomstige toepassing bij het verlenen van _____ rechten tot het nemen van aandelen, maar is niet van toepassing op het _____ uitgeven van aandelen aan iemand die een voordien reeds verkregen recht tot het nemen van aandelen uitoefent. _____
 4. Het voorkeursrecht kan, telkens voor een enkele uitgifte, worden beperkt of _____ uitgesloten door het tot uitgifte bevoegde orgaan. _____
 5. Voor de uitgifte van een aandeel is voorts vereist een daartoe bestemde ten _____ overstaan van een in Nederland standplaats hebbende notaris verleden akte _____ waarbij de vennootschap en de partij die aandelen verkrijgt partij zijn. _____
 6. Een storting van agio kan slechts plaatsvinden bij uitgifte van aandelen of met instemming van het orgaan dat bevoegd is te besluiten tot uitgifte van _____ aandelen. Bij iedere agiostorting kan dit orgaan bepalen dat de gestorte agio of een deel daarvan wordt gevoegd als agioreserve van aandelen van een soort of aanduiding. _____

STORTING OP AANDELEN _____

Artikel 8. _____

1. Bij het nemen van het aandeel moet daarop het nominale bedrag worden _____ gestort. Bedongen kan worden dat het nominale bedrag of een deel daarvan _____ eerst behoeft te worden gestort na verloop van een bepaalde tijd of nadat het bestuur het zal hebben opgevraagd. _____
2. Storting op een aandeel moet in geld geschieden voor zover niet een andere _____ inbreng is overeengekomen. _____
3. Storting in een andere geldeenheid dan die waarin de nominale waarde luidt _____ kan slechts plaatsvinden met toestemming van het bestuur van de _____ vennootschap. _____

EIGEN AANDELEN _____

Artikel 9. _____

1. De vennootschap kan bij uitgifte van aandelen geen eigen aandelen nemen. _____
2. Het bestuur van de vennootschap beslist over de verkrijging en vervreemding van aandelen in het kapitaal van de vennootschap. _____
3. De vennootschap kan slechts eigen aandelen of certificaten daarvan verkrijgen, voor zover deze volgestort zijn en slechts met inachtneming van het _____ dienaangaande in de wet bepaalde. _____
4. Verrijging en vervreemding van eigen aandelen of certificaten daarvan door de vennootschap geschiedt met inachtneming van het bepaalde in artikel 14. _____
5. Voor een aandeel of certificaat daarvan dat toebehoort aan de vennootschap of aan een dochtermaatschappij daarvan kan in de algemene vergadering geen _____ stem worden uitgebracht. _____



KAPITAALVERMINDERING

Artikel 10.

1. De algemene vergadering kan besluiten tot vermindering van het geplaatste kapitaal door intrekking van aandelen of door het bedrag van aandelen bij statutenwijziging te verminderen. In dit besluit moeten de aandelen waarop het besluit betrekking heeft worden aangewezen en moet de uitvoering van het besluit zijn geregeld.
2. Kapitaalvermindering dient overigens te geschieden met inachtneming van het in de wet bepaalde.

VRUCHTGEBRUIK

Artikel 11.

1. Op een aandeel kan een recht van vruchtgebruik worden gevestigd.
2. Het stemrecht op een aandeel komt de vruchtgebruiker toe indien hem dit krachtens de wet toekomt of met inachtneming van de wettelijke bepalingen is toegekend.

PANDRECHT

Artikel 12.

1. Op een aandeel kan pandrecht worden gevestigd.
2. De aandeelhouder heeft het stemrecht op de verpande aandelen.
3. In afwijking van het voorgaande lid komt het stemrecht toe aan de pandhouder indien dit, al dan niet onder opschortende voorwaarde, bij vestiging van het pandrecht is bepaald of nadien schriftelijk tussen de aandeelhouder en de pandhouder is overeengekomen en de overgang van het stemrecht is goedgekeurd door de algemene vergadering.

LEVERING VAN AANDELEN EN BEPERKTE RECHTEN

Artikel 13.

1. Voor de levering van een aandeel of de vestiging of levering van een beperkt recht daarop is vereist een daartoe bestemde ten overstaan van een in Nederland standplaats hebbende notaris verleden akte waarbij de partij die de aandelen vervreemdt en de partij die aandelen verkrijgt partij zijn.
2. Behoudens in het geval dat de vennootschap zelf bij de rechtshandeling partij is, kunnen de aan het aandeel verbonden rechten pas worden uitgeoefend nadat de vennootschap de rechtshandeling heeft erkend of de akte aan de vennootschap is betekend overeenkomstig het in de wet daaromtrent bepaalde dan wel deze eigener beweging heeft erkend door inschrijving in het aandeelhoudersregister overeenkomstig het in de wet bepaalde.

BESTUUR

Artikel 14.

1. Het bestuur van de vennootschap bestaat uit één of meer bestuurders.
2. Het aantal bestuurders wordt vastgesteld door de algemene vergadering.

BENOEMING. SCHORSING EN ONTSLAG. BEZOLDIGING

Artikel 15.

1. De bestuurders worden benoemd door de algemene vergadering.
2. Iedere bestuurder kan te allen tijde door de algemene vergadering worden



geschorst en ontslagen. _____

3. De bezoldiging en de verdere arbeidsvoorwaarden van iedere bestuurder _____ worden vastgesteld door de algemene vergadering. _____
4. Aan een bestuurder kan door de algemene vergadering de titel algemeen _____ directeur worden verleend. Deze titel kan altijd door de algemene vergadering worden ontnomen. _____

BESTUURSTAAK. BESLUITVORMING. BELET OF ONTSTENTENIS _____

Artikel 16. _____

1. Het bestuur van de vennootschap is belast met het besturen van de _____ vennootschap. Bij de vervulling van haar taak richt het bestuur zich naar het belang van de vennootschap en de met haar verbonden onderneming. _____
2. Alle besluiten van het bestuur worden genomen met een volstrekte _____ meerderheid van de uitgebrachte stemmen. _____
3. Besluiten van het bestuur van de vennootschap kunnen in plaats van in een _____ vergadering ook schriftelijk worden genomen, mits met algemene stemmen van alle in functie zijnde bestuurders. _____
4. In geval van ontstentenis of belet van een bestuurder zijn de andere _____ bestuurders of is de andere bestuurder tijdelijk met het bestuur van de _____ vennootschap belast. In geval van ontstentenis of belet van alle bestuurders of van de enige bestuurder is de persoon die daartoe door de algemene _____ vergadering wordt benoemd, tijdelijk met het bestuur van de vennootschap _____ belast. _____
5. Een bestuurder neemt niet deel aan de beraadslaging en besluitvorming indien hij daarbij een direct of indirect persoonlijk belang heeft dat tegenstrijdig is met het belang van de vennootschap en de met haar verbonden onderneming. _____ Wanneer hierdoor geen bestuursbesluit kan worden genomen, is het bestuur _____ daartoe alsnog bevoegd. _____

VERTEGENWOORDIGING _____

Artikel 17. _____

1. Het bestuur van de vennootschap is bevoegd de vennootschap te _____ vertegenwoordigen. _____
2. Naast het bepaalde in lid 1 is iedere bestuurder met de titel algemeen directeur zelfstandig bevoegd de vennootschap te vertegenwoordigen. Daarnaast wordt de vennootschap vertegenwoordigd door twee gezamenlijk handelende _____ bestuurders zonder deze titel. _____
3. Het bestuur van de vennootschap kan functionarissen met algemene of _____ beperkte vertegenwoordigingsbevoegdheid aanstellen. Ieder van hen _____ vertegenwoordigt de vennootschap met inachtneming van de begrenzing aan _____ die bevoegdheid gesteld. Hun titulatuur wordt door het bestuur van de _____ vennootschap bepaald. _____

GOEDKEURING VAN BESLUITEN VAN HET BESTUUR _____

Artikel 18. _____

1. De algemene vergadering kan directiebesluiten aan haar goedkeuring _____ onderwerpen, mits de betrokken besluiten nauwkeurig omschreven schriftelijk aan _____



de directie zijn medegedeeld. _____

2. Het ontbreken van een goedkeuring als bedoeld in dit artikel tast de _____ vertegenwoordigingsbevoegdheid van het bestuur of de bestuurders niet aan.

JAARREKENING

Artikel 19.

1. Het boekjaar is gelijk aan het kalenderjaar. _____
2. Jaarlijks binnen vijf (5) maanden na afloop van het boekjaar, behoudens _____ verlenging van deze termijn met ten hoogste vijf (5) maanden door de _____ algemene vergadering op grond van bijzondere omstandigheden, maakt het _____ bestuur van de vennootschap een jaarrekening op en legt het deze voor de _____ aandeelhouders ter inzage ten kantoor van de vennootschap. Binnen deze _____ termijn legt het bestuur van de vennootschap ook het bestuursverslag ter _____ inzage voor de aandeelhouders, tenzij de artikelen 2:396 lid 7 of 2:403 _____ Burgerlijk Wetboek voor de vennootschap gelden. _____
3. De jaarrekening wordt ondertekend door de bestuurders; ontbreekt de _____ ondertekening van één of meer van hen, dan wordt daarvan onder opgave van reden melding gemaakt. _____
4. De vennootschap verleent opdracht tot onderzoek van de jaarrekening aan een op grond van de wet bevoegde accountant, tenzij zij daarvan is vrijgesteld op grond van de wet. Tot het verlenen van de opdracht is de algemene _____ vergadering bevoegd. Gaat deze daartoe niet over, dan is het bestuur bevoegd.
5. De opdracht tot onderzoek kan om gegronde redenen worden ingetrokken door de algemene vergadering en door degene die haar heeft verleend. _____
6. De accountant die de jaarrekening heeft onderzocht, brengt omtrent zijn _____ onderzoek verslag uit aan het bestuur. _____
7. De vennootschap zorgt dat de opgemaakte jaarrekening, het bestuursverslag _____ en de krachtens artikel 2:392 lid 1 Burgerlijk Wetboek toe te voegen gegevens vanaf de oproep voor de algemene vergadering bestemd tot hun behandeling, te harer kantore aanwezig zijn. De aandeelhouders en de overige _____ vergadergerechtigden kunnen de stukken aldaar inzien en kosteloos een _____ afschrift verkrijgen. _____
8. Indien de vennootschap is vrijgesteld van de verplichting als bedoeld in lid 4 _____ kan de algemene vergadering alsnog besluiten dat de verplichting tot _____ onderzoek gedaan wordt, dan wel dat een andere vorm van beoordeling van de jaarrekening en financiële boekhouding plaatsvindt. _____

VASTSTELLING JAARREKENING. KWIJTING. OPENBAARMAKING

Artikel 20.

1. De algemene vergadering stelt de jaarrekening vast. Het bestuursverslag wordt door het bestuur vastgesteld. _____
2. Vaststelling van de jaarrekening strekt niet tot kwijting van een bestuurder, _____ tenzij het bepaalde in lid 3 van toepassing is. De algemene vergadering kan bij afzonderlijk besluit kwijting verlenen aan een bestuurder voor het gevoerde _____ beleid in het betreffende boekjaar, voor zover dat beleid blijkt uit de _____ jaarrekening of is bekend gemaakt aan de algemene vergadering. _____



3. Indien alle aandeelhouders tevens bestuurder van de vennootschap zijn, geldt ondertekening van de jaarrekening door alle bestuurders niet als vaststelling – van de jaarrekening.
4. De vennootschap is verplicht tot openbaarmaking van haar jaarrekening binnen acht (8) dagen na de vaststelling daarvan, tenzij een wettelijke vrijstelling van toepassing is.

WINST

Artikel 21.

1. De algemene vergadering is bevoegd tot bestemming van de winst die door de vaststelling van de jaarrekening is bepaald en tot vaststelling van uitkeringen, voor zover het eigen vermogen groter is dan de reserves die krachtens de wet of de statuten moeten worden aangehouden.
2. Een besluit dat strekt tot uitkering heeft geen gevolgen zolang het bestuur — geen goedkeuring heeft verleend. Het bestuur weigert slechts de goedkeuring indien het weet of redelijkerwijs behoort te voorzien dat de vennootschap na de uitkering niet zal kunnen blijven voortgaan met het betalen van haar opeisbare schulden.
3. Indien de vennootschap na een uitkering niet kan voortgaan met het betalen – van haar opeisbare schulden, zijn de bestuurders die dat ten tijde van de — uitkering wisten of redelijkerwijs behoorden te voorzien jegens de — vennootschap hoofdelijk verbonden voor het tekort dat door de uitkering is — ontstaan met de wettelijke rente vanaf de dag van de uitkering. Artikel 2:248 lid 5 Burgerlijk Wetboek is van overeenkomstige toepassing. Niet verbonden is de bestuurder die bewijst dat het niet aan hem te wijten is dat de — vennootschap de uitkering heeft gedaan en dat hij niet nalatig is geweest in het treffen van maatregelen om de gevolgen daarvan af te wenden. Degene die de uitkering ontving terwijl hij wist of redelijkerwijs behoorde te voorzien dat de – vennootschap na de uitkering niet zou kunnen voortgaan met het betalen van haar opeisbare schulden, is gehouden tot vergoeding van het tekort dat door de uitkering is ontstaan, ieder voor ten hoogste het bedrag of de waarde van de – door hem ontvangen uitkering, met de wettelijke rente vanaf de dag van de — uitkering. Indien de bestuurders de vordering uit hoofde van de eerste zin — hebben voldaan, geschiedt de in de vierde zin bedoelde vergoeding aan de — bestuurders, naar evenredigheid van het gedeelte dat door ieder der — bestuurders is voldaan. Ten aanzien van een schuld uit hoofde van de eerste of de vierde zin is de schuldenaar niet bevoegd tot verrekening. Dit lid is niet van toepassing op uitkeringen in de vorm van aandelen in het kapitaal van de — vennootschap of bijschrijvingen op niet volgestorte aandelen.
4. Met een bestuurder wordt voor de toepassing van lid 3 gelijkgesteld degene die het beleid van de vennootschap heeft bepaald of mede heeft bepaald, als ware hij bestuurder. De vordering kan niet worden ingesteld tegen de door de — rechter benoemde bewindvoerder.
5. Bij de berekening van iedere uitkering tellen de aandelen die de vennootschap in haar kapitaal houdt, niet mee. Bij de berekening van het bedrag, dat op —



ieder aandeel zal worden uitgekeerd, komt slechts het bedrag van de verplichte stortingen op het nominale bedrag van de aandelen in aanmerking. Met — instemming van alle aandeelhouders kan van het bepaalde in de tweede zin — van dit lid worden afgeweken. —

6. De vordering van een aandeelhouder tot uitkering van winst verjaart door — verloop van vijf (5) jaren na de dag van het besluit tot uitkering van de winst.

ALGEMENE VERGADERING

Artikel 22.

1. Tijdens ieder boekjaar wordt ten minste één (1) algemene vergadering — gehouden of wordt ten minste eenmaal overeenkomstig artikel 27 buiten — vergadering besloten, tenzij de jaarrekening is vastgesteld overeenkomstig — het bepaalde in artikel 20 lid 3. —
2. Andere algemene vergaderingen worden gehouden zo dikwijls het bestuur van de vennootschap dat nodig acht. Het bestuur is bevoegd tot het bijeenroepen — van een algemene vergadering. Het bestuur is tot oproeping van een algemene vergadering verplicht wanneer een of meer houders van aandelen die alleen of gezamenlijk ten minste één honderdste (1/100e) gedeelte van het geplaatste — kapitaal vertegenwoordigen schriftelijk en onder nauwkeurige opgave van de te behandelen onderwerpen het verzoek richten een algemene vergadering bijeen te roepen. —
Het bestuur treft de nodige maatregelen, opdat de algemene vergadering — binnen vier (4) weken na het verzoek kan worden gehouden, tenzij een — zwaarwichtig belang van de vennootschap zich daartegen verzet. Indien het — bestuur geen uitvoering geeft aan het verzoek, kunnen de in de tweede zin — bedoelde aandeelhouders op hun verzoek door de voorzieningenrechter van de rechtbank worden gemachtigd tot bijeenroeping van de algemene vergadering. Voor de toepassing van dit lid worden met houders van aandelen gelijkgesteld anderen aan wie het vergaderrecht toekomt en pandhouders als bedoeld in — artikel 12. —
3. Iedere vergadergerechtigde is bevoegd om in persoon of bij schriftelijk — gevolmachtigde de algemene vergadering bij te wonen en daarin het woord te voeren. Aan de eis van schriftelijkheid van de volmacht wordt voldaan indien de volmacht elektronisch is vastgesteld. —
4. De oproeping tot een algemene vergadering geschiedt door middel van — oproepingsbrieven gericht aan de adressen van de aandeelhouders en overige vergadergerechtigden, zoals deze zijn vermeld in het register, als bedoeld in — artikel 5 van deze statuten. —
5. Na instemming van een vergadergerechtigde kan de oproeping eveneens — geschieden door een langs elektronische weg toegezonden leesbaar en — reproduceerbaar bericht aan het adres dat door hem voor dit doel aan de — vennootschap is bekendgemaakt. —
6. De oproeping vermeldt de te behandelen onderwerpen. Deelname aan en — stemmen in een algemene vergadering kan door gebruikmaking van een — elektronisch communicatiemiddel als dit bij de oproeping is vermeld. —



7. De oproeping geschiedt niet later dan op de achtste (8e) dag voor die van de vergadering.
8. De algemene vergaderingen worden gehouden in de gemeente waar de vennootschap volgens de statuten haar zetel heeft. De algemene vergadering voorziet zelf in haar voorzitterschap. Tot dat ogenblik wordt het voorzitterschap waargenomen door een bestuurder of bij gebreke daarvan door de in leeftijd oudste ter vergadering aanwezige persoon.
9. De bestuurders hebben als zodanig in de algemene vergadering een raadgevende stem.
10. Indien aandelen, beperkte rechten daarop of voor aandelen uitgegeven certificaten tot een gemeenschap behoren, kunnen de deelgenoten zich slechts door één schriftelijk aan te wijzen persoon tegenover de vennootschap doen vertegenwoordigen.

CERTIFICATEN VAN AANDELEN

Artikel 23.

Aan houders van certificaten van aandelen komt geen vergaderrecht toe.

VERGADERGERECHTIGDEN

Artikel 24.

Vergaderrecht komt toe aan aandeelhouders, aan houders van certificaten waaraan bij de statuten vergaderrecht is verbonden, aan aandeelhouders die vanwege een vruchtgebruik of pandrecht geen stemrecht hebben en aan vruchtgebruikers en pandhouders die stemrecht hebben. Vruchtgebruikers en pandhouders die geen stemrecht hebben, hebben geen vergaderrecht.

ALGEMENE VERGADERING AFWIJKING, AGENDA, TERMIJN, PLAATS

Artikel 25.

1. Mits alle vergadergerechtigden hebben ingestemd en de bestuurders voorafgaand aan de besluitvorming in de gelegenheid zijn gesteld om advies uit te brengen kunnen besluiten worden genomen als bedoeld in de artikelen 2:224 lid 2, 2:225 en 2:226 lid 3 Burgerlijk Wetboek.
2. Het bestuur van de vennootschap houdt van de genomen besluiten aantekening. Indien het bestuur van de vennootschap niet ter vergadering is vertegenwoordigd wordt door of namens de voorzitter van de vergadering een afschrift van de genomen besluiten zo spoedig mogelijk na de vergadering aan het bestuur van de vennootschap verstrekt. De aantekeningen liggen ten kantore van de vennootschap ter inzage van de aandeelhouders en anderen aan wie het vergaderrecht toekomt. Aan ieder van hen wordt desgevraagd een afschrift of uittreksel van deze aantekeningen verstrekt tegen ten hoogste de kostprijs.

BESLUITVORMING

Artikel 26.

1. Ieder aandeel geeft recht op het uitbrengen van een stem.
2. Iedere aandeelhouder is bevoegd om, in persoon of bij een schriftelijk gevolmachtigde, door middel van een elektronisch communicatiemiddel aan de algemene vergadering deel te nemen, daarin het woord te voeren en het



- stemrecht uit te oefenen, tenzij een of meer van deze rechten overeenkomstig het in deze statuten bepaalde een aandeelhouder niet toekomen. _____
3. Voor de toepassing van lid 2 is in ieder geval vereist dat de aandeelhouder via het elektronisch communicatiemiddel kan worden geïdentificeerd, rechtstreeks kan kennisnemen van de verhandelingen ter vergadering en het stemrecht kan uitoefenen. Tevens kan de vergadergerechtigde via het elektronisch _____ communicatiemiddel deelnemen aan de beraadslaging. _____
 4. Het bestuur van de vennootschap kan nadere voorwaarden stellen aan het _____ gebruik van het elektronisch communicatiemiddel als bedoeld in dit artikel, _____ welke voorwaarden bij de oproeping bekend dienen te worden gemaakt. _____
 5. Aan de eis van schriftelijkheid van de volmacht wordt voldaan indien de _____ volmacht elektronisch is vastgelegd. _____
 6. Voor zover de wet of deze statuten geen grotere meerderheid voorschrijft _____ worden alle besluiten genomen met volstreekte meerderheid van de uitgebrachte stemmen. _____
 7. Staken de stemmen dan is het voorstel verworpen. _____
 8. a. Staken de stemmen bij verkiezing van personen, dan vindt in dezelfde _____ vergadering eenmaal een nieuwe stemming plaats; staken de stemmen _____ opnieuw, dan beslist - onverminderd de volgende zin - het lot. _____ Indien bij verkiezing tussen meer dan twee personen niemand de volstreekte meerderheid van de uitgebrachte stemmen op zich heeft verenigd, vindt _____ herstemming plaats tussen de twee personen die het grootste aantal _____ stemmen op zich verenigden, zo nodig na tussenstemming en/of loting; _____
 - b. Staken de stemmen omtrent een ander voorstel dan hiervoor in dit lid _____ bedoeld, dan is het voorstel verworpen. _____

BESLUITVORMING BUITEN VERGADERING

Artikel 27.

1. Besluitvorming kan op andere wijze dan in vergadering geschieden, mits alle _____ vergadergerechtigden met deze wijze van besluitvorming hebben ingestemd. _____ Deze wijze van instemming kan langs elektronische weg plaatsvinden. _____
2. De stemmen worden schriftelijk uitgebracht. Aan het vereiste van _____ schriftelijkheid van de stemmen wordt tevens voldaan indien het besluit onder vermelding van de wijze waarop ieder der aandeelhouders stemt schriftelijk of elektronisch is vastgelegd en door alle vergadergerechtigden is ondertekend. _____ De stemmen kunnen ook langs elektronische weg worden uitgebracht. _____
3. De bestuurders worden voorafgaand aan de besluitvorming in de gelegenheid _____ gesteld om advies uit te brengen. _____

STATUTENWIJZIGING EN ONTBINDING

Artikel 28.

1. Besluiten tot wijziging van de statuten, ontbinding, juridische fusie of juridische (af)splitsing kunnen door de algemene vergadering slechts worden genomen _____ met een meerderheid van ten minste twee derden(2/3e) van de uitgebrachte _____ stemmen in een vergadering waarin ten minste twee derden (2/3e) van het _____ geplaatste kapitaal is vertegenwoordigd, tenzij de wet een grotere meerderheid



- of quorum vereist _____
2. Indien het kapitaal als bedoeld in lid 1 niet vertegenwoordigd is, dan wordt een nieuwe vergadering bijeengeroepen, te houden binnen een (1) maand na de eerste, maar niet eerder dan acht (8) dagen daarna, waarin ongeacht het dan vertegenwoordigde kapitaal, de in lid 1 bedoelde besluiten kunnen worden genomen met een meerderheid van ten minste twee derden (2/3e) van de uitgebrachte stemmen, tenzij de wet een grotere meerderheid of quorum vereist. _____
 3. Bij de oproeping tot deze nieuwe vergadering moet worden vermeld dat het een tweede (2e) vergadering betreft met inachtneming van het in artikel 2:230 lid 3 Burgerlijk Wetboek bepaalde. _____
 4. Wanneer aan de algemene vergadering een voorstel tot statutenwijziging of tot ontbinding van de vennootschap wordt gedaan, moet dat steeds bij de oproeping tot de algemene vergadering worden vermeld, en moet, indien het een statutenwijziging betreft, tegelijkertijd een afschrift van het voorstel waarin de voorgedragen wijziging woordelijk is opgenomen, ten kantore van de vennootschap ter inzage worden gelegd voor aandeelhouders tot de afloop van de vergadering. _____
 5. Een besluit tot wijziging van de statuten dat specifiek afbreuk doet aan enig recht van houders van aandelen van een bepaalde aanduiding of soort, kan slechts worden genomen met instemming van alle houders van aandelen en overige vergadergerechtigden van wie de rechten de statutenwijziging afbreuk doet. _____
 6. Bij wijziging van de statuten kunnen niet tegen de wil van de aandeelhouder, ook niet onder voorwaarden of tijdsbepaling, worden opgelegd de navolgende eis, verplichting of regeling: _____
 - a. verplichtingen van verbintenisrechtelijke aard verbonden aan het aandeelhouderschap van alle aandelen of aandelen van een aanduiding; _____
 - b. het verbinden van eisen aan het aandeelhouderschap; _____
 - c. het ten aanzien van een aandeelhouder bepalen dat deze aandeelhouder gehouden is zijn aandelen of een deel daarvan aan te bieden en over te dragen; _____
 - d. het afwijken van de prijsbepalingsregeling als bedoeld in artikel 2:192 lid 3 Burgerlijk Wetboek. _____

VEREFFENING

Artikel 29.

1. In geval van ontbinding van de vennootschap krachtens besluit van de algemene vergadering benoemt de algemene vergadering een of meer personen die belast zullen zijn met de vereffening van de zaken van de vennootschap. _____
2. Gedurende de vereffening blijven de bepalingen van de statuten voor zover mogelijk van kracht. _____
3. Hetgeen na voldoening van de schulden is overgebleven wordt uitgekeerd en overgedragen aan de aandeelhouders naar evenredigheid van het gezamenlijk _____



bedrag van ieders aandelen. _____

4. Op de vereffening zijn voorts de bepalingen van Titel 1, Boek 2 van het _____
Burgerlijk Wetboek van toepassing. _____

OVERIGE BEVOEGDHEID. _____

Artikel 30. _____

Aan de algemene vergadering behoort binnen de door de wet en statuten gestelde grenzen alle bevoegdheid die niet aan het bestuur of aan anderen is toegekend. —

GESCHILLENREGELING _____

Artikel 31. _____

Geschillen tussen aandeelhouders als bedoeld in titel 8 afdeling 1 van boek 2 _____
Burgerlijk Wetboek zullen in eerste aanleg worden beslecht door de rechtbank van
de woonplaats van de vennootschap zoals voorzien in artikel 2:336 lid 3 Burgerlijk
Wetboek. _____

SLOTVERKLARINGEN _____

Tenslotte verklaart de comparant, handelend als gemeld: _____

A. GEPLAATST KAPITAAL, BESTUUR, OPRICHTINGSKOSTEN EN EERSTE BOEKJAAR.

- a. bij de oprichting zijn éénhonderd (100) aandelen uitgegeven, elk met een _____
nominale waarde van een euro (€ 1,00). De Oprichter neemt deel voor alle _____
aandelen, genummerd 1 tot en met 100, zijnde een totaal geplaatst kapitaal —
van eenhonderd euro (€ 100,00). De plaatsing geschiedt à pari; _____
- b. voor de eerste maal wordt tot algemeen directeur benoemd: de Oprichter; —
- c. de kosten die met de oprichting verband houden zullen worden betaald door de
vennootschap; _____
- d. het eerste boekjaar van de vennootschap eindigt op éénendertig december _____
tweeduizend negentien. _____

B. STORTING OP AANDELEN _____

VOLSTORTING AANDELEN IN GELD. _____

De Oprichter heeft de aandelen in geld volgestort door overboeking op de _____
Derdengeldenrekening van mij, notaris. De vennootschap aanvaardt de storting op
de bij de oprichting uitgegeven aandelen. Na oprichting van de vennootschap zal —
het saldo door mij, notaris, worden overgemaakt op de bankrekening van de _____
vennootschap. _____

SLOTVERKLARING _____

De comparant, handelend als gemeld, verklaart verder nog: _____

- dat hij door mij, notaris, is gewezen op de gevolgen die uit onderhavige akte —
voortvloeien of kunnen voortvloeien; _____
- dat hij tijdig voor de ondertekening van de onderhavige akte een ontwerp _____
daarvan heeft ontvangen. _____

SLOT AKTE _____

De identiteit van de comparant is mij, notaris, bekend. _____

WAARVAN AKTE _____

is verleden te Vleuten op de datum in het hoofd van deze akte vermeld. _____

Na zakelijke opgave van de inhoud van deze akte aan de comparant en een _____
toelichting daarop, heeft deze verklaard van de inhoud van deze akte te hebben —



kennisgenomen en op volledige voorlezing daarvan geen prijs te stellen. _____
Vervolgens is deze akte onmiddellijk na beperkte voorlezing door de comparant en
mij, notaris, ondertekend _____
om *de toe wer tuintje mte*
(Volgt ondertekening.)

UITGEGEVEN VOOR AFSCHRIFT



Bijlage 7 – Obligatievoorwaarden

DEFINITIES EN INTERPRETATIE

In deze akte zullen de na te melden woorden de volgende betekenis hebben, tenzij duidelijk anders aangegeven:

Aandeelhouderslening: betekent de achtergestelde lening die wordt verstrekt door de aandeelhouder van Zonnepark Koningspleij Arnhem B.V., Sunvest Ontwikkeling B.V. voor een bedrag van EUR 285.000.

Aflossingsbedrag: betekent het bedrag als bedoeld in artikel 6.3.

Akte: betekent deze akte tussen de Uitgevende Instelling, de Zon Obligatiehouders en de Trustee, alsmede de daarbij behorende Bijlagen.

Bestuur: betekent het bestuur van de Trustee.

Beheersovereenkomst: betekent de beheersovereenkomst tussen de Uitgevende Instelling en de beheerder van de Uitgevende Instelling.

Bijlagen: betekent de bij deze akte behorende bijlagen welke een integraal onderdeel uitmaken van deze Akte.

Boeterente: Aanvullende rente die betaalbaar is indien aflossing van de hoofdsom voorafgaand aan de Expiratiedatum plaatsvindt conform artikel 6.3.

Construction Facility: dit is een faciliteit, een lening, die opgenomen kan worden bij de Senior Vreemd Vermogen Projectfinancier voor de bouw van het Zonnestroomsysteem.

Directie: betekent de directie van de Uitgevende Instelling.

DSRF: Afkorting voor Debt Service Reserve Facility. Dit is een faciliteit, een lening, die opgenomen kan worden indien op enig moment de Uitgevende Instelling niet in staat is om betalingen in verband met de rente en aflossing aan de Senior Vreemd Vermogen Projectfinancier te voldoen. Het opgenomen bedrag kan alleen gebruikt worden ter betaling van de rente en aflossing aan de Senior Vreemd Vermogen Projectfinancier.

Datum van Vervroegde Aflossing: heeft de betekenis als daaraan gegeven in artikel 6.2;

Expiratiedatum: heeft de betekenis als daaraan gegeven in artikel 6.1.

Gelieerde Partij: betekent iedere persoon, rechtspersoon of vennootschap waarmee een

persoon, rechtspersoon of vennootschap in een groep is verbonden.

Informatie Memorandum: betekent het prospectus met betrekking tot de Obligaties gedateerd op 15-12-2020, samen met de daarbij behorende Bijlagen.

Investeringsovereenkomst: De overeenkomst tussen de Uitgevende Instelling en de Zon Obligatiehouders, die tot stand komt nadat (i) de Zon Obligatiehouder(s) de Inschrijvingsovereenkomst hebben getekend én (ii) de Uitgevende Instelling de Inschrijvingsovereenkomst heeft bevestigd middels het bestuursbesluit.

Inschrijvingsovereenkomst: betekent de overeenkomst waarmee op één of meerdere Obligaties kan worden ingeschreven, zoals beschreven in Hoofdstuk 9 van het Informatie Memorandum.

Inschrijvingsperiode: betekent de periode als bedoeld in artikel 3.1.

Looptijd: betekent de periode als bedoeld in artikel 2.4.

Obligatie: betekent een door de Uitgevende Instelling uitgegeven en op naam gestelde vordering, met een nominale waarde van EUR 25,00 waaraan de rechten zijn verbonden als beschreven in deze Akte.

Obligatiehouder: betekent de persoon die als houder van één of meer Obligaties is ingeschreven in het Register van Obligatiehouders.

Obligatielening: betekent het totaal van de door de Uitgevende Instelling uitgegeven Obligaties met een totale nominale waarde van maximaal EUR 270.000,-.

Register van Obligatiehouders: betekent het register van Obligatiehouders zoals bedoeld in artikel 9.

Rente, of ZonneRente: heeft de betekenis als daaraan gegeven in artikel 5.1;

Schriftelijk: betekent per telefax of door enig ander (elektronisch) communicatiemiddel voor zover dat wettelijk of in de jurisprudentie wordt aangemerkt als geldig schriftelijk bewijs.

Senior Vreemd Vermogen Projectfinancier: Verstrekker van Senior Vreemd Vermogen Projectfinanciering, op de datum van het Informatie Memorandum Commerzbank AG.

Senior Vreemd Vermogen Projectfinanciering: De financiering die het minste risico loopt gegeven het feit dat deze de hoogste rang heeft in de kaswaterval en in de zekerheden, op de datum van dit Informatie Memorandum de EUR 8.694.000 financiering verstrekt

door Commerzbank AG bij overeenkomst gedateerd of om omstreeks de datum van dit Informatie Memorandum, zoals van tijd tot tijd gewijzigd, aangepast, verhoofd, overgedragen of geherfinancierd (door de huidige Senior Vreemd Vermogen Projectfinancier of door een nieuwe partij).

Stortingsdatum: betekent de datum waarop het bedrag van de Obligatielening ter beschikking wordt gesteld aan de Uitgevende Instelling.

Trustee: Stichting Zonnedelaers, in haar hoedanigheid als vertegenwoordiger van de Obligatiehouders, kantoorhoudende te James Wattstraat 77-8, 1097 DL, Amsterdam, ingeschreven in het handelsregister van de Kamer van Koophandel Amsterdam onder nummer 62979795, vertegenwoordigd door ZonnepanelenDelen B.V.

Uitgevende Instelling: Zonnepark Koningspleij Arnhem B.V..

Uitgiftedatum: betekent de datum waarop de uitgifte van een Obligatie is ingeschreven in het Register overeenkomstig artikel 3.7., naar verwachting op **02 februari 2021**.

Uitgifteprijs: betekent het bedrag dat een Obligatiehouder voor een Obligatie verschuldigd is overeenkomstig artikel 3.6.

Uitstaande Hoofdsom: betekent van tijd tot tijd het totale bedrag van de nominale waarde van een Obligatie, zoals blijkt uit het Register.

Werkdag: betekent een dag die niet een zaterdag, een zondag of een in Nederland algemeen erkende feestdag is.

Zonnestroomsysteem: betekent het fotonuïsch zonne-energiesysteem met een vermogen van **13.365kWp**, bestaande uit 29.700 panelen van 410Wp per paneel, met inbegrip van 50 omvormers van het merk Huawei, montage materiaal en bijbehorende kabels en verbindingen, zoals nader beschreven in het Informatie Memorandum en zoals (zal worden) geïnstalleerd op grond van de Gemeente Arnhem waarop een opstalrecht is gevestigd ten behoeve van Zonnepark Koningspleij Arnhem B.V.

1 ALGEMENE VERPLICHTINGEN

1.1 De Uitgevende Instelling zal geen nieuwe schulden aangaan anders dan de schulden of vorderingen uit hoofde van haar normale bedrijfsvoering of de schulden die gerelateerd zijn aan het Zonnestroomsysteem, zijnde de Senior Vreemd Vermogen Projectfinanciering en de Zon

Obligatielening en de Aandeelhouderslening of schulden ter aanpassing of vervanging van de hiervoor genoemde schulden

1.2 Een wijziging of beëindiging van de projectcontracten en van de Senior Vreemd Vermogen Projectfinanciering is altijd mogelijk zonder toestemming,. Ook kan dit eenzijdig worden aangepast of beëindigd wanneer er sprake is van een herstructurering of een *event of default*, uitoefening van een instaprecht door de Senior Vreemd Vermogen Financier

1.3 Een wijziging in de aandeelhouders of directie van de Uitgevende Instelling is niet toegestaan zonder voorafgaande schriftelijke toestemming van de Trustee. Toestemming zal door de Trustee niet op onredelijke gronden worden geweigerd.

1.4 De Uitgevende Instelling zal geen activiteiten uitvoeren anders dan de exploitatie van het Zonnestroomsysteem.

1.5 De Uitgevende Instelling zal geen desinvesteringen doen, zonder voorafgaande schriftelijke toestemming van de Trustee.

1.6 De Uitgevende Instelling zal geen dividenduitkering, of andere uitkering in contanten doen, indien in enig jaar niet kan worden voldaan aan de betalingsverplichting(en) jegens de Obligatiehouders en/of de Senior Vreemd Vermogen Projectfinancier en voor zover deze betaling niet in overeenstemming is (i) met de definitie van "Permitted Payment" en de overigen bepalingen in de Achterstellingsakte en de (ii) kaswaterval gehecht als Bijlage 4 aan de Senior Vreemd Vermogen Projectfinanciering. Voorst zal er ook geen dividenduitkering, of andere uitkering in contanten, plaatsvinden indien een dergelijke uitkering tot gevolg heeft dat er minder dan 6 maanden aan rente en aflossing ten behoeve van de de Senior Vreemd Vermogen Projectfinancier aan liquiditeiten beschikbaar is of zal komen.

2 OBLIGATIES

2.1 De Uitgevende Instelling kan onder de voorwaarden als vermeld in deze Akte maximaal 10.800 Obligaties uitgeven, waarmee maximaal een

bedrag van **EUR 270.000,-** kan worden geleend van de Obligatiehouders. Door de enkele daad van het verkrijgen van Obligaties worden de Obligatiehouders geacht bekend te zijn en in te stemmen met de voorwaarden van de Obligaties als vermeld in deze Akte.

2.2 De Obligaties luiden op naam en zijn genummerd van O1 af. Van de Obligaties zullen geen obligatiebewijzen worden uitgegeven.

2.3 De Obligaties vormen directe en onvoorwaardelijke verplichtingen van de Uitgevende Instelling die onderling gelijk in rang zijn zonder enig verschil in preferentie.

2.4 De looptijd van de Obligaties vangt aan op de Uitgiftedatum en eindigt op de Expiratiedatum (de "Looptijd"), waarna de Obligaties zullen worden afgelost met inachtneming van artikel 6, een en ander onverminderd het recht van de Uitgevende Instelling om tot vervroegde aflossing als bedoeld in artikel 6.2 en 6.3 over te gaan.

2.5 De Uitgevende Instelling is steeds bevoegd om hetgeen zij, al dan niet voor of namens zichzelf, opeisbaar of voorwaardelijk van Obligatiehouder heeft te vorderen, te verrekenen met enige, al dan niet opeisbare of voorwaardelijke (on)middellijke tegenvordering van de Obligatiehouder op haarzelf. Vorderingen in vreemde valuta worden verrekend tegen de koers van de dag van verrekening.

3 INSCHRIJVING EN UITGIFTE

3.1 De periode waarin op de Obligaties kan worden ingeschreven loopt vanaf 23 december 2020 00:00 tot en met 28 januari 2021, 23:59 uur (de "Inschrijvingsperiode"). De Uitgevende Instelling behoudt zich het recht voor om de Inschrijvingsperiode te verlengen, te verkorten en op te schorten, in welk geval mogelijk ook de Uitgiftedatum wordt vervroegd of uitgesteld.

3.2 Inschrijving op de Obligaties vindt plaats door het langs elektronische weg ondertekenen van een volledig ingevuld en geldig ondertekende Inschrijvingsovereenkomst welke op haar beurt voor verspreiding zorgdraagt aan de Trustee. De Inschrijvingsovereenkomst is onherroepelijk vanaf de

datum van ondertekening. De Inschrijvingsovereenkomst is bindend jegens de Uitgevende Instelling bij bekrachtiging hiervan voor akkoord middels een bestuursbesluit door de Uitgevende Instelling. Op datum van ondertekening van het bestuursbesluit door de Uitgevende Instelling, en de hieruit voortvloeiende bekrachtiging, komt een Investeringsovereenkomst tot stand. Door ondertekening van de Inschrijvingsovereenkomst (i) wordt de inschrijver geacht bekend te zijn met de voorwaarden van de Obligaties zoals uiteengezet in deze Akte en (ii) aanvaardt de inschrijver de voorwaarden van de Obligaties zoals uiteengezet in deze Akte.

3.3 Toewijzing van Obligaties door de Uitgevende Instelling vindt in beginsel plaats in de volgorde van ontvangst van de inschrijving via de elektronische inschrijvingsovereenkomst, via www.zonnepanelendelen.nl/koningspleij.

3.4 De Uitgevende Instelling behoudt zich steeds het recht voor om zonder nadere opgave van redenen de aanbidding, inschrijving of uitgifte van Obligaties stop te (doen) zetten of op te (doen) schorten of verzoeken tot inschrijving geheel of gedeeltelijk te (doen) weigeren. De Uitgevende Instelling zal de Trustee hiervan schriftelijk op de hoogte stellen. In dat geval wordt enig eventueel reeds door of namens verzoeker gestort bedrag ter zake, door de Uitgevende Instelling uiterlijk binnen vijf (5) Werkdagen na weigering of opschorting teruggestort op de rekening van herkomst.

3.5 Binnen vijf (5) Werkdagen na het einde van de Inschrijvingsperiode zal de Uitgevende Instelling de Trustee in kennis stellen van de toewijzing van de Obligaties. De Obligatiehouders worden van de toewijzing van de Obligaties in kennis gesteld middels een elektronische bevestiging (e-mail) van de Trustee. Deze bevestiging dient gezien te worden als ondertekening door de Trustee van het Inschrijvingsovereenkomst dat reeds in het bezit is van de Obligatiehouders.

3.6 De uitgifte van Obligaties vindt plaats tegen betaling van een prijs per Obligatie gelijk aan 100% van de nominale waarde per Obligatie (de "Uitgifteprijs"). De betaling van de Uitgifteprijs, indien van toepassing onder aftrek van het toepasselijke

aanbetalingsbedrag, vindt plaats ofwel door overboeking dan wel een iDEAL betaling aan de derdengeldenrekening van betalingspartner van de Uitgevende Instelling zoals aangegeven op het Inschrijvingsovereenkomst. De Uitgifteprijs dient te zijn ontvangen uiterlijk op de in de Inschrijvingsovereenkomst vermelde datum, tenzij de Uitgevende Instelling expliciet anders heeft bepaald. Indien de Uitgifteprijs niet overeenkomstig de Inschrijvingsovereenkomst is voldaan binnen de daartoe gestelde termijn, behoudt de Uitgevende Instelling zich het recht voor de inschrijving te weigeren en de toegewezen Obligaties anderszins toe te wijzen, onverminderd haar recht om anderszins maatregelen te treffen die zij in dat geval passend acht.

3.7 De Uitgevende Instelling zal uiterlijk zes (6) Werkdagen na sluiting van de inschrijvingsperiode, en ontvangst van de Uitgifteprijs per Obligatie, Obligaties uitgeven door middel van een daartoe genomen besluit van de directie van de Uitgevende Instelling (de "Directie"), en doet daarvan mededeling aan de Trustee. De Trustee is verplicht binnen vijf (5) Werkdagen na ontvangst van de mededeling als hiervoor bedoeld de Obligatiehouder in te schrijven in het Register van Obligatiehouders, onder vermelding van het door de Obligatiehouder gehouden aantal Obligaties.

4 DOEL

De (netto)opbrengst van de uitgifte van de Obligaties zal worden aangewend ter financiering van het Zonnestroomsysteem.

5 RENTE EN BETAALBAARSTELLING

5.1 Elk van de Obligaties dragen een jaarlijkse variabele rentecoupon over de uitstaande Hoofdsom, met ingang van de Uitgiftedatum tot aan de Expiratiedatum, afhankelijk van, en gelijk aan:

- Productie: De Productie per Zon Obligatie bedraagt 1/891.000^{ste} van de totale Productie gedurende de Renteperiode.
- Stroomprijs: Dit is een jaarlijks variabel tarief wat de som is van (a) een vaste opslag van EUR 0,01/MWh en (b) het variabele

Markttarief zal aan het begin van de Renteperiode worden vastgesteld aan de hand van de ICE Endex, op basis van de Endex 12-0-12 (base, end of day) formule voor de bij deze Renteperiode behorende periode. Deze prijs zal jaarlijks beschikbaar worden gemaakt door de Uitgevende Instelling.

- CAP en FLOOR: de ZonneRente in enige Renteperiode zal nooit meer bedragen dan EUR 0,66 per Zonnedeel (de CAP) en nooit minder bedragen dan EUR 0,50 per ZonneDeel (de FLOOR).

Samengevat: Variabele rentecoupon (de ZonneRente) = Productie in bijbehorende Renteperiode per Zon Obligatie x Stroomprijs tijdens deze Renteperiode waarbij het resulterende bedrag per Zonnedeel nooit meer kan zijn dan de CAP en nooit minder dan de FLOOR.

5.2 De Renteperiode vangt aan op 02 februari 2021 tot en met 01 februari van het volgende jaar.

5.3 De Rente, indien verschuldigd, is per kalenderjaar achteraf betaalbaar uiterlijk 1 augustus van elk jaar.

5.4 De betaling van Rente zal geschieden in euro's door overmaking naar de door de Obligatiehouder opgegeven bankrekening als vermeld in het Register van Obligatiehouders, tenzij uit de administratie van de Uitgevende Instelling en de betrokken energieleverancier, volgt dat een Obligatiehouder klant is van de betrokken energieleverancier als gevolg waarvan de Rente door tussenkomst van deze energieleverancier zal worden ontvangen. In dit laatste geval, zal de betaling van Rente aan de betreffende Obligatiehouders geschieden door overmaking in euro's door de Uitgevende Instelling aan de energieleverancier welke op haar beurt zorgdraagt voor (door)betaling aan genoemde Obligatiehouders, inclusief een aanvullende korting, indien deze van toepassing is.

De Obligatiehouders en de betrokken energieleverancier gaan ermee akkoord dat door middel van genoemde betaling van Rente door de Uitgevende Instelling aan de samenwerkende energieleverancier de Uitgevende Instelling zal zijn

gekwesten van haar verplichting tot het betalen van de Rente aan desbetreffende Obligatiehouders uit hoofde van deze Akte.

6 AFLOSSING

6.1 Aflossing van 1/15^e van de nominale waarde van EUR 25,- per Obligatie zal plaatsvinden jaarlijks op 1 augustus of zoveel eerder als de Uitgevende Instelling overgaat tot vervroegde aflossing met inachtneming van artikel 6.2. De laatste aflossing zal plaatsvinden uiterlijk op 01 februari 2036 (de **Expiratiedatum**).

6.2 De Uitgevende Instelling heeft het recht over te gaan tot boetevrije vervroegde aflossing van alle of een gedeelte van de Obligaties:

a indien ter beoordeling van de Uitgevende Instelling komt vast te staan dat uit de investeringen van de Uitgevende Instelling in het Zonnestroomsysteem geen opbrengsten meer zullen worden genoten en het voor de Uitgevende Instelling niet mogelijk is om (gedeeltelijk) te voldoen aan de Boeterente zoals omschreven in artikel 6.3; of

b indien er een wijziging komt in de wet- en regelgeving, waaronder belastingwetgeving, die het naar het oordeel van de Directie niet langer wenselijk maakt dat de Obligaties uitstaan.

6.3 In aanvulling op artikel 6.2 heeft de Uitgevende Instelling te allen tijde het recht over te gaan tot vervroegde aflossing van alle Obligaties tegen betaling van een Boeterente van X% van de op dat moment uitstaande omvang van de Zon Obligatielening, pro rata aan de houders van de Zon Obligaties.

X wordt hierbij vastgesteld door de som te nemen van 3 + het aantal verstreken jaren na de Uitgiftedatum van de Zon Obligatielening (in gehele getallen af te ronden naar boven). Bij vervroegde aflossing, bijv. 7 jaren na de Uitgiftedatum bedraagt het boeterentepercentage $3 + 7 = 10\%$ over de op dat moment uitstaande omvang van de Zon Obligatielening.

6.4 Vervroegde aflossing zal geschieden met inachtneming van een termijn voor kennisgeving aan de Obligatiehouders van ten minste vijftien (15)

Werkdagen en ten hoogste dertig (30) Werkdagen, overeenkomstig artikel 23 (welke kennisgeving onherroepelijk is en de voor aflossing vastgestelde datum dient te specificeren) en tegen betaling van de volgende bedragen (tezamen, het **Aflossingsbedrag**):

- a. het restant van de Uitstaande Hoofdsom van de Obligatie;
- b. indien van toepassing de Boeterente;
- c. indien van toepassing, de nog verschuldigde Rente tot aan de datum van de vervroegde aflossing.

6.5 De betaling van het Aflossingsbedrag zal geschieden in euro's door overmaking naar de door de Obligatiehouder opgegeven bankrekening als vermeld in het Register van Obligatiehouders.

7 AANWENDING VAN ONTVANGEN GELDEN

7.1 De Uitgevende Instelling is er door de Senior Vreemd Vermogen Projectfinancier aan gehouden alle betalingen plaats te laten vinden conform de volgende kaswaterval:

- Alle betalingen dienen plaats te vinden conform de volgende kaswaterval (hieronder verkort weergegeven en als Bijlage 5 opgenomen bij de Senior Vreemd Vermogen Projectfinanciering):
 1. Bouwkosten, (en na de start van de operationele fase), operationele kosten & belastingen;
 2. Vergoedingen en rente betaalbaar aan de Senior Vreemd Vermogen Projectfinancier, inclusief hedging kosten;
 3. Overboekingen van BTW-betalingen of teruggaven naar de BTW-bankrekening aangehouden bij de Vreemd Vermogen Projectfinancier;
 4. Aflossingen op de financiering van de Senior Vreemd Vermogen Projectfinancier onder de "DSRF";
 5. Aflossingen op de financiering van de Senior Vreemd Vermogen Projectfinancier onder de "Construction Facility";
 6. Overboekingen naar de bankrekening ter reservering van bedragen voor het vervangen van omvormers,

aangehouden bij de Vreemd Vermogen Projectfinancier;

- 7. Verplicht vervroegde aflossingen op de financiering van de Senior Vreemd Vermogen Projectfinancier (inclusief enige vergoeding in verband met de beëindiging van een hedge verplichting);
- 8. Vrijwillig vervroegde aflossingen op de financiering van de Senior Vreemd Vermogen Projectfinancier;
- 9. Overboekingen naar de bankrekening ter aanhouding van een minimale SDE+ Subsidie buffer, aangehouden bij de Vreemd Vermogen Projectfinancier;
- 10. Rente en aflossingen in relatie tot de achtergestelde junior Zon Obligatielening, mits in overeenstemming met de definitie van "Permitted Payment" in de Senior Vreemd Vermogen Projectfinanciering en met deze kaswaterval; en
- 11. Rente en aflossingen in relatie tot de Aandeelhouderslening en dividenduitkeringen mits in overeenstemming met de definitie van "Permitted Payment" in de Senior Vreemd Vermogen Projectfinanciering en met deze kaswaterval.

7.2 Zodra en voor zover de kaswaterval uiteengezet in Artikel 7.1 is komen te vervallen en indien de inkomsten van de Uitgevende Instelling onvoldoende zijn dan de op dat moment opeisbare Obligatielening en eventuele opeisbare geaccumuleerde rente- of andere vorderingen uit hoofde van deze Akte, zal de Uitgevende Instelling de ontvangen gelden aanwenden overeenkomstig de volgende volgorde:

- a. ter betaling pro rata van openstaande vordering(en) op de Uitgevende Instelling van een derde, zijnde een preferente crediteur;
- b. ter betaling van onbetaalde kosten of uitgaven verband houdend met de totstandkoming van deze Akte en naleving daarvan;
- c. indien van toepassing, ter betaling pro rata van de geaccumuleerde opeisbare renteverplichtingen uit hoofde van deze Akte;
- d. ter pro rata aflossing van de Obligaties;

De volgorde zoals uiteengezet in dit artikel 7 prevaleert boven iedere andere volgorde van betaling toegepast door de Uitgevende Instelling.

8 BETALINGEN

8.1 Alle betalingen ter zake van de Obligaties door of namens de Uitgevende Instelling worden gedaan zonder inhouding of aftrek voor of wegens huidige of toekomstige belastingen, heffingen, aanslagen of overheidskosten van welke aard ook (belastingen), tenzij de inhouding of aftrek van de belastingen door de wet wordt vereist. In dat geval verwerkt de Uitgevende Instelling de vereiste inhouding of aftrek van de betreffende belastingen voor rekening van de Obligatiehouders en betaalt de Uitgevende Instelling de Obligatiehouders geen extra bedragen.

8.2 Aan de Obligatiehouder worden geen commissies of kosten in rekening gebracht ter zake van betalingen die overeenkomstig deze Akte worden gedaan, met uitzondering van kosten of commissies die uit het Informatie Memorandum blijken.

8.3 Wanneer betaling dient te worden gedaan door overschrijving naar een rekening op naam, wordt een betaalinstructie gegeven voor uitkering op de vervaldatum, of, indien dat geen Werkdag is, voor uitkering op de eerstvolgende Werkdag. Obligatiehouders hebben geen recht op rente of een andere betaling voor vertraagde ontvangst van het verschuldigde bedrag na de vervaldatum indien de vervaldatum geen Werkdag is.

9 REGISTER VAN OBLIGATIEHOUDERS

9.1 De Uitgevende Instelling houdt een Register van Obligatiehouders, waarin ten aanzien van alle Obligatiehouders worden ingeschreven:

- a. de namen en (e-mail)adressen van de Obligatiehouders;
- b. de rekeningnummers van Obligatiehouders;
- c. de datum van uitgifte en het aantal gehouden Obligaties en de aan deze Obligaties toegekende nummers;

- d. het op elke Obligatie gestorte bedrag; en
- e. de aflossing en doorhaling van (rechten op de) Obligaties.

9.2 Indien een of meer Obligaties of rechten daarop tot een gemeenschap behoren, kunnen de aan de Obligaties of verbonden rechten of afgeleide rechten daarvan slechts worden uitgeoefend door één persoon of entiteit, die daartoe door de deelgenoten tot de desbetreffende gemeenschap schriftelijk is aangewezen of gemachtigd. Van deze schriftelijke aanwijzing of machtiging dient de Uitgevende Instelling als ook de Trustee schriftelijk in kennis te worden gesteld. Indien er met betrekking tot betalingen op Obligaties meer dan één persoon gerechtigd is tot ontvangst van die betalingen, is het in de vorige volzin bepaalde van overeenkomstige toepassing.

10 VERJARING

Vorderingen ter zake van de hoofdsom en de Rente verjaren vijf (5) jaar na de datum waarop de betreffende betaling verschuldigd werd.

11 INFORMATIEVERPLICHTINGEN

11.1 Uitgangspunt is dat de Trustee namens de Uitgevende Instelling de Zon Obligatiehouders zal voorzien van informatie.

11.2 In tegenstelling tot artikel 11.1 is de Uitgevende Instelling verplicht de Obligatiehouders te informeren, al dan niet met tussenkomst van de Trustee, omtrent de volgende eventuele gebeurtenissen dan wel elk eventueel voornemen van de Uitgevende Instelling dan wel in voorkomend geval haar aandeelhouder(s):

- a. tot beëindiging van alle of een belangrijk deel van haar bedrijfsactiviteiten;
- b. tot overdracht van haar bedrijfsactiviteiten aan een rechtspersoon die geen Gelieerde Partij is van de Uitgevende Instelling;
- c. tot overdracht van een aanzienlijk gedeelte van haar activa;

d. indien de goederen van de Uitgevende Instelling of enig aanzienlijk gedeelte daarvan mochten worden genomen in executoriaal beslag of indien de van waarde verklaring van een daarop gelegd conservatoir beslag in kracht van gewijsde mocht zijn gegaan;

e. tot ontbinding van de Uitgevende Instelling casu quo het indienen van een verzoek tot verlening van surséance van betaling, casu quo het aanvragen van haar faillissement;

De Uitgevende Instelling is verplicht de Trustee onverwijld te informeren omtrent het bestaan van voornemens als hiervoor omschreven.

11.3 Indien de Uitgevende Instelling op grond van regelgeving of voorschriften van enige (toezichthoudende) autoriteit verplicht is gegevens van de Uitgevende Instelling aan voornoemde autoriteit(en) te verstrekken, is zij bevoegd zulks te doen, alsmede om voor of namens de Obligatiehouders medewerking te verlenen aan de controle op de naleving van wet- en regelgeving.

12 OVERDRACHT VAN OBLIGATIES

12.1 Voor overdracht van één of meerdere Obligaties door een Obligatiehouder is vereist (i) ondertekening van de daartoe overeengekomen vorm van onderhandse akte zoals aangehecht als Annex II bij de Achterstellingsakte door zowel de Obligatiehouder als de verkrijger, (ii) instemming van de Uitgevende Instelling, welke instemming zij niet zonder redelijke grond zal onthouden, (iii) voorafgaande instemming van het zonfonds, welke instemming zij niet zonder redelijke grond zal onthouden en (iv) dat voor het overige wordt voldaan aan de vereisten zoals opgenomen in de Achterstellingsakte. De Uitgevende Instelling zal gerechtigd zijn ter zake de administratie van de overdracht twee procent (2%) van de nominale waarde van de over te dragen Obligaties in rekening te brengen, met een minimum van EUR 10,-. De Uitgevende Instelling zal Trustee, alsmede aan de Obligatiehouder op diens verzoek, een exemplaar van een standaardovereenkomst van overdracht ter beschikking stellen.

12.2 Na ontvangst door de Uitgevende Instelling aan een daartoe bestemde authentieke of onderhandse akte welke is bijgevoegd als Bijlage 9 bij dit Informatie Memorandum, ondertekend door zowel de Obligatiehouder als de verkrijger, en haar instemming, zal de Uitgevende Instelling een overdracht van Obligaties inschrijven in het Register.

12.3 Obligaties kunnen niet in gedeelte(n) worden overgedragen.

13 VOORBEHOUD

13.1 Uitsluitend de Uitgevende Instelling is jegens de Obligatiehouders gehouden tot een juiste nakoming van alle en enigerlei verplichtingen ter zake van de Obligatielening.

13.2 De Trustee is ter zake van de taak, door hem bij deze op zich genomen, niet aansprakelijk behalve in geval van kwade trouw of grove nalatigheid. De Trustee zal niet aansprakelijk zijn voor enige daad of nalatigheid van personen of instellingen, van wier diensten hij heeft gebruik gemaakt. De Zon Obligatiehouders kunnen geen rechten ontlenen aan de betrokkenheid van Commerzbank AG bij het project als Senior Vreemd Vermogen Projectfinancier.

13.3 Behoudens gevallen van overmacht is de Uitgevende Instelling aansprakelijk indien een tekortkoming in de nakoming van een verplichting jegens een Obligatiehouder te wijten is aan opzet of grove nalatigheid. Personen of entiteiten, anders dan de Uitgevende Instelling kunnen niet door Obligatiehouders aansprakelijk gesteld of gehouden worden voor schade of tekortkomingen – in welke vorm of hoedanigheid of met welk(e) gevolg(en) dan ook – in de nakoming van enige verplichting met betrekking tot deze Akte anders dan vanwege opzet of grove nalatigheid.

14 HANDHAVING VAN DE RECHTEN IN VERBAND MET DE OBLIGATIELENING

14.1 Alle rechten in verband met deze Obligatielening worden gehandhaafd en uitgeoefend uitsluitend door de Trustee zowel in als buiten rechte zowel tegenover de Uitgevende Instelling, de Senior Vreemd Vermogen Projectfinanciering, als enige andere persoon in iedere en elke omstandigheid met

uitsluiting van de Obligatiehouders en zonder dat de Obligaties behoeven te worden overgelegd, behalve voor zover in deze Akte daarop uitdrukkelijk een uitzondering is gemaakt.

14.2 Tot het prijsgeven, verminderen of veranderen van uit deze Obligatielening voortvloeiende rechten kan de Trustee niet overgaan dan na machtiging van de vergadering van Obligatiehouders met inachtneming van het gestelde in artikel 17.6 behoudens de hierna vermelde uitzonderingen.

14.3 Echter in spoedeisende gevallen, zoals dreigend faillissement, surseance van betaling of een ingrijpende reorganisatie van de Uitgevende Instelling, zulks ter beoordeling van de Trustee, zal de Trustee gerechtigd zijn de rechten van Obligatiehouders geheel of gedeeltelijk prijs te geven, te verminderen of te veranderen zomede andere maatregelen in het belang van Obligatiehouders te treffen, indien de Trustee van oordeel is dat deze handelingen geen uitstel dulden, ook zonder machtiging van de vergadering van Obligatiehouders. Van handelingen en verrichtingen als hier bedoeld zal de Trustee op zo kort mogelijke termijn mededeling doen aan Obligatiehouders. Voor het al dan niet gebruik maken van de aan de Trustee in dit lid verleende bevoegdheid en de gevolgen daarvan zal de Trustee nimmer aansprakelijk zijn respectievelijk nimmer aansprakelijk kunnen worden gesteld.

14.4 Wanneer de Trustee overeenkomstig artikel 20 van deze Akte de Obligatielening of het nog resterende gedeelte daarvan dadelijk en ineens opvorderbaar verklaart, zal hij bevoegd zijn de rekening op te maken van alle volgens zijn Register van Obligatiehouders uitstaande Obligaties, met de verschuldigde rente en van al hetgeen verder door de Uitgevende Instelling ter zake van de onderwerpelijke Obligatielening redelijkerwijs verschuldigd mocht zijn, vermeerderd met de kosten, en dit totaal bedrag op te eisen. De Uitgevende Instelling zal zich gedragen naar en volkomen genoeg nemen met de rekening zoals die door de Trustee zal zijn opgemaakt en verbindt zich bij dezen het volgens deze rekening verschuldigde bedrag aan de Trustee te betalen. De Uitgevende Instelling zal enig recht, dat zij meent te kunnen ontlenen aan een door haar beweerde onjuistheid van

bedoeld eindbedrag eerst kunnen geldend maken na de volledige betaling van dat eindbedrag.

15 OVERDRACHT RECHTEN EN VERPLICHTINGEN UIT DE OBLIGATIELENING

De Uitgevende Instelling behoudt zich het recht voor de voor haar uit deze Akte voortvloeiende rechten en verplichtingen over te dragen aan een Gelieerde Partij van de Uitgevende Instelling, mits zij daartoe toestemming heeft verkregen bij besluit van de vergadering van Obligatiehouders, genomen met een meerderheid en quorum, als bedoeld in artikel 17.6. De toestemming als bedoeld in de eerste zin van dit artikel 15 is niet vereist in geval de Uitgevende Instelling de verplichtingen van die vennootschap of rechtspersoon garandeert.

16 OPROEPING VOOR VERGADERINGEN VAN OBLIGATIEHOUDERS

16.1 Zo dikwijls de Trustee zulks gewenst acht, wordt door hem een vergadering van Obligatiehouders bijeengeroepen. Hij is verplicht tot het bijeenroepen van een vergadering op schriftelijk verzoek van de Uitgevende Instelling of van de Obligatiehouders, die ten minste eenenvijftig procent (51%) van het uitstaande bedrag der Obligatielening vertegenwoordigende. Bij het schriftelijk verzoek moeten de onderwerpen van behandeling worden genoemd alsmede een duidelijke toelichting hierop worden gegeven en indien het schriftelijke verzoek van Obligatiehouders uitgaat van een en ander tegelijkertijd een afschrift bij de Uitgevende Instelling worden ingezonden. Bij gebreke van voldoening aan deze bepalingen vervalt de verplichting van de Trustee tot het bijeenroepen van de vergadering.

16.2 Voldoet de Trustee niet binnen een maand aan de aanvraag als bedoeld in het voorgaande lid, dan kan de Uitgevende Instelling zelve, casu quo een door de Obligatiehouders aangewezen persoon, de vergadering bijeenroepen. Voor zulke vergaderingen zullen de in artikel 16.5 genoemde normale termijn en formaliteiten in acht genomen worden. In afwijking van het bepaalde in artikel 16.4 voorzien de aanvragers alsdan zelf in het voorzitterschap.

16.3 De vergaderingen worden gehouden in Amsterdam.

16.4 De vergaderingen worden voorgezeten door een door het Bestuur al dan niet uit haar midden daartoe aan te wijzen persoon, behoudens het bepaalde in artikel 16.2.

16.5 De oproepingen moeten geschieden door middel van oproepingsbrieven gericht aan de adressen van de Obligatiehouders, zoals deze zijn vermeld in het Register van Obligatiehouders, met inachtneming van een termijn van tenminste veertien (14) dagen, de dag der oproeping en die der vergadering daaronder niet begrepen. In spoedeisende gevallen ter beoordeling van de Trustee zal ook een kortere termijn van oproeping, echter niet korter dan zeven (7) dagen, de dag der oproeping en die der vergadering daaronder niet begrepen, geldig zijn.

16.6 Bij de oproeping worden de ter vergadering te behandelen onderwerpen vermeld.

16.7 Iedere Obligatiehouder is bevoegd de vergaderingen van Obligatiehouders bij te wonen, daarin het woord te voeren en het stemrecht uit te oefenen. Obligatiehouders kunnen zich ter vergadering doen vertegenwoordigen door een schriftelijk gevolmachtigde. Daarnaast hebben de bestuursleden van de Trustee alsmede van de Uitgevende Instelling toegang tot de vergadering.

16.8 Iedere stemgerechtigde die ter vergadering aanwezig is, moet de presentielijst tekenen. De voorzitter van de vergadering kan bepalen dat de presentielijst ook moet worden getekend door andere personen die ter vergadering aanwezig zijn.

16.9 Omtrent toelating van andere dan de in artikel 16.7 genoemde personen tot de vergadering beslist de voorzitter van de vergadering.

16.10 Van het ter vergadering van Obligatiehouders verhandelde worden notulen gehouden, ondertekend door de voorzitter en door de vergadering van Obligatiehouders aan te wijzen persoon. Indien van het verhandelde in een vergadering van Obligatiehouders een notarieel proces-verbaal wordt opgemaakt, is de medeondertekening daarvan door de voorzitter voldoende.

16.11 Hetgeen in deze Akte is bepaald over de vergadering van obligatiehouders en de rechten van

Obligatiehouders heeft geen betrekking op hetgeen omtrent de vergadering van obligatiehouders en de rechten van de vergadering van obligatiehouders in de statuten van de Trustee is geregeld.

17 BESLUITVORMING IN EEN VERGADERING VAN OBLIGATIEHOUDERS

17.1 In de vergaderingen van Obligatiehouders wordt over alle onderwerpen beslist bij twee/derde meerderheid der uitgebrachte geldige stemmen voor zover in deze overeenkomst niet anders is bepaald. Blanco stemmen gelden als niet uitgebracht.

17.2 Bij staken van stemmen wordt, als het zaken betreft, het voorstel geacht te zijn verworpen; indien bij stemming over personen bij de eerste stemming niemand de twee/derde meerderheid verwerft, vindt een tweede vrije stemming plaats. Verkrijgt ook dan niemand de twee/derde meerderheid, zo wordt herstemd tussen de twee personen, die de meeste stemmen verwierven. Indien na de tweede stemming ten gevolge van het feit dat twee of meer personen eenzelfde aantal stemmen verwierven, niet twee personen zijn aan te wijzen, die de meeste stemmen verwierven, wordt door een tussenstemming tussen hen, die een gelijk aantal stemmen verkregen, beslist wie van dezen in herstemming komt of komen. Bij de herstemming is hij verkozen, die de meeste stemmen verkrijgt, terwijl bij verkrijging van een gelijk aantal stemmen het lot beslist.

17.3 De genomen besluiten - ook die met terugwerkende kracht - zijn ook bindend voor de minderheid en voor de niet aanwezige Obligatiehouders.

17.4 Iedere Obligatie geeft recht tot het uitbrengen van één stem.

17.5 De Uitgevende Instelling ontleent geen stemrecht aan Obligaties, welke haar in eigendom behoren terwijl dergelijke Obligaties bij de berekening van het uitstaande, casu quo vertegenwoordigde bedrag der Obligatielening buiten beschouwing blijven.

17.6 Indien een voorstel aan de orde is tot prijsgeven, verminderen of veranderen van rechten van Obligatiehouders, waaronder begrepen het

beëindigen van deze Akte, alles op verzoek van de Uitgevende Instelling, zal daartoe niet kunnen worden besloten dan in een vergadering van Obligatiehouders, indien in deze tenminste twee/derde van het uitstaand bedrag der Obligatielening vertegenwoordigd is en met tenminste twee/derde der uitgebrachte geldige stemmen, dan wel - indien in de bedoelde vergadering niet het vereiste bedrag aan obligaties vertegenwoordigd was - in een tweede vergadering, te houden na nieuwe oproeping, in welke tweede vergadering alsdan, ongeacht het vertegenwoordigd bedrag aan Obligaties, mits met ten minste twee/derde der uitgebrachte geldige stemmen, over een zodanig onderwerp een besluit kan worden genomen.

17.7 Deze tweede vergadering moet worden gehouden binnen één maand na de eerste hiervoor bedoelde vergadering.

18 UITVOERING DOOR TRUSTEE VAN BESLUITEN VAN DE VERGADERING VAN OBLIGATIEHOUDERS

18.1 De Trustee is verplicht, behoudens het bepaalde in artikel 19.1, tot uitvoering van een door een vergadering van Obligatiehouders genomen besluit over te gaan, en wel binnen een termijn, welke in dat besluit moet zijn genoemd, welke evenwel niet korter dan veertien (14) dagen zal mogen zijn.

18.2 Indien de Trustee in dit opzicht in gebreke blijft, zal hij van zijn functie kunnen worden ontheven door een besluit van een vergadering van Obligatiehouders, opgeroepen met inachtneming van een termijn van tenminste veertien (14) en ten hoogste eenentwintig (21) dagen, gelegen tussen de dag der oproeping en die der vergadering, welk besluit, ongeacht het vertegenwoordigde bedrag aan Obligaties met een meerderheid van tenminste twee/derde der uitgebrachte geldige stemmen kan worden genomen. Zolang de Senior Vreemd Vermogen Projectfinancier nog een vordering heeft op de Uitgevende Instelling geldt dat dit besluit tot ontheffing alleen geldig kan worden genomen als de voorafgaande toestemming van de Senior Vreemd Vermogen Projectfinancier is verkregen.

19 OPSCHORTING DOOR DE TRUSTEE VAN DE UITVOERING VAN EEN BESLUIT VAN DE VERGADERING VAN OBLIGATIEHOUDERS

19.1 Indien een door een vergadering van Obligatiehouders genomen besluit naar het oordeel van de Trustee tegen het belang van de Obligatiehouders indruist, zal de Trustee de uitvoering van het besluit kunnen opschorten, en zich deswege binnen veertien (14) dagen verklaren. Hij zal dan tevens wederom een vergadering van Obligatiehouders bijeenroepen, met inachtneming van een termijn van tenminste veertien (14) en ten hoogste eenentwintig (21) dagen, gelegen tussen de dag der oproeping en die der vergadering, aldus dat de vergadering plaats heeft binnen een maand nadat de Trustee zich heeft verklaard; in deze vergadering zal ongeacht het vertegenwoordigde bedrag aan Obligaties, met een meerderheid van tenminste twee/derde der uitgebrachte geldige stemmen een besluit kunnen worden genomen betreffende het onderwerp waarop het in de vorige vergadering genomen besluit betrekking had.

19.2 Voor de gevolgen, ontstaan uit het gebruik maken door de Trustee van de hem in dit artikel verleende bevoegdheid, of uit het zich niet verklaren te dezer zake, zal hij in geen geval aansprakelijk zijn.

19.3 Indien de Trustee van zijn bevoegdheid tot opschorting binnen veertien dagen nadat het besluit is genomen, geen gebruik heeft gemaakt, wordt dit besluit definitief.

20 VERVROEGDE OPEISBAARHEID

Indien:

a. de Uitgevende Instelling haar bedrijfsactiviteiten beëindigt of door een persoon, anders dan een Gelieerde Partij doet uitoefenen;

b. de Uitgevende Instelling wordt ontbonden of aanvraag tot haar surseance van betaling of faillissement wordt gedaan;

c. de goederen van de Uitgevende Instelling of enig aanzienlijk gedeelte daarvan mochten worden genomen in executoriaal beslag of indien de van

waarde verklaring van een daarop gelegd conservatoir beslag in kracht van gewijsde mocht zijn gegaan; of

d. daartoe schriftelijk verzocht wordt door de Obligatiehouders vertegenwoordigende ten minste tien procent (10%) van het totaal aantal uitstaande Obligaties, eerst nadat de Uitgevende Instelling na verloop van veertien (14) Werkdagen na in gebreke te zijn gesteld, verzuimt om aan haar verplichtingen tot betaling van rente of hoofdsom uit hoofde van de Obligaties te voldoen,

zal de Uitstaande Hoofdsom vermeerderd met, indien van toepassing, de tot de datum van terugbetaling aangegroeide rente door de Trustee kunnen worden opgeëist, indien de Trustee dit gewenst voorkomt, zonder dat ingebrekestelling of enig ander rechtsmiddel nodig zal zijn om van zodanige nalatigheid of verzuim te doen blijken en alles op kosten van de Uitgevende Instelling en zal de Trustee de door hem nuttig geachte maatregelen kunnen nemen.

21 OPZEGGING

21.1 De Trustee is bevoegd zijn functie zonder opgave van redenen op te zeggen, indien de Trustee wordt ontbonden, er aanvraag van surseance van betaling of faillissement van de Trustee wordt gedaan. Indien een dergelijke situatie zich voordoet, dient de Trustee dit onverwijld schriftelijk te melden aan de Uitgevende Instelling.

21.2 De Trustee is bevoegd zijn functie, onder opgave van een geldige reden met een opzegtermijn van tenminste drie (3) maanden op te zeggen indien:

a. zij jegens de Uitgevende Instelling ervoor instaat dat de verkregen volmacht om te handelen namens de Zon Obligatiehouders door haar opvolger zal worden overgenomen zodanig dat haar opvolger rechtsgeldig bevoegd is om namens alle Zon Obligatiehouders te handelen;

b. zij aannemelijk kan maken dat haar opvolger gekwalificeerd en uitgerust is om op tenminste dezelfde wijze invulling en uitvoering te kunnen geven aan haar taak en de verplichtingen jegens Partijen waar kan maken;

c. de zich onder de aftredende Trustee bevindende waarden, registers en bescheiden op deze Akte betrekking hebbende, zullen door deze tegen kwijting aan zijn opvolger worden overgedragen;

d. zolang de Senior Vreemd Vermogen Projectfinancier nog een vordering heeft op de Uitgevende Instelling, zij hiertoe voorafgaande toestemming heeft verkregen van de Senior Vreemd Vermogen Projectfinancier welke toestemming niet op onredelijke gronden zal worden onthouden.

21.3 Indien de Trustee een beroep doet op opzegging onder artikel 21.2 zal zij de Uitgevende Instelling een schriftelijk verzoek tot opzegging met onderbouwing van de geldige reden en invulling van gestelde voorwaarden doen toekomen. De instemming door de Uitgevende Instelling zal niet op onredelijke gronden worden onthouden of vertraagd.

21.4 De ter vervanging van de Trustee nieuw te benoemen Trustee zal de rechten en bevoegdheden hebben en aan de verplichtingen onderworpen zijn, die deze overeenkomst ten aanzien van de Trustee inhoudt.

21.5 De aftredende Trustee is gehouden de nodige medewerking te verlenen opdat de nieuw benoemde Trustee zijn taak zal kunnen uitoefenen.

22 WIJZIGING AKTE

22.1 De rechtsverhouding tussen de Uitgevende Instelling, de Trustee en de Obligatiehouders met betrekking tot de Obligatielening worden beheerst door deze Akte, het Informatie Memorandum en de statuten van de Trustee en de wet.

22.2 Indien één of meer artikelen in strijd met wettelijke bepalingen thans of in de toekomst of op enigerlei wijze niet bindend zou(den) zijn, wordt daardoor de geldigheid van de overige bepalingen in deze Akte niet aangetast. De Uitgevende Instelling en de Trustee zullen alsdan handelen in de geest van de Akte, deze voor zover nodig aanpassen, in die zin dat de niet-bindende artikelen worden vervangen door andere bepalingen die zo min mogelijk verschillen van de betreffende niet-bindende artikelen.

22.3 De Trustee en de Uitgevende Instelling kunnen gezamenlijk zonder toestemming van de Obligatiehouders besluiten deze Akte aan te passen indien het veranderingen betreffen van een niet-materiële aard en veranderingen van formele, ondergeschikte en technische aard die de belangen van de Obligatiehouders niet schaden. Ook kan de Trustee besluiten afstand te doen van het recht om op te treden tegen overtredingen van de Akte, wanneer het materiële belang van de Obligatiehouders niet is geschaad.

22.4 Wijziging van de Akte is slechts mogelijk op initiatief van de Uitgevende Instelling en nadat de Obligatiehouders in de gelegenheid zijn gesteld ten aanzien van de voorgenomen wijziging(en) schriftelijk aan de Uitgevende Instelling hun bezwaren kenbaar te maken. De Obligatiehouders worden geacht hiertoe in de gelegenheid te zijn gesteld indien dertig dagen zijn verstreken nadat door de Uitgevende Instelling overeenkomstig het hiervoor bepaalde kennisgeving van de voorgenomen wijziging(en) is gedaan. Wijziging van de Akte is niet mogelijk indien de Obligatiehouders, vertegenwoordigende meer dan 25% van het totaal aantal uitstaande Obligaties, binnen dertig dagen na een dergelijke kennisgeving door de Uitgevende Instelling schriftelijk aan de Uitgevende Instelling kenbaar hebben gemaakt bezwaar te hebben tegen de voorgenomen wijziging. Bij strijdigheid tussen enerzijds het bepaalde in deze Akte en anderzijds het Informatie Memorandum of andere documentatie, zoals de Achterstellingsakte, waarin de Zon Obligatielening wordt beschreven, prevaleert de inhoud van de Achterstellingsakte.

23 KENNISGEVINGEN

23.1 Alle kennisgevingen dienen schriftelijk, of elektronisch te geschieden. Kennisgevingen aan Obligatiehouders zijn geldig indien deze zijn verzonden naar de (e-mail)adressen zoals vermeld in het Register van Obligatiehouders.

23.2 Kennisgevingen door de Obligatiehouders dienen schriftelijk of elektronisch te worden gedaan door verzending daarvan aan het (e-mail)adres van de Uitgevende Instelling en/of Trustee.

23.3 Een Obligatiehouder is gehouden de door de Trustee aan hem gezonden bevestigingen, afschriften,

nota's of andere opgaven terstond na ontvangst te controleren, en bij constatering van enige onjuistheid of onvolledigheid de Trustee daarvan onverwijld in kennis te stellen. Zo spoedig mogelijk na ontvangst van genoemde kennisgeving zijdens een Obligatiehouder zal de Trustee het register wijzigen en de Obligatiehouder daarvan berichten.

24 TOEPASSELIJK RECHT EN FORUM

24.1 Op deze Akte is uitsluitend Nederlands recht van toepassing.

24.2 Alle geschillen in verband met of voortvloeiende uit deze Akte, geschillen over het bestaan en de geldigheid daarvan daaronder inbegrepen, zullen uitsluitend worden beslecht door de bevoegde rechter te Amsterdam.

Bijlage 8 - Achterstellingsakte

SUBORDINATION AGREEMENT

dated [●] 2020

between

THE HOLDERS OF SUN BONDS

as Sun Bondholders

STICHTING ZONNEDELERS

as the Foundation

ZONNEPARK KONINGSPLEIJ ARNHEM B.V.

as Company

and

COMMERZBANK AKTIENGESELLSCHAFT

as the Senior Lender

THIS AGREEMENT (the "**Agreement**") is dated [●] 2020 and made between:

- (1) **STICHTING ZONNEDELERS**, a foundation incorporated under Dutch law, with its statutory seat in Amsterdam, the Netherlands and registered with the trade registry of the Dutch Chamber of Commerce under number 62979795 (the "**Foundation**"), acting on behalf of itself and on behalf of each Sun Bondholder (*(zon obligatiehouder)* as defined in the Information Memorandum (as defined below));
- (2) **ZONNEPARK KONINGSPLEIJ ARNHEM B.V.** as the company (the "**Company**"); and
- (3) **COMMERZBANK AKTIENGESELSCHAFT** as senior lender (the "**Senior Lender**"),

hereafter together the "**Parties**" and each individually a "**Party**".

WHEREAS:

- (A) The Company as borrower and the Senior Lender as original lender are party to a EUR [●] facilities agreement dated [●] 2020 (as amended or amended and restated from time to time, the "**Facilities Agreement**").
- (B) Under a bond issuance as described in the Information Memorandum titled [●] and dated [●] (the "**Information Memorandum**"), the Company will issue [●] *zon obligaties* with a nominal value of EUR 25 each ("**Sun Bonds**") to Sun Bondholders (as defined below), pursuant to which the Company will borrow an aggregate amount of EUR [●] (the "**Sun Crowdfunding**").
- (C) Each Sun Bondholder has authorised the Foundation pursuant to an irrevocable and unconditional power of attorney included in the subscription agreement (*inschrijvingsovereenkomst*) with respect to the Sun Bonds to represent it (in and outside of court) in connection with the Sun Crowdfunding and all legal relationships in connection therewith, including the entry into this Agreement.
- (D) It is a condition under the Facilities Agreement that all present and future liabilities and obligations at any time of the Company to the Sun Bondholders (represented by the Foundation) under the Sun Crowdfunding will be fully subordinated to the claims of the Senior Lender under the Finance Documents (as defined below) on the terms and conditions of this Agreement.
- (E) It is also a condition under the Facilities Agreement that the Sun Security (as defined below) in favour of the Foundation is fully subordinated to the Security created in favour of the Senior Lender in connection with the Finance Documents on the terms set out in this Agreement.
- (F) The subordination of the Sun Crowdfunding and the Sun Security is described in the Information Memorandum (especially in chapter [5] [*Uitgevende instelling en betrokken partijen*]) thereof) and in the bond terms (*obligatievoorwaarden*) attached to the Information Memorandum.

IT IS AGREED as follows:

1 **DEFINITIONS AND INTERPRETATION**

1.1 **Definitions**

In this Agreement capitalised terms have the meaning given to these terms in the Facilities Agreement unless specified otherwise herein and:

"**Enforcement Action**" means, in relation to any Subordinated Liabilities and in relation to the Company and any other person which has given any Security, indemnity or other assurance against loss in respect of any of the Subordinated Liabilities, (i) the acceleration of any Subordinated Liabilities or the making of any declaration that any Subordinated Liabilities are prematurely due and payable or are payable on demand, (ii) the making of a demand in relation to a Subordinated Liability that is payable on demand, (iii) the exercise of

any right of set-off, (iv) the suing for, commencing or joining of any legal or arbitration proceedings to recover any Subordinated Liabilities, (vi) the petitioning, applying or voting for, or the taking of any steps (including the appointment of any liquidator, receiver, administrator or similar officer) in relation to an Insolvency Event, (vii) the taking of any action to enforce any Security (including notifying any person of the Security) or (viii) or any analogous procedure or step in any jurisdiction.

"**Finance Document**" has the meaning given thereto in the Facilities Agreement.

"**Information Memorandum**" has the meaning given thereto in consideration (B) above.

"**Insolvency Event**" means, in relation to the Company, the occurrence of any event referred to under clause [25.6] (*Insolvency and insolvency proceedings*) of the Facilities Agreement.

"**Liabilities**" means all present and future liabilities and obligations at any time of the Company to any Party, both actual and contingent and whether incurred solely or jointly or as principal or surety or in any other capacity.

"**Payment**" means, in respect of any Liabilities (or any other liabilities or obligations), a payment, prepayment, repayment, redemption, or discharge of those Liabilities (or other liabilities or obligations), including, but not limited to, any set-off, provided that a release (*afstand doen*) by the Foundation for no consideration will not constitute a payment as such.

"**Permitted Payment**" means, to the extent applicable, the payment of interest and regular repayment under the Sun Crowdfunding, provided that such payments are only permitted if:

- (a) the payment is made when no Default (as defined in the Facilities Agreement) has occurred or could occur as a result of that payment being made; and
- (b) the payment is made in accordance with the Cashflow Waterfall (as defined in the Facilities Agreement and attached to the Facilities Agreement as Schedule [3]).

"**Security**" means any guarantee, joint and several liability (*hoofdelijke aansprakelijkheid*), suretyship (*borgtocht*), right of pledge, right of mortgage or other (personal or *in rem* form of) security.

"**Senior Liabilities**" means any and all Liabilities owed by the Company to the Senior Lender under the Finance Documents from time to time.

"**Subordinated Liabilities**" means any and all Liabilities owed by the Company to the Foundation and/or to a Sun Bondholder (whether or not represented by the Foundation) under the Sun Crowdfunding from time to time.

"**Sun Bond Documentation**" means all documentation relating to the Sun Crowdfunding, including the Information Memorandum and bond terms (*obligatievoorwaarden*) relating thereto (as attached as schedule [●] to the Information Memorandum), the subscription agreement (*inschrijvingsovereenkomst*) with respect to the Sun Bonds and the transfer deeds relating to the Sun bonds (as attached as schedule [●] to the Information Memorandum).

"**Sun Bondholder**" means:

- (a) each person specified in the register of Sun Bondholders as attached as Annex 1 to the resolution of the managing board of the Company as issuer and to whom pursuant to that managing board resolution of the Company (in its capacity as issuer) Sun Bonds have been issued; and
- (b) each person to which one or more Sun Bonds have been transferred from a Sun Bondholder set out under paragraph (a) above.

"**Sun Crowdfunding**" has the meaning given thereto in the consideration under (B) above.

"**Sun Security**" means the (second ranking) right of mortgage to be created by the Company in favour of the Foundation on the same real property as the real property that is encumbered with a higher ranking right of mortgage in favour of the Senior Lender by the deed of mortgage dated [●] 2020.

"**Termination Date**" has the meaning given thereto in Clause 3 (*Duration*) of this Agreement.

1.2 Construction

- (a) References in this Agreement to a Finance Document, the Sun Crowdfunding or the Sun Security are references to that document or agreement as amended, supplemented or restated from time to time, including explicitly (i) increased, extensions or amendments in the Sun Crowdfunding or of a Finance Document, regardless of the amount of such increase or the manner of implementation of such increases, extensions or amendments and (ii) amendments in the parties to the Finance Documents or the Sun Crowdfunding (including the Sun Bondholders), including as a consequence of accession and resignation.
- (b) References in this Agreement to the Foundation, a Sun Bondholder, the Company, the Senior Lender or any other person refer to that (legal) person including its successors in title, permitted assignees and permitted transferees

2 SUBORDINATION

2.1 Ranking and priority

Each of the Parties agrees that the Subordinated Liabilities are fully subordinated and postponed to the Senior Liabilities, both in and outside of bankruptcy and/or a moratorium of payments on the terms set out in this Agreement.

3 DURATION

- (a) All obligations of the Company, the Foundation and the Sun Bondholders pursuant to this Agreement will remain in force until the moment the Senior Lender has confirmed to the Company and the Foundation in writing that all Senior Liabilities have been irrevocably paid in full and no new Senior Liabilities may arise (that moment the "**Termination Date**").
- (b) This Agreement terminates on the Termination Date.

4 NO PAYMENT

Other than as set out in Clause 8 (*Insolvency Event*) of this Agreement:

- (a) the Company will not make any Payment in connection with any Subordinated Liability; and
- (b) none of the Foundation, a Sun Bondholder or the Company may receive a Payment in connection with any Subordinated Liability,

other than a Permitted Payment.

5 SECURITY

5.1 No Security in connection with the Subordinated Liabilities

- (a) The Company shall not grant any Security (or permit any Security to subsist) in connection with any Subordinated Liability or grant any indemnity, guarantee or other form of security in connection with the Subordinated Liabilities, other than the Sun Security.

- (b) The Foundation will not be the beneficiary of any Security in connection with any Subordinated Liability other than pursuant to the Sun Security.

5.2 No other Security

The Company will not create any Security (or permit any Security to subsist) or grant any indemnity, guarantee or other form of security (hereafter together the "**Additional Security**") other than:

- (a) any Security securing the Senior Liabilities;
- (b) the Sun Security;
- (c) any security interest or lien arising by operation of law and in the ordinary course of trading and not as a result of any default or omission by the Company;
- (d) any security interest or right to set-off arising under articles 24 or 25 respectively of the general terms and conditions (*algemene voorwaarden*) of any member of the Dutch Bankers' Association (*Nederlandse Vereniging van Banken*) or any foreign equivalent thereof; or
- (e) any Security provided in connection with additional financing made available to the Company, provided that (A) the additional financing is permitted by the Senior Lender and (B) the value of the Additional Security is in reasonable proportion (to be determined by the Senior Lender) to the amount of the additional financing.

5.3 Sun Security

- (a) The Foundation will not, prior to the Termination Date and without the prior written consent of the Senior Lender, take any Enforcement Action (including the preparation thereof and/or cooperation therewith) of any Sun Security (including the giving of notice of any right of pledge to any debtor).
- (b) At the Senior Lender's first request made after the occurrence of a Default (where the notice of the Senior Lender stating that a Default has occurred will constitute as sufficient evidence of the occurrence of such Default), the Foundation will cooperate with the (whole or partial) sale of the assets of the Company encumbered with the Sun Security, also if such sale is envisaged to take place outside of an enforcement scenario.
- (c) The Senior Lender hereby confirms that, if it will proceed with the sale of assets encumbered with the Sun Security, it:
 - (i) will inform the Foundation thereof; and
 - (ii) will use its best efforts to sell those assets for fair market value, which will not obligate the Senior Lender to postpone an envisaged sale of such assets to obtain a higher purchase price or to deliver any evidence of having used its best efforts other than as set out in paragraph (d) below, and noting that the purchase price will qualify as fair market value if:

- (A) it is obtained through enforcement of Security in accordance with the relevant provisions of the Dutch Civil Code;
- (B) the sale is effectuated after the insolvency of the Company and the appointed administrator or bankruptcy trustee has cooperated with the (manner of the) sale;
- (C) the sale took place by means of a controlled auction and potential purchasers have been contacted in a customary manner; and/or
- (D) an independent valuer confirms the fair market value in a valuation or fairness opinion.

6 NO AMENDMENTS

Prior to the Termination Date, none of the Sun Bondholders, the Foundation or the Company may, without the prior written consent of the Senior Lender, amend, supplement, restate, waive or otherwise alter any term of the Subordinated Liabilities (including any term of the Sun Crowdfunding or of the (other) Sun Bond Documentation) or enter into new or additional agreements with respect to the Subordinated Liabilities (such as any terms or conditions relating to the Sun Crowdfunding, including the Information Memorandum and the attachments thereto), if in the sole discretion of the Senior Lender this could negatively impact the interests of the Senior Lender.

7 NO ENFORCEMENT ACTION

Without prejudice to Clause 5.3 (*Sun Security*), none of the Foundation, any Sun Bondholder or the Company will take any Enforcement Action with respect to any Subordinated Liability, unless such action:

- (a) is necessary (but only to the extent necessary) to preserve the validity, existence or priority of claims in respect of Subordinated Liabilities; or
- (b) qualifies as an action described under (i) up to and including (iii) of the Enforcement Action definition and solely to the extent such action relates to a Permitted Payment.

8 INSOLVENCY EVENT

8.1 Distributions after an Insolvency Event

- (a) Until the Termination Date, the subordination of the Subordinated Liabilities will remain in full force and effect after the occurrence of an Insolvency Event with respect to the Company or the Foundation (or any Sun Bondholder).
- (b) If, after the occurrence of an Insolvency Event with respect to the Company:
 - (i) the Foundation (or any Sun Bondholder) is entitled to receive a distribution out of the assets of the Company in respect of the Subordinated Liabilities, the Foundation (or any Sun Bondholder) shall, to the extent it is able to do so, direct the person responsible for the distribution of the assets of the Company to make that distribution to the Senior Lender for application in accordance with the terms of the Facilities Agreement;

- (ii) the direction set out under paragraph (i) above is not followed by the person responsible for the relevant distribution, then the Foundation (not limiting the general application of paragraph (i) above) may exercise any right it has with respect to the Company pursuant to the Subordinated Liabilities, including the acceleration thereof, declaring that they are prematurely due and payable or are payable on demand or submitting any Subordinated Liability in the bankrupt estate of the Company, provided that the Foundation will pay any amount it receives from the Company (or of any administrator or bankruptcy trustee of the Company) pursuant to this Clause to the Senior Lender in accordance with Clause 9 (*Turnover of receipts*); and
- (iii) any Subordinated Liabilities are discharged in whole or in part by way of payment to the Foundation (or to any Sun Bondholder), including by way of set-off (mandatory or otherwise), the Foundation shall pay an amount equal to the amount of the Subordinated Liabilities owed to it which are discharged by that set-off to the Senior Lender for application in accordance with the terms of the Facilities Agreement.

8.2 Filing of claims

- (a) After the occurrence of an Insolvency Event, the Foundation (acting for itself and on behalf of each Sun Bondholder) irrevocably authorises the Senior Lender, on its behalf and whereby the Senior Lender may also act as counterparty of the Foundation within the meaning of article 3:68 DCC, to:
 - (i) take any Enforcement Action against the Company;
 - (ii) demand, sue, prove and give receipt for any or all of the Subordinated Liabilities; and
 - (iii) file claims, take proceedings and do all other things the Senior Lender considers reasonably necessary to recover the Subordinated Liabilities.
- (b) Any costs incurred by any action taken pursuant to the power of attorney granted in this Clause will be for the account of the Company.

8.3 Further assurance

Each of the Sun Bondholders and the Foundation (acting for itself and on behalf of each Sun Bondholder) will:

- (a) do all things that the Senior Lender reasonably requests in order to give effect to this Clause 8 (*Insolvency Event*); and
- (b) provide all reasonable cooperation with any Enforcement Action to be taken the Senior Lender.

9 TURNOVER OF RECEIPTS

If a Sun Bondholder or the Foundation receives or recovers any Payment or distribution of, or on account of or in relation to, any of the Subordinated Liabilities other than as permitted under this Agreement, it will

promptly pay an amount equal to that recovery (or, if lower, the total amount of the Senior Liabilities) to the Senior Lender for application in accordance with the terms of the Facilities Agreement.

10 **POWER OF ATTORNEY**

- (a) The Foundation (acting for itself and on behalf of each Sun Bondholder) hereby grants an irrevocable and unconditional power of attorney to the Senior Lender to perform on its behalf and at its expense any of its obligations under this Agreement (explicitly including the obligations set out in paragraph (b) of Clause 5.3 (*Sun Security*) and paragraph (b) of Clause 8.1 (*Distributions after an Insolvency Event*)).
- (b) This power of attorney permits the Senior Lender to (also) act as counterparty of the Foundation within the meaning of article 3:68 DCC.
- (c) The appointment under paragraph (a) above may be exercised by the Senior Lender if the Foundation (or, if applicable, a Sun Bondholder) has failed to perform an act or obligation under this Agreement and has not remedied such failure within 3 Business Days after receipt of a notice of such failure from the Senior Lender.
- (d) The Foundation (and, to the extent necessary, each Sun Bondholder) hereby ratifies and confirms (where relevant, in advance) any act performed by the Senior Lender under the power of attorney appointment referred to in paragraph (a) above.

11 **NO TRANSFER OF RIGHTS AND OBLIGATIONS**

- (a) Neither the Company nor the Foundation can assign any of its rights or transfer any of its rights and obligations under this Agreement, except with the prior written consent of the Senior Lender.
- (b) A Sun Bondholder can only assign his/her rights or transfer any of his/her rights and obligations under this Agreement as part of a transfer of his/her rights and obligations under the Sun Crowdfunding in accordance with paragraph (c) below.
- (c) Neither the Foundation nor any Sun Bondholder can assign or transfer any of its rights or obligations under the Sun Crowdfunding, unless:
 - (i) such assignment or transfer takes place pursuant to the deed of transfer of Sun Bonds (*onderhandse akte van overdracht van Zon Obligaties*) in the form approved by the Senior Lender prior to the entry into of this Agreement (as attached as schedule [●] to the Information Memorandum); and
 - (ii) simultaneously with such assignment or transfer all the rights and obligations of the transferor pursuant to this Agreement will be transferred to the transferee as well.
- (d) This Clause 11 is a provision within the meaning of article 3:83 paragraph (2) of the Dutch Civil Code.

12 **REPRESENTATIONS**

Each of the Foundation and the Company represents and warrants to the Senior Lender that:

- (a) it is a foundation (*stichting*) or a private limited liability company (*besloten vennootschap met beperkte aansprakelijkheid*) respectively, duly incorporated and validly existing under the laws of the Netherlands;
- (b) it is authorised to enter into this Agreement and perform its obligations thereunder (with respect to the Foundation in its own capacity as well as in its capacity as attorney of each Sun Bondholder);
- (c) all conditions and requirements to enter into and perform its obligations under this Agreement (including any requirements arising pursuant to the Sun Bond Documentation) have been satisfied;
- (d) the entry into and performance by it of this Agreement, with respect to the Foundation both in its own capacity as in its capacity as attorney of each Sun Bondholder, does not and will not conflict with any law or regulation applicable to it, its constitutional documents, the Sun Bond Documentation or any other agreement or instrument binding upon it or any of its assets;
- (e) the obligations expressed to be assumed by it pursuant to this Agreement are its legal, valid, binding and enforceable obligations;
- (f) the Foundation has been appointed as attorney of each Sun Bondholder pursuant to an irrevocable and unconditional power of attorney of each Sun Bondholder in which the Foundation has been authorised to sign all documents and deeds in connection with the Sun Crowdfunding and the subordination of the Subordinated Liabilities, including but not limited to this Agreement;
- (g) each Sun Bondholder has consented that his/her rights as Sun Bondholder will exclusively be exercised by the Foundation;
- (h) no Security has been granted by the Company (or another person) in connection with the Subordinated Liabilities other than the Sun Security,

and these representations and warranties are (deemed to be) made on the date of this Agreement and on each date on which a Permitted Payment is made, in each case with respect to the facts and circumstances then existing.

13 **PRIORITIES NOT AFFECTED**

The obligations of the Foundation, the Sun Bondholders and the Company pursuant to this Agreement will not be affected by an act, omission, matter or thing including (without limitation and whether or not known to any Party):

- (a) any reduction or increase in the principal amount in respect of the Senior Liabilities or by any intermediate reduction or increase in, amendment or variation to any of the Finance Documents, any resignation or accession of a Senior Lender, or by any variation or satisfaction of, any of the Senior Liabilities or any other circumstances;
- (b) any amendment, novation, supplement, extension (whether of maturity or otherwise) or restatement (in each case, however fundamental and of whatsoever nature, and whether or not more onerous) or replacement of a Finance Document, the Sun Bond Documentation or any other document or security; or
- (a) any Insolvency Event.

14 MISCELLANEOUS

14.1 Finance Document

This is a Subordination Agreement as defined in the Facilities Agreement and this is a Finance Document.

14.2 Information

- (a) The Foundation and the Company will inform the Senior Lender upon its first request of the amount of the Subordinated Liabilities and provide the Senior Lender with copies of all agreements and other documentation with respect to the Subordinated Liabilities (including the name, address and city details (*NAW-gegevens*) of the Sun Bondholders) and with all other information requested by the Senior Lender in connection with the Subordinated Liabilities.
- (b) The Foundation will provide the Sun Bondholders with all information they might reasonably require with respect to this Agreement and the subordination of the Subordinated Liabilities and the Sun Security.

14.3 No Rescission

To the extent permitted by law, each of the Foundation (on behalf of itself and each Sun Bondholder) and the Company hereby waives (i) its rights under articles 6:228 and 6:265 to 6:272 DCC or any other ground under any applicable law inclusive to rescind (*ontbinden*) or nullify (*vernietigen*), or demand in legal proceedings the rescission (*ontbinding*) or nullification (*vernietiging*) of, this Agreement and (ii) its rights under articles 6:52, 6:262 and 6:263 DCC or any other ground under any applicable law to suspend (*opschorten*) any obligation under or in connection with this Agreement.

14.4 Partial invalidity

If, at any time, any provision of this Agreement is or becomes illegal, invalid or unenforceable in any respect under any law of any jurisdiction, neither the legality, validity or enforceability of the remaining provisions nor the legality, validity or enforceability of such provision under the law of any other jurisdiction will in any way be affected or impaired.

14.5 Notices

Any communication to be made in connection with this Agreement will be made in writing in English and may, unless indicated otherwise, be made by email or letter to the email address or post address indicated for the relevant Party on the signature pages of this Agreement (or, in the event of a change of a contact person, email address or post address of a Party, as notified to the other Parties in writing at least 10 Business Days prior to the change of the relevant contact person, email address or post address).

14.6 No implied waiver, no forfeiture

- (a) Any waiver under this Agreement must be given by notice to that effect.
- (b) Where a Party does not exercise any right under this Agreement (which includes the granting by a Party to any of the other Parties of an extension of time in which to perform its obligations under any of these provisions), this is not deemed to constitute a forfeiture of that Party's right under this Agreement (*rechtsverwerking*).
- (c) The rights and remedies of the Senior Lender are in addition to any other right that the Finance Parties may have under Netherlands law or any other applicable law.

14.7 **Execution, amendments and conflicts**

- (a) This Agreement may be signed in any number of counterparts.
- (b) This Agreement may only be amended by a written agreement between the Parties.
- (c) In the event of a conflict between the provisions of this Agreement and a provision of the (other) Sun Bond Documentation, the provisions of this Agreement prevail (and to the extent necessary the conflicting provisions of the Sun Bond Documentation will hereby be considered amended so that they are in line with the provisions of this Agreement).

15 **ENFORCEMENT**

15.1 **Governing law**

This Agreement and any non-contractual obligations arising out of or in connection with it are governed by Dutch law.

15.2 **Jurisdiction**

The courts of Amsterdam, the Netherlands, have exclusive jurisdiction to settle any dispute arising out of or in connection with this Agreement.

(signature pages follow)

Signature page – Subordination Agreement (Koningspleij)

This Agreement has been entered into on the date stated at the beginning of this Agreement.

The Senior Lender

Commerzbank Aktiengesellschaft

Name:

Title:

Name:

Title:

Address: [●]

Attention: [●]

Email: [●]

Bijlage 9 – Model Overdrachtsakte

Modelakte bij overdracht in verband met verkoop:

ONDERHANDSE AKTE VAN OVERDRACHT VAN ZON OBLIGATIES (OOK TE NOEMEN “ZONNEDELEN”) UITGEGEVEN DOOR: [NAAM_UITGEVENDE_INSTELLING]

Tenzij anders aangegeven hebben de begrippen beginnend met een hoofdletter die niet zijn gedefinieerd in deze overeenkomst formulier dezelfde betekenis als daaraan is toegekend in het Informatie Memorandum betreffende de aanbidding en uitgifte door [naam_Uitgevende_Instelling] van maximaal [aantal] Zon Obligaties, met een nominale waarde van EUR [nom_waarde_EUR] per Zon Obligatie.

DE ONDERGETEKENDEN:

1. [Voornaam] [Achternaam], geboren op [datum] en woonachtig te [straatnaam] [nr.], [postcode] in [Plaatsnaam], hierna ook te noemen te noemen **Verkoper**;

2. [Voornaam] [Achternaam], geboren op [datum] en woonachtig te [straatnaam] [nr.], [postcode] in [Plaatsnaam], hierna ook te noemen te noemen **Koper**;

hierna gezamenlijk ook te noemen **Partijen** of ieder individueel **Partij**,

NEMEN IN OVERWEGING

Dat **Verkoper** in het bezit is van [aantal] Zon Obligaties, genummerd [nr.] t/m [nr.], ieder met een (resterende) Hoofdsom van [rest_hoofdsom_EUR] welke op [uitgifte_datum] zijn uitgegeven door [Uitgevende Instelling].

Dat de Koper en Verkoper zich bij overdracht dienen te melden bij de Uitgevende Instelling per e-mail om de voorgenomen overdracht kenbaar te maken, hetgeen automatisch heeft plaatsgevonden via de website van Zonnepanelendelen.nl waarlangs deze overeenkomst tot stand komt.

Dat de Uitgevende Instelling, [naam_Uitgevende_Instelling] instemming dient te verlenen voor deze overdracht, welke instemming zij hierbij bij voorbaat verleend.

Dat Partijen onderling een verkoopprijs zijn overeengekomen.

EN WENSEN ALS VOLGT OVEREEN TE KOMEN

Verkoper en **Koper** komen hierbij overeen dat Verkoper aan Koper verkoopt en overdraagt en Verkoper draagt hierbij aan Koper over, met in acht neming van het Informatie Memorandum en de daarin opgenomen Obligatievoorwaarden, de volgende Obligaties uitgegeven door [Uitgevende Instelling] per [verkoop_datum], hierna ook te noemen de **Verkoopdatum**:

- [aantal] obligaties, genummerd [nr.] t/m [nr.], tegen een overeengekomen verkoopprijs per Obligatie van EUR [verkoop_prijs_per_Obligatie] en daarmee in een totale verkoopprijs van EUR [totale_verkopprijs], hierna ook te noemen de **Verkooptprijs**.

In aanvulling op de Verkoopprijs is de **Verkoper** Administratiekosten verschuldigd aan de [Uitgevende Instelling] ter grootte van 2% van de nominale waarde van de over te dragen Zon Obligaties (met een minimum van EUR 10,00), zijnde voor deze overdracht in totaal EUR [administratie_kosten], hierna ook te noemen de **Administratiekosten**.

Zowel de totale Verkoopprijs en de Administratiekosten zullen direct tezamen tijdens de overdracht via een iDeal betaling door **Koper** worden voldaan. Beide bedragen zullen worden gedaan op de Stichting Derdengeldenrekening Buckaroo (kantoor houdende op de Zonnebaan 9, 3542 EA Utrecht, en ingeschreven bij de kamer van koophandel onder nummer 04060983), de betalingspartner van Zonnepanelendelen B.V., of elke andere door Zonnepanelendelen B.V. aan te wijzen betalingspartner. Na bijschrijving van de bedragen zal de Verkoopprijs worden doorgestort aan de **Verkoper** onder aftrek van de Administratiekosten. De Administratiekosten zullen worden verrekend met [naam_Uitgevende_Instelling] direct na akkoord van beide Partijen op deze akte.

VERKOPER AANVAART DEZE OVERDRACHT EN VERKLAART HIERBIJ

- op de hoogte te zijn van het feit dat hij/zij door ondertekening van deze onderhandse verkoopakte een rechtsgeldig aanbod heeft gedaan aan Koper tot overdracht van één of meer Zon Obligaties van de Obligatielening van [Uitgevende Instelling] en dat dit een afdwingbare en rechtsgeldige overeenkomst vormt;
- dat Verkoper per bovengenoemde Verkoopdatum niet langer gerechtigd is tot enige (terug)betaling van de hoofdsom en rente;
- dat Verkoper zal wordt doorgehaald in het register van Obligatiehouders.

KOPER AANVAART DEZE OVERDRACHT EN VERKLAART HIERBIJ

- op de hoogte te zijn van het feit dat hij/zij door ondertekening van deze onderhandse verkoopakte een rechtsgeldig aanbod van Verkoper tot overdracht van één of meer Zon Obligaties van de Obligatielening van [Uitgevende Instelling] heeft geaccepteerd dat dit een afdwingbare en rechtsgeldige overeenkomst vormt;
- akkoord te gaan met de iDeal betaling ter voldoening van de Verkoopkosten en de Administratiekosten;
- op de hoogte te zijn van het feit dat de overname van een Zon Obligatie feitelijk de overname van een Zon Obligatie is welke is uitgegeven door [naam_Uitgevende_Instelling] op [datum_uitgifte] en kennis genomen te hebben van het feit dat ondergetekende Obligatiehouder wordt ten aan zien van [naam_Uitgevende_Instelling], op het moment dat deze onderhandse verkoopakte geheel compleet digitaal ondertekend is door beide Partijen en de betaling van de Verkoop- en Administratiekosten succesvol heeft plaatsgevonden;
- zorgvuldig kennis te hebben genomen van de volledige inhoud van het Informatie Memorandum behorende bij de uitgifte van Zon Obligaties door [naam_Uitgevende_Instelling], inclusief de bijbehorende bijlagen, en in het bijzonder de Obligatievoorwaarden en de Statuten van de Stichting Zonnedelaars, waarin zijn/haar rechten als Zon Obligatiehouder zijn bepaald;
- volledig bekend te zijn met de inhoud van het Informatie Memorandum, deze inhoud te begrijpen en uitdrukkelijk te aanvaarden;
- op de hoogte te zijn van het feit dat de Zon Obligatielening en de tweederangs zekerheid verstrekt in verband met de Zon Obligatielening achtergesteld is aan de Senior Vreemd Vermogen Projectfinanciering (zoals gedefinieerd in het Informatie Memorandum) welke achterstelling is beschreven in het Informatie Memorandum en waarvan de inhoud bij koper bekend is;
- bekend te zijn met de Achterstellingsakte waarin voornoemde achterstelling formeel is vastgelegd;
- in te stemmen met de inhoud van deze Achterstellingsakte en als Zon Obligatiehouder gebonden te zijn aan de bepalingen van de Achterstellingsakte;
- dat er desgewenst fiscaal en juridisch advies is ingewonnen;
- in te stemmen met het feit dat hij/zij zal worden ingeschreven in het register van Zon Obligatiehouders welke wordt gehouden door de [naam_Uitgevende_Instelling];
- in te stemmen met het feit dat zijn/haar rechten als Zon Obligatiehouder onder de Zon Obligatielening worden uitgeoefend door de Stichting Zonnedelaars in de mate én op de wijze als nader bepaald in de Obligatievoorwaarden en statuten van de Stichting Zonnedelaars en dat de uitoefening door, en positie van, de Stichting Zonnedelaars een eigenschap is van de (vorderings-) rechten van de Zon Obligatiehouder onder de Zon Obligatielening, bij wijze van bewind, en niet berust op vertegenwoordiging of (een aanvullende) volmacht;
- akkoord te gaan met de Algemene Voorwaarden, Gebruiksovereenkomst en de Privacy Policy van het crowdfundingplatform ZonnepanelenDelen, welke zijn terug te vinden op de website www.zonnepanelendelen.nl;

- ervan bewust te zijn dat, onder andere uit hoofde van de Wwft (Wet ter voorkoming van witwassen en financieren van terrorisme), het crowdfundingplatform Zonnepanelendelen verplicht is de identiteit van de koper te verifiëren. Het niet succesvol kunnen verifiëren van de identiteit is een grondslag tot ontbinding van de overeenkomst en restitutie van reeds gedane betalingen door koper uiterlijk binnen 10 werkdagen na tot standkoming van deze overeenkomst.

VOORTS VERLEENT KOPER HIERBIJ

- een onherroepelijke en onvoorwaardelijke volmacht, met recht van substitutie (zodat de gevolmachtigde zelf ook een gemachtigde aan kan stellen), aan de Stichting Zonnedelaars om voor en namens ondergetekende alle documenten en akten te tekenen en alle handelingen te verrichten die noodzakelijk zijn voor de uitvoering van hetgeen in het Informatiememorandum, de Obligatievoorwaarden, de statuten van de Stichting Zonnedelaars en de Achterstellingsakte is bepaald, welke volmacht zich nadrukkelijk ook uitstrekt tot daden van beschikking, zoals omschreven in het Informatie Memorandum, de Obligatievoorwaarden en/of de Achterstellingsakte.

ALDUS OVEREENGEKOMEN OP {{ "now" | date("d-m-Y") }}

Deze overeenkomst is digitaal tot stand gekomen en ondertekend.

Handtekening **Verkoper**

Handtekening **Koper**

Modelakte bij overdracht aan een nabestaande in verband met overlijden:

ONDERHANDSE AKTE VAN OVERDRACHT VAN ZON OBLIGATIES [NAAM_UTGEBENDE_INSTELLING]

Tenzij anders aangegeven hebben de begrippen beginnend met een hoofdletter die niet zijn gedefinieerd in deze overeenkomst formulier dezelfde betekenis als daaraan is toegekend in het Informatie Memorandum betreffende de aanbieding en uitgifte door [naam_Uitgevende_Instelling] van maximaal [aantal] Zon Obligaties, met een nominale waarde van EUR [nom_waarde_EUR] per Zon Obligatie.

DE ONDERGETEKENDEN:

1. [Voornaam] [Achternaam], geboren op [datum] en woonachtig te [straatnaam] [nr.], [postcode] in [Plaatsnaam], hierna ook te noemen te noemen **Erflater**;

2. [Voornaam] [Achternaam], geboren op [datum] en woonachtig te [straatnaam] [nr.], [postcode] in [Plaatsnaam], hierna ook te noemen te noemen **Erfgename**;

hierna gezamenlijk ook te noemen **Partijen** of ieder individueel **Partij**,

NEMEN IN OVERWEGING

Dat **Erflater** in het bezit was van [aantal] Zon Obligaties, genummerd [nr.] t/m [nr.], ieder met een (resterende) Hoofdsom van [rest_hoofdsom_EUR] welke op [uitgifte_datum] zijn uitgeven door [Uitgevende Instelling].

Dat de **Erfgename** zich bij overdracht dient te melden bij de Uitgevende Instelling per e-mail om de voorgenomen overdracht kenbaar te maken, hetgeen automatisch heeft plaatsgevonden via de website van Zonnepanelendelen.nl waarlangs deze overeenkomst tot stand komt.

Dat de Uitgevende Instelling, [naam_Uitgevende_Instelling] instemming dient te verlenen voor deze overdracht, welke instemming zij hierbij bij voorbaat verleend.

EN WENSEN ALS VOLGT OVEREEN TE KOMEN

Erflater laat aan **Erfgename** na, met in acht neming van het Informatie Memorandum en de daarin opgenomen Obligatievoorwaarden, de volgende Obligaties uitgegeven door [Uitgevende Instelling] per [Overdrachts_datum], hierna ook te noemen de **Overdrachtdatum**:

- [aantal] obligaties, genummerd [nr.] t/m [nr.], tegen nominale waarde per Obligatie van EUR [verkoop_prijs_per_Obligatie] en daarmee in een totale waarde van van EUR [totale_waarde_ZonneDelen] .

In aanvulling op de overdracht is de **Erfgename** Administratiekosten verschuldigd aan de [Uitgevende Instelling] ter grootte van 2% van de nominale waarde van de over te dragen Zon Obligaties (met een minimum van EUR 10,00), zijnde voor deze overdracht in totaal EUR [administratie_kosten], hierna ook te noemen de **Administratiekosten**.

De Administratiekosten zullen direct tezamen tijdens de overdracht via een iDeal betaling door **Erfgename** worden voldaan. Het bedrag zal worden gedaan op de Stichting Dergengeldenrekening Buckaroo (kantoor-houdende op de Zonnebaan 9, 3542 EA Utrecht, en ingeschreven bij de kamer van koophandel onder nummer 04060983), de betalingspartner van Zonnepanelendelen B.V., of elke andere door Zonnepanelendelen B.V. aan te wijzen betalingspartner. Na bijschrijving van het bedrag zullen de ZonneDelen worden overgezet. De Administratiekosten zullen worden verrekend met [naam_Uitgevende_Instelling] direct na akkoord van beide Partijen op deze akte.

ERFGENAME AANVAART DEZE OVERDRACHT EN VERKLAART HIERBIJ

- op de hoogte te zijn van het feit dat hij/zij door ondertekening van deze onderhandse akte een rechtsgeldig aanbod van **Erflater** tot overdracht van één of meer Zon Obligaties van de Obligatielening van [Uitgevende Instelling] heeft geaccepteerd dat dit een afdwingbare en rechtsgeldige overeenkomst vormt;
- akkoord te gaan met de iDeal betaling ter voldoening van de Administratiekosten;
- op de hoogte te zijn van het feit dat de overname van een Zon Obligatie feitelijk de overname van een Zon Obligatie is welke is uitgegeven door [naam_Uitgevende_Instelling] op [datum_uitgifte] en kennis genomen te hebben van het feit dat ondergetekende Obligatiehouder wordt ten aanzien van [naam_Uitgevende_Instelling], op het moment dat deze onderhandse verkoopakte geheel compleet digitaal ondertekend is door beide Partijen en de betaling van de Verkoop- en Administratiekosten succesvol heeft plaatsgevonden;
- zorgvuldig kennis te hebben genomen van de volledige inhoud van het Informatie Memorandum behorende bij de uitgifte van Zon Obligaties door [naam_Uitgevende_Instelling], inclusief de bijbehorende bijlagen, en in het bijzonder de Obligatievoorwaarden en de Statuten van de Stichting Zonnedelaers, waarin zijn/haar rechten als Zon Obligatiehouder zijn bepaald;
- volledig bekend te zijn met de inhoud van het Informatie Memorandum, deze inhoud te begrijpen en uitdrukkelijk te aanvaarden;
- op de hoogte te zijn van het feit dat de Zon Obligatielening en de tweederangs zekerheid verstrekt in verband met de Zon Obligatielening achtergesteld is aan de Senior Vreemd Vermogen Projectfinanciering (zoals gedefinieerd in het Informatie Memorandum) welke achterstelling is beschreven in het Informatie Memorandum en waarvan de inhoud bij koper bekend is;
- bekend te zijn met de Achterstellingsakte waarin voornoemde achterstelling formeel is vastgelegd;
- in te stemmen met de inhoud van deze Achterstellingsakte en als Zon Obligatiehouder gebonden te zijn aan de bepalingen van de Achterstellingsakte; ;
- dat er desgewenst fiscaal en juridisch advies is ingewonnen;
- in te stemmen met het feit dat hij/zij zal worden ingeschreven in het register van Zon Obligatiehouders welke wordt gehouden door de [naam_Uitgevende_Instelling];

- in te stemmen met het feit dat zijn/haar rechten als Zon Obligatiehouder onder de Obligatielening worden uitgeoefend door de Stichting Zonnedelaars in de mate én op de wijze als nader bepaald in de Obligatievoorwaarden en statuten van de Stichting Zonnedelaars en dat de uitoefening door, en positie van, de Stichting Zonnedelaars een eigenschap is van de (vorderings-) rechten van de Zon Obligatiehouder onder de Zon Obligatielening, bij wijze van bewind, en niet berust op vertegenwoordiging of (een aanvullende) volmacht;
- akkoord te gaan met de Algemene Voorwaarden, Gebruiksovereenkomst en de Privacy Policy van het crowdfundingplatform ZonnepanelenDelen, welke zijn terug te vinden op de website www.zonnepanelendelen.nl;
- ervan bewust te zijn dat, onder andere uit hoofde van de Wwft (Wet ter voorkoming van witwassen en financieren van terrorisme), het crowdfundingplatform Zonnepanelendelen verplicht is de identiteit van de **Erfgename** te verifiëren. Het niet succesvol kunnen verifiëren van de identiteit is een grondslag tot ontbinding van de overeenkomst en restitutie van reeds gedane betalingen door Erfgename uiterlijk binnen 10 werkdagen na tot standkoming van deze overeenkomst.

VOORTS VERLEENT ERFGENAME HIERBIJ

- een onherroepelijke en onvoorwaardelijke volmacht, met recht van substitutie (zodat de gevolmachtigde zelf ook een gemachtigde aan kan stellen), aan de Stichting Zonnedelaars om voor en namens ondergetekende alle documenten en akten te tekenen en alle handelingen te verrichten die noodzakelijk zijn voor de uitvoering van hetgeen in het Informatiememorandum, de Obligatievoorwaarden, de statuten van de Stichting Zonnedelaars en de Achterstellingsakte is bepaald, welke volmacht zich nadrukkelijk ook uitstrekt tot daden van beschikking, zoals omschreven in het Informatie Memorandum, de Obligatievoorwaarden en/of de Achterstellingsakte.

ALDUS OVEREENGEKOMEN OP {{ "now" | date("d-m-Y") }}

Handtekening **Erfgename**

Bijlage 10 – Adressen

Zonnepark Koningspleij Arnhem B.V.

Maarssebroeksedijk 37

3542DM, Utrecht

e-mail: joris@sunvest.nl / arnhem@sunvest.nl

ZonnepanelenDelen B.V.

James Wattstraat 77-8

1097 DL, Amsterdam

e-mail: info@zonnepanelendelen.nl

Stichting Zonnedelaers

James Wattstraat 77-8

1097 DL, Amsterdam

e-mail: info@zonnepanelendelen.nl

Versies

Datum vaststelling IM	Versienummer	Wijzigingen
21-12-2020	1.0	-