

INFORMATIE MEMORANDUM

Zonnepark Jutterszon



Let op! U belegt buiten AFM-toezicht. Geen vergunning- en prospectusplicht voor deze activiteit.



1. Belangrijke Informatie

Dit informatie memorandum (het **Informatie Memorandum**) is opgesteld in verband met de aanbieding (de **Aanbieding**) en uitgifte (de **Uitgifte**) door Jutterszon B.V., een besloten vennootschap naar Nederlands recht (de **Uitgevende Instelling**), van maximaal 8.120 achtergestelde, ongezeerde (behalve betreft de verpandingen van zaken en vorderingen) junior Obligaties met een Nominale waarde van elk EUR 25,00 (elk een **Zon Obligatie** of **ZonneDeel**) in Nederland.

Leeswijzer

Begrippen in het Informatie Memorandum beginnend met een hoofdletter hebben de betekenis die daaraan is gegeven in Bijlage 1 - Definities.

Hieronder volgt een samenvatting van de Aanbieding alsmede een aantal voorafgaande mededelingen. In de hierna volgende hoofdstukken van dit Informatie Memorandum zal vervolgens worden ingegaan op:

- de locatie, installatie en exploitatie van het (mede) met de Aanbieding te financieren Zonnestroomsysteem (Hoofdstuk 3).
- een samenvatting van de Aanbieding en toelichting op de ZonneRente en het beoogde rendement (Hoofdstuk 4).
- de bij de Aanbieding en exploitatie van het Zonnestroomsysteem betrokken partijen (Hoofdstuk 5).
- de risico's verbonden aan de Zon Obligaties (Hoofdstuk 6).
- de financiële analyse van de Aanbieding (Hoofdstuk 7).
- de voor deelnemers relevante fiscale informatie (Hoofdstuk 8).
- de wijze waarop geïnteresseerden zich kunnen inschrijven op de Zon Obligatielening (Hoofdstuk 9).

Samenvatting van de Aanbieding

Wat als je zelf graag zonne-energie wil opwekken maar geen geschikt dak hebt? Dankzij speciaal hiervoor ontwikkelde Zon Obligaties geeft Jutterszon B.V. iedereen de mogelijkheid om te profiteren van zonne-energie. Het Zonnepark in Den Helder biedt

ruimte voor maar liefst 8.160 zonnepanelen! Dit project is ontwikkeld door shareNRG. ShareNRG ontwikkelt eigen projecten en biedt ondersteuning bij de realisatie van projecten van anderen. Om de energietransitie te versnellen stimuleert shareNRG, samen met haar partners, de ontwikkeling van zonneparken in Nederland met als uitgangspunten: goed overleg met omwonenden, grondeigenaren, overheden, zorgvuldigheid in procedures en lokale betrokkenheid.

Investeren is al mogelijk vanaf EUR 25,00. Voor dit bedrag koopt u een ZonneDeel, formeel een Zon Obligatie met een nominale waarde van EUR 25,00. Gedurende de looptijd van 15 jaar zijn er vervolgens geen bijkomende kosten voor bijvoorbeeld verzekering of onderhoud. Op deze manier kan iedereen eenvoudig meedoen met de zonne-energierevolutie en kunnen we samen zorgen voor meer zonne-energie in Nederland.

shareNRG B.V. is verantwoordelijk voor het organiseren van de financiering, aansturen van de installatiewerkzaamheden en uitvoeren van de exploitatie van het Zonnestroomsysteem gelegen op Burgemeester Ritmeesterweg 31, 1784NV, Den Helder.

Met de opbrengst van de Uitgifte van 8.120 Zon Obligaties, waarmee in totaal een bedrag van **EUR 203.000** gemoeid is, wordt beoogd om 8.160 Zonnepanelen te financieren en te exploiteren op Zonnepark Jutterszon in Den Helder.

De aanschaf en exploitatie van het Zonnestroomsysteem wordt voor 2,0% gefinancierd middels storting van het eigen vermogen van de Uitgevende Instelling, voorts wordt 8,6% gefinancierd door middel van de Uitgifte van de in deze Aanbieding beschreven achtergestelde Zon Obligaties, en de resterende 89,4% wordt door de Uitgevende Instelling gefinancierd middels Senior Vreemd Vermogen verstrekt door de Triodos Groenfonds waartoe de Uitgevende Instelling reeds in bezit is van een bindende offerte.

Een Zon Obligatie is een vorderingsrecht op naam van de houder van de Zon Obligatie jegens de Uitgevende Instelling, waaraan de rechten zijn verbonden als uiteengezet in de voorwaarden verbonden aan de Zon Obligaties zoals opgenomen in Bijlage 7 – Obligatievoorwaarden (de **Obligatievoorwaarden**).

De inschrijving op de Obligatielening staat **open** van **5 december 2019**, 11:00 tot en met **12 januari 2020**, 23:59 uur, met dien verstande dat de Uitgevende Instelling de inschrijvingsperiode eerder kan beëindigen of verlengen. Iedere Nederlandse ingezetene kan zich inschrijven. Toewijzing van de Zon Obligaties geschiedt ter discretie van de Uitgevende Instelling en geschiedt als regel op volgorde van de datum van inschrijving waarbij inwoners van Den Helder voorrang genieten.

De looptijd van een Zon Obligatie vangt aan op de datum van uitgifte van de Zon Obligatie (verwacht 17 januari 2020) en eindigt, behoudens in het geval van vervroegde aflossing ter discretie van de Uitgevende Instelling in uitzonderlijke gevallen, op 17 januari 2035 (looptijd van 15 jaar).

De inkomsten van de 8.160 zonnepanelen zullen worden aangewend ter dekking van de jaarlijkse exploitatiekosten en ten behoeve van de financieringskosten; zijnde rente en aflossing op de Senior Vreemd Vermogen Projectfinancier, de achtergestelde Zon Obligatielening.

De jaarlijkse variabele rentecoupon (de **ZonneRente**) die elk van de Zon Obligaties draagt over hun uitstaande hoofdsom per Renteperiode, met ingang van de Uitgiftedatum tot aan de Expiratiedatum, is afhankelijk van, en gelijk aan 1/277.440^{ste} van de totale opgewekte zonnestroom tijdens de Renteperiode maal de voor de Renteperiode geldende Stroomprijs. Betaling van de ZonneRente vindt plaats jaarlijks op 15 juli van ieder jaar, voor het eerst op 15 juli 2021.

De aflossing van de Zon Obligaties per ZonneRente periode ter grootte van 1/15^e van de totale Zon Obligatielening, zal na afloop van iedere Renteperiode worden uitbetaald uiterlijk 3 weken na verloop van de Renteperiode, jaarlijks op 15 juli, voor het eerst op 15 juli 2021, of zoveel eerder als de Uitgevende Instelling overgaat tot vervroegde aflossing met inachtneming van artikel 6.2 en 6.3 van de Obligatievoorwaarden. De laatste aflossing zal

plaatsvinden uiterlijk 3 weken na 17 januari 2035 (de **Expiratiedatum**).

Mededelingen vooraf

Geïnteresseerden wordt nadrukkelijk geadviseerd dit Informatie Memorandum en het AFM Informatiedocument zorgvuldig te lezen, kennis te nemen van de volledige inhoud ervan en, waar nodig, onafhankelijk advies in te winnen teneinde zich een afgewogen oordeel te vormen omtrent de risico's verbonden aan de aankoop van één of meer Zon Obligaties. Een beschrijving van de risico's is opgenomen in Hoofdstuk 6.

Aangezien het vermogen dat wordt aangetrokken door de uitgifte van de Zon Obligaties, mede gelet op de juridische en economische eigenschappen van dat vermogen en de rechten en de verplichtingen van de obligatiehouders, als vreemd vermogen kwalificeert en de obligaties niet als deelnemingsrechten in de zin van artikel 1:1 Wft kwalificeren, leidt de beoogde structuur niet tot een vergunningsplicht uit hoofde van artikel 2:65 Wft. Artikel 53 lid 2 van de vrijstellingsregeling Wft bepaalt dat het aanbieden van effecten aan publiek zonder een algemeen verkrijgbaar en door de Autoriteit Financiële Markten (AFM) goedgekeurd Prospectus toegestaan is, voor zover het effecten betreft die deel uitmaken van een aanbieding waarbij de totale waarde van de aanbieding, berekend over twaalf maanden, minder dan EUR 5 miljoen bedraagt. Deze Aanbieding is derhalve vrijgesteld van deze prospectusplicht. De Uitgevende Instelling is terzake de Aanbieding niet vergunningsplichtig ingevolge de Wet op het financieel toezicht (**Wft**) en staat niet onder toezicht van de AFM. De Uitgevende instelling is wel verplicht de aanbieding te melden bij de AFM (wat zij ook heeft gedaan). Ook is ze verplicht tot het opstellen van het AFM Informatiedocument, welke beschikbaar is op de website

www.zonnepanelendelen.nl/project/jutterszon.

Dit Informatie Memorandum is uitgegeven onder de uitsluitende verantwoordelijkheid van de Uitgevende Instelling. De Uitgevende Instelling verklaart dat, na het treffen van alle redelijke maatregelen om zulks te verklaren en voor zover haar bekend, de gegevens die in dit Informatie Memorandum zijn opgenomen overeenstemmen met de werkelijkheid en dat er geen gegevens zijn weggelaten waarvan vermelding de

strekking van dit Informatie Memorandum zou wijzigen.

Dit Informatie Memorandum bevat subjectieve verwachtingen, prognoses, veronderstellingen en aannames die in geen geval mogen worden uitgelegd als een toezegging dan wel een garantie, waarop door een potentiële Zon Obligatiehouder mag worden vertrouwd.

Bepaalde informatie die hierin is opgenomen, is gebaseerd op of afgeleid uit informatie verschaft door derden. Alhoewel de Uitgevende Instelling deze bronnen betrouwbaar acht, heeft zij zulke informatie niet geverifieerd en om deze reden wordt geen enkele verklaring, garantie of toezegging afgegeven, expliciet of impliciet, en geen aansprakelijkheid of verantwoordelijkheid aanvaard door de Uitgevende Instelling met betrekking tot de juistheid of volledigheid van zulke informatie.

Niemand anders dan de Uitgevende Instelling, Zonunie Pool B.V. (Greenchoice) of ZonnepanelenDelen B.V. is gerechtigd enige informatie te verstrekken of enige verklaring af te leggen met betrekking tot de Uitgevende Instelling of de bij dit Informatie Memorandum geboden mogelijkheid van verwerving van Zon Obligaties, voor zover die informatie niet ook in dit Informatie Memorandum vermeld staat. Indien zodanige informatie is verschaft of zodanige verklaringen zijn afgelegd, dient op dergelijke informatie of zodanige verklaringen niet te worden vertrouwd als zijnde verstrekt of afgelegd door of namens de Uitgevende Instelling.

De Uitgevende Instelling behoudt zich het recht voor om de voorwaarden van de Aanbieding aan te passen. In aanvulling hierop kan de informatie in dit Informatie Memorandum worden geactualiseerd, aangevuld en aangepast. Door het verstrekken van dit Informatie Memorandum nemen noch de Uitgevende Instelling, noch haar respectievelijke bestuurders, functionarissen, werknemers, agenten en/of adviseurs de verplichting op zich (maar behouden zich wel het recht daartoe voor) om een ontvanger te voorzien van toegang tot enige bijkomende informatie of om enige onnauwkeurigheid en/of onjuistheden in zulke

informatie te corrigeren. Echter, als er sprake is van een materiële aanpassing zal een aangepaste versie van dit Informatie Memorandum of een aanvullend document worden verspreid aan de ontvangers van dit Informatie Memorandum (behalve aan degenen wier inschrijving op Obligaties is afgewezen), al naar gelang de omstandigheden. De overhandiging van dit Informatie Memorandum is onder geen enkele omstandigheid een verklaring of impliceert dat de informatie hierin juist is op een datum gelegen na de datum van dit Informatie Memorandum.

De inhoud van dit Informatie Memorandum mag niet zonder de uitdrukkelijke schriftelijke goedkeuring van de Uitgevende Instelling en ZonnepanelenDelen worden gereproduceerd, verspreid, gepubliceerd, gekopieerd of openbaar gemaakt aan derden. Dit Informatie Memorandum blijft te allen tijde eigendom van de Uitgevende Instelling.

Dit Informatie Memorandum dient in samenhang met de Bijlagen te worden gelezen. In geval van discrepantie tussen de tekst van dit Informatie Memorandum en de bijlagen van dit Informatie Memorandum zullen de bijlagen prevaleren.

Het aanbod tot verkrijging van de Zon Obligaties wordt uitsluitend beheerst door het Nederlands recht. Dit Informatie Memorandum verschijnt alleen in de Nederlandse taal. Alle bedragen zijn in euro. Door ontvangst van dit Informatie Memorandum gaat de ontvanger onvoorwaardelijk akkoord met vrijwaringen als opgenomen in dit Informatie Memorandum en stemt de ontvanger er tevens mee in de informatie gegeven in dit Informatie Memorandum strikt vertrouwelijk te houden. Een belegger die als eiser een vordering bij een rechterlijke instantie aanhangig maakt met betrekking tot de informatie in het Informatie Memorandum dient, indien van toepassing volgens het toepasselijke recht van een lidstaat van de Europese Unie, de kosten voor vertaling van dit Informatie Memorandum te dragen voordat de rechtsvordering wordt ingesteld.

Dit Informatie Memorandum is vastgesteld op **3 december 2019**.

| | |
|--|-----------|
| INFORMATIE MEMORANDUM ZONNEPARK JUTTERSZON | 0 |
| 1. BELANGRIJKE INFORMATIE..... | 0 |
| LEESWIJZER | 1 |
| SAMENVATTING VAN DE AANBIEDING..... | 1 |
| MEDEDELINGEN VOORAF | 2 |
| 2. INHOUDSOPGAVE | 4 |
| 3. ZONNEPARK JUTTERSZON | 5 |
| KERNINFORMATIE | 5 |
| INSTALLATIE..... | 5 |
| EXPLOITATIE | 6 |
| INVESTERING..... | 6 |
| 4. SAMENVATTING VAN DE AANBIEDING | 7 |
| 5. UITGEVENDE INSTELLING & BETROKKEN PARTIJEN..... | 11 |
| UITGEVENDE INSTELLING | 11 |
| OVERIGE AAN EXPLOITATIE GERELATEERDE PARTIJEN..... | 13 |
| 6. RISICO'S | 15 |
| RISICO'S TIJDENS BOUW | 15 |
| RISICO'S TIJDENS EXPLOITATIE..... | 15 |
| RISICO'S VERBONDEN AAN DE ZON OBLIGATIELENING..... | 17 |
| OVERIGE RISICO'S | 18 |
| ZEKERHEDEN..... | 18 |
| 7. FINANCIËLE ANALYSE | 20 |
| ALGEMEEN | 20 |
| TIMING..... | 20 |
| INKOMSTEN..... | 20 |
| UITGAVEN | 21 |
| 8. FISCALE INFORMATIE | 23 |
| PARTICULIERE DEELNEMER..... | 23 |
| ZAKELIJKE DEELNEMER..... | 23 |
| 9. DEELNAME ZON OBLIGATIES | 24 |
| DEELNAME..... | 24 |
| INSCHRIJVING | 24 |
| BETALING..... | 24 |
| BIJLAGE 1 - DEFINITIES..... | 25 |
| BIJLAGE 2 - OVERZICHT VAN BELANGRIJKE DATA | 26 |
| BIJLAGE 3 - TECHNISCHE SPECIFICATIES PV-INSTALLATIE | |
| BIJLAGE 4 - KASTSTROOMOVERZICHT ZONNEPARK JUTTERSZON..... | 31 |
| BIJLAGE 5 - STATUTEN STICHTING ZONNEDELERS..... | 32 |
| BIJLAGE 6 - STATUTEN JUTTERSZON B.V. | 36 |
| BIJLAGE 7 - OBLIGATIEVOORWAARDEN | 38 |
| BIJLAGE 8 - ADRESSEN | 64 |

3. Zonnepark Jutterszon

Kerninformatie

De specificaties van het Zonnestroomsysteem van Jutterszon B.V. zijn als volgt:

| | |
|-------------------------------|--|
| Locatie: | Burgemeester Ritmeesterweg 31, 1784NV, Den Helder. |
| Zonnepanelen: | 8.160 x DMEGC 380WP 144SW, of gelijkwaardig. Totaal 3.101 kWp. |
| Garantie zonnepanelen: | 10 jaar productgarantie en 25 jaar vermogensgarantie >= 85%. |
| Omvormers: | 34 x Huawei Technologies SUN2000-60KTL |
| Garantie omvormers: | 5 jaar productgarantie |
| Montagesysteem: | Sadef |
| Nominale | 2.902.349 kWh |
| Jaaropbrengst: | |

Het Zonnestroomsysteem wordt dankzij een nieuw te realiseren netkoppeling rechtstreeks aangesloten op het net. De hoeveelheid opgewekte zonnestroom zal worden bijgehouden door 1 datalogger van de firma CEDEL welke zullen worden aangesloten op een gecertificeerde hoofdmeter.

Installatie

Op het moment van Uitgifte is het Zonnestroomsysteem nog niet gebouwd. De verwachting is dat de bouw start eind april 2020. De Productie van de eerste zonnestroom wordt in september verwacht en de volledige inbedrijfstelling op **15 augustus 2020**. Na oplevering van het Zonnestroomsysteem volgt de exploitatiefase.

Hieronder is een impressie te zien van het ontwerp van het Zonnestroomsysteem gelegen aan Burgemeester Ritmeesterweg 31:



De Zonnepanelen zullen op de grond middels een montagesysteem van het merk Sadef worden

bevestigd met een oriëntatie van 190° zuid onder een hellingshoek van 15°. In totaal zijn er 8.160 panelen in 204 series aangesloten op 34 omvormers. Deze 34 omvormers zorgen ervoor dat de gelijkstroom die geproduceerd wordt door de zonnepanelen wordt omgevormd in netconforme wisselstroom. De omvormers worden via een onderverdeling aangesloten op de nieuwe aansluiting van Zonnepark Jutterszon.

Er is gekozen voor zonnepanelen van het merk DMEGC om twee redenen:

1. Er voldaan wordt aan alle door ZonnepanelenDelen gestelde kwaliteitseisen zoals o.a. een lineaire vermogensgarantie, enkel positieve vermogenstolerantie, IEC 61215 & 61730 certificering en anti-PID.
2. Omdat deze fabrikant door Bloomberg New Energy Finance o.a. in Q1, 2019 is geclassificeerd als een TIER 1 leverancier. Van deze classificering kan afgeleid worden dat het product 'bankable' is omdat ten minste 5 non-development banken in de voorgaande 24 maanden hier non-recourse projectfinanciering voor hebben verstrekt.

De zonnepanelen zijn op dit moment nog niet besteld. Er bestaat de mogelijkheid dat de panelen van een ander type en een andere leverancier worden geïnstalleerd. Indien er wordt gekozen voor een ander type/merk paneel dan zal het opgestelde vermogen gelijk blijven en dezelfde kwaliteitseisen worden gesteld als nu het geval is.

Er is gekozen voor omvormers van het merk Huawei Technologies omdat deze voldoen o.a. aan de IEC 62109-1 en DIN VDE 0126-1-1 normen. De omvormers zijn op dit moment nog niet besteld. Er bestaat de mogelijkheid dat de omvormers van een ander type en een andere leverancier worden geïnstalleerd. Indien er wordt gekozen voor een ander type/merk dan zullen dezelfde kwaliteitseisen worden gesteld als nu het geval is.

Productieverwachting

Om een goede inschatting te maken van de verwachte zonnestroomproductie is gebruik gemaakt van

verschillende specialistische PV-software. Tevens is er een Yield Assessment rapport opgesteld door een onafhankelijke expert: StraightForward.

Als inputdata is voor het adres van Zonnepark Jutterszon gerekend met een oriëntatie van 190° zuid onder een hellingshoek van 15°. Gezien de mate van detail van deze Yield Assessment is 100% van de verwachte P90 output overgenomen t.b.v. de financiële prognose voor de Zon Obligatielening en de Senior Vreemd Vermogen Projectfinanciering. Dit resulteert in een gemiddelde verwachting van **936 kWh/kWp** en daarmee **2.902.349 kWh** in het eerste volledige productiejaar.

Exploitatie

De inkomsten van de Uitgevende Instelling, Jutterszon B.V., bestaan voor dit Zonnestroomsysteem enerzijds uit een variabele terugleververgoeding voor de zonnestroom van Zonnepark Jutterszon. Hiertoe wordt een PPA (power Purchase Agreement) t/m 31-12-2022 afgesloten met Zonunie Pool B.V. Deze variabele vergoeding wordt aangevuld met een SDE+ subsidie die reeds zijn beschikt. Ten behoeve van de exploitatie van het Zonnestroomsysteem is er een opstalovereenkomst afgesloten met de Gemeente Den Helder voor het gebruik van de grond voor een periode van 25 jaar, met een afkoopmogelijkheid na 16 jaar.

De jaarlijkse direct aan het Zonnestroomsysteem gelieerde exploitatiekosten bestaan uit onderhouds- en verzekeringskosten, beheerskosten plus de administratiekosten van de Zon Obligaties. Voor meer informatie over de exploitatie inkomsten en kosten, zie Hoofdstuk 7: Financiële analyse.

Investing

De totale investeringsbegroting exclusief btw bedraagt EUR 2.350.000.-, onder te verdelen als volgt:

- 77%: Kosten voor de zonnepanelen, omvormers, draagconstructie, kabels & toebehoren inclusief aansluiting op de elektrische installatie en trafo's. Turn-key (op)geleverd.
- 5%: Transactiekosten voor het verkrijgen van de crowdfunding en juridische kosten voor het oprichten van de vennootschap.
- 11%: Voorbereidingskosten voor onder andere het constructieonderzoek, opstellen van contracten en ontwikkelen van het project.
- 7%: Financiële reserves waaronder een post onvoorzien en werkkapitaal teneinde te voorzien in voldoende liquiditeit met name voor de eerste rentebetalingen van de Senior Vreemd Vermogen Projectfinancier.

4. Samenvatting van de Aanbieding

De Aanbieding

De voornaamste kenmerken van de aangeboden Zon Obligatielening zijn als volgt:

- De omvang van de financiering door middel van Zon Obligaties voor Zonnepark Jutterszon bedraagt **EUR 203.000** (8.120 Zon Obligaties).
- De nominale waarde en uitgifteprijs per Zon Obligatie (een **ZonneDeel**) bedraagt EUR 25,00 (vijfentwintig euro).
- Ter zake van de Aanbieding worden **géén** emissiekosten berekend.
- De in dit Informatie Memorandum besproken Zon Obligatielening vangt aan op de datum van uitgifte van de Zon Obligaties (verwacht 17 januari 2020) en eindigt, behoudens in het geval van vervroegde aflossing ter discretie van de Uitgevende Instelling, conform artikel 6 van de Obligatievoorwaarden, op 17 januari 2035 (een **looptijd van 15 jaar**).
- De **Renteperiode** bedraagt 12 maanden en vangt aan op 17 januari 2020 t/m 16 januari van elk opvolgend jaar en is betaalbaar op 15 juli¹ na afloop van een Renteperiode (dit in verband met de berekening van de energieproductie, goedkeuring van de Senior Vreemd Vermogen Projectfinancier op basis van gecontroleerde jaarcijfers over het voorgaande boekjaar en verwerking van de betaling).
- De variabele rentecoupon (de **ZonneRente**) per ZonneDeel gedurende de Renteperiode wordt vastgesteld op basis van een variabele Stroomprijs maal **1/277.440^{ste}** van de totale hoeveelheid geproduceerde zonnestroom tijdens de Renteperiode. De factor **1/277.440** is gebaseerd op een totaal van 8.160 zonnepanelen en 34 ZonneDelen per Zonnepaneel. Hierbij wordt de energieproductie jaarlijks vastgesteld op basis van de productiedata zoals geregistreerd door de speciaal voor dit project geconfigureerde CEDEL datalogger welke is gekoppeld aan een gecertificeerde productiemeter. Deze energieproductie zal online beschikbaar worden gemaakt door de Uitgevende Instelling. De Stroomprijs per Renteperiode is variabel.
- De variabele rentecoupon (de ZonneRente) kan in enige Renteperiode nooit meer bedragen dan EUR 0,69 per Zonnedeel (de CAP) en nooit minder bedragen dan EUR 0,38 per ZonneDeel (de FLOOR). Dit komt neer op een rendement (IRR) van 4,5% CAP en 2,5% Floor.
- De Zon Obligaties vormen directe en onvoorwaardelijke verplichtingen van de Uitgevende Instelling jegens een Obligatiehouder die onderling gelijk in rang zijn zonder enig verschil in preferentie.
- De Zon Obligaties zijn **achtergesteld** ten opzichte van de Senior Vreemd Vermogen Projectfinanciering van Triodos Groenfonds. Dit betekent concreet dat de verplichtingen aan Obligatiehouders zijn achtergesteld aan de betaling(sverplichting(en)) van rente en aflossing aan Triodos Groenfonds. Indien Uitgevende Instelling door o.a. tegenvallende inkomsten niet kan voldoen aan de betalingen en/of voorwaarden die samenhangen met de Senior Vreemd Vermogen Project Financiering, dan zal de Uitgevende Instelling haar betalingen aan Obligatiehouders moeten opschorten.
- De Zon Obligaties zijn ook **achtergesteld** aan de natuurlijke preferente crediteuren van de Uitgevende Instelling zoals bijvoorbeeld de belastingdienst.
- In geval van faillissement van Uitgevende Instelling kunnen de Obligatiehouders pas worden terugbetaald nadat de schuld aan de Senior Vreemd Vermogen Projectfinancier en de andere (wettelijk) preferente crediteuren is voldaan.
- Indien betalingen aan Obligatiehouders om bovengenoemde reden worden opgeschort, zullen de opgeschorte bedragen worden bijgeschreven op de Hoofdsom en zal de betreffende Uitgevende Instelling alsnog trachten op een later moment, aan haar verplichtingen aan Obligatiehouders te voldoen.
- Het recht van de Zon Obligatiehouder op betaling van de rente en/of de Hoofdsom van de Zon Obligaties verjaart vijf (5) jaar na het verschuldigd worden daarvan.

¹ Indien in enig jaar 15 juli niet een dag is waarop banken in Nederland open plegen te zijn, geldt i.p.v. 15 juli de eerstvolgende dag waarop banken open plegen te zijn.

- Behoudens de mogelijkheid tot vervroegde aflossing ter discretie van de Uitgevende Instelling in uitzonderlijke omstandigheden (zoals gespecificeerd in artikel 6 van de Obligatievoorwaarden) vindt terugbetaling van de Hoofdsom van de Zon Obligaties plaats volgens een lineair aflossingsschema;
- De **aflossing** van de Zon Obligaties geschiedt jaarlijks volgens een lineair aflossingsschema waarbij de eerste aflossing plaatsvindt op 15 juli 2021 en de laatste aflossing uiterlijk drie weken na 17 januari 2035.
- Ter zekerheid onder de betalingsverplichtingen op de Zon Obligatielening wordt een tweede pandrecht op het Zonnestroomsysteem en bijbehorende projectcontracten gevestigd.
- De Zon Obligaties zijn beperkt overdraagbaar.
- De Zon Obligaties worden beheerst door Nederlands recht en zijn onderworpen aan de voorwaarden zoals opgenomen in Bijlage 7 - Obligatievoorwaarden.

ZonneRente & Rendement

Vergelijkbaar met een zonnepaneel op uw eigen dak wordt het rendement van uw ZonneDeel bepaald door de hoeveelheid opgewekte zonnestroom. De jaarlijkse ZonneRente per ZonneDeel wordt als volgt vastgesteld:

Jaarlijkse ZonneRente per ZonneDeel = Productie in bijbehorende Renteperiode per ZonneDeel x Stroomprijs tijdens deze Renteperiode:

- Productie: per Zonnepaneel wordt ieder jaar op basis van de productiegegevens vastgesteld hoeveel zonnestroom deze heeft opgewekt. Deze Productie per zonnepaneel is het rekenkundig gemiddelde van de totale productie in het jaar van de Renteperiode. De productie per zonnepaneel bestaat derhalve uit 1/8.160^e deel van de totale jaarlijkse productie. De productie per ZonneDeel bedraagt 1/34^e van de productie per zonnepaneel, dat is daarmee dus **1/277.440^{ste}** van de totale opgewekte zonnestroom per Renteperiode.
- Stroomprijs: Dit is een jaarlijks **variabel** tarief wat de som is van (a) een vaste opslag van EUR 5/MWh en (b) het variabele Markttarief. Dit Markttarief zal

aan het begin van iedere Renteperiode worden vastgesteld aan de hand van de ICE Endex, op basis van de Endex 12-0-12 (base, end of day) formule voor de bij deze Renteperiode behorende periode. Deze prijs zal jaarlijks beschikbaar worden gemaakt door de Uitgevende Instelling.

- Cap en Floor: In verband met grotendeels vaste exploitatie inkomsten kan de ZonneRente in enige Renteperiode nooit meer bedragen dan EUR 0,69 per Zonnedeel (de CAP) wat neerkomt op een rendement (o.b.v. IRR) van 4,5%. Eerlijkheidshalve is er ook een Floor van toepassing. De ZonneRente kan in enige Renteperiode nooit minder bedragen dan EUR 0,38 per ZonneDeel (de FLOOR) wat neerkomt op een rendement (o.b.v. IRR) van 2,5%. Indien op enig moment de CAP of de FLOOR waarde van toepassing is, dan zal de hieruit voortvloeiende ZonneRente worden vastgesteld door de Productie voor de Renteperiode zodanig bij te stellen dat, gegeven de voor de Renteperiode van toepassing zijnde Stroomprijs, het CAP of FLOOR bedrag tot stand komt. In de praktijk is het zeer onwaarschijnlijk dat de CAP en de FLOOR van toepassing zullen zijn, echter omdat dit niet op voorhand volledig uitgesloten kan worden zijn deze voorwaarden opgenomen.

Prognose ZonneRente

Hieronder volgt een prognose van de verwachte opbrengst van een ZonneDeel. Aan de berekening van de verwachte opbrengst per ZonneDeel over de gehele looptijd worden de volgende aannames gedaan:

- Looptijd: de looptijd van een Zon Obligatie is 15 jaar vanaf de datum van uitgifte van de Zon Obligatie, verwacht op 17 januari 2020 en derhalve tot 17 januari 2035.
- Productie: op basis van het gemiddeld aantal zonne-uren en de te verwachten verliezen in de kabels en de omvormers is de verwachte productie 936 kWh/kWp. Dit is omgerekend 355,7 kWh per zonnepaneel in het eerste volledige productiejaar². Vervolgens corrigeren we deze productie met een jaarlijkse degradatie factor van het zonnepaneel van 0,5% per jaar om tot een gemiddelde productie van 325,45 kWh per zonnepaneel, per jaar, over

² En 88,9 kWh voor de eerste zonne-rente periode van 12 maanden na de Uitgifte datum. Dit i.v.m. de installatieperiode die naar verwachting 14 weken zal duren (30 weken na uitgifte is

er de eerste productie) en daardoor een iets lagere beschikbaarheid i.v.m opstart in het eerste jaar.

een periode van 15 jaar te komen. De Productie per Zonnedeel is 1/34^e hiervan, zijnde 9,57 kWh.

- **Stroomprijs:** Dit is een jaarlijks **variabel** tarief wat de som is van (a) een vaste opslag van EUR 5/MWh en (b) het variabele Markttarief. Omdat we op dit moment het van toepassing zijnde Markttarief nog niet kunnen bepalen (dit kan pas op de Uitgiftedatum) gebruiken we bij deze berekening een andere referentiedatum, namelijk 20 november 2019. De Stroomprijs **inclusief** de vaste opslag wordt daarmee verondersteld 5,65 cent per kWh te zijn (om precies te zijn EUR 56,53/MWh).

De netto-opbrengst van één (1) Zon Obligatie, met een opbrengst overeenkomstig aan 1/34^e zonnepaneel, is

| | |
|---------------------|------------------------------|
| Nominale waarde | - EUR 25,00 |
| ZonneRente: 15 jaar | + EUR 8,12 |
| Terugbetaling Inleg | + EUR 25,00 |
| Totaal | + EUR 8,12 (IRR 3,5%) |

op basis hiervan:

Afhankelijk van de aannames over de ontwikkeling van de productie (836 kWh/kWp <> 1.036 kWh/kWp) kan het rendement op basis van bovenstaande aannames als volgt variëren:

| Ontwikkelde stroomprijs | Productie zonnestroom | | | | |
|-------------------------|-----------------------|------|-------------|------|-------|
| | 836 | 886 | 936 | 986 | 1.036 |
| -3,0% | 2,7% | 2,8% | 3,0% | 3,1% | 3,3% |
| -2,5% | 2,8% | 2,9% | 3,1% | 3,2% | 3,4% |
| -2,0% | 2,8% | 3,0% | 3,1% | 3,3% | 3,5% |
| -1,5% | 2,9% | 3,1% | 3,2% | 3,4% | 3,5% |
| 0,0% | 3,2% | 3,3% | 3,5% | 3,7% | 3,9% |
| 1,5% | 3,4% | 3,6% | 3,8% | 4,0% | 4,1% |
| 2,0% | 3,5% | 3,7% | 3,9% | 4,1% | 4,2% |
| 2,5% | 3,7% | 3,8% | 4,0% | 4,1% | 4,2% |
| 3,0% | 3,8% | 3,9% | 4,0% | 4,1% | 4,2% |

De effectieve ZonneRente over de volledige looptijd wordt berekend aan de hand van de 'Internal Rate of Return'. Op deze manier wordt het rentepercentage vastgesteld dat overeenkomstig is met een spaarrekening die gelijke kasstromen heeft als de betalingen op een ZonneDeel. De IRR bedraagt 3,5%.³

De jaarlijkse ZonneRente kan ook worden uitgedrukt als een percentage t.o.v. de uitstaande Hoofdsom gedurende het jaar waarover de ZonneRente is ontvangen. Omdat jaarlijks 1/15^e van de Hoofdsom

³ In de IRR berekening is rekening gehouden met het feit dat de rentebetaling pas op 15 juli plaatsvindt.

⁴ Deze opslag voor klanten van Greenchoice geldt voor maximaal 3.500 kWh per jaar, of maximaal het eigen verbruik. Indien de

wordt afgelost, en gedurende de looptijd rekening wordt gehouden met degradatie van de zonnepanelen, verandert het ZonneRente percentage gedurende de looptijd als volgt:

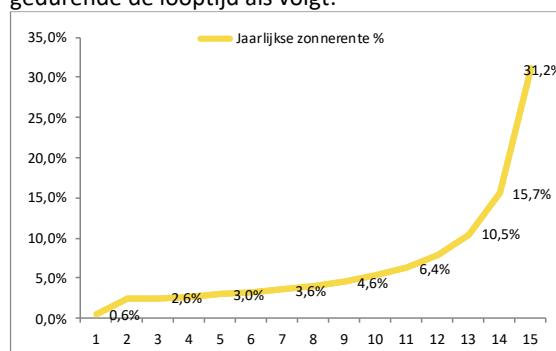

Voordeel voor klanten van Greenchoice

ZonnepanelenDelen heeft met Greenchoice afgesproken dat Greenchoice jaarlijks de Zonne-Rente uitkeert aan Zon Obligatiehouders die tijdens de renteperiode en ten tijde van de uitbetaling geregistreerd staan als klant van Greenchoice.

Klanten van Greenchoice ontvangen hun zonne-rente in de vorm van een korting op hun energierekening. Deze korting is gebaseerd op de door hun Zon Obligatie opgewekte hoeveelheid zonnestroom en het tarief inclusief een opslag van 21% (deze is momenteel gelijk aan het huidige btw-percentage) dat de Zon Obligatiehouder bij Greenchoice heeft op het moment van verrekening⁴. Het rendement is daarmee extra aantrekkelijk als je overstapt naar Greenchoice.⁴

Prognose ZonneRente Greenchoice klanten

Hieronder volgt een prognose van de (verwachte) opbrengst van een Zon Obligatie voor ZonneDelers die tevens klant van Greenchoice zijn. In navolging op de aannames op pagina 7, is hierbij het volgende van belang:

- **Wind uit Nederland:** Als rekenvoorbeeld is een klant genomen die bij Greenchoice Wind uit Nederland afneemt.
- Een **Piek/Dal verhouding** van 55% voor productie van zonne-energie in het hoog tarief, en 45% in het laag tarief.

Zon Obligatiehouder meer zonnestroom heeft opgewekt dan 3.500 kWh, dan wordt over dit meervolume de 'normale' zonne-rente uitgekeerd van EUR 5,65 /MWh.

De netto-opbrengst van één (1) Zon Obligatie, met een opbrengst overeenkomstig aan 1/34^e zonnepaneel, is op basis hiervan:

| | |
|---------------------|-------------------------------|
| Nominale waarde | - EUR 25,00 |
| Voordeel: 15 jaar | + EUR 12,94 |
| Terugbetaling Inleg | + EUR 25,00 |
| Totaal | + EUR 12,94 (IRR 5,4%) |

Afhankelijk van de aannames over de ontwikkeling van de productiefactor (836 kWh/kWp <> 1.036 kWh/kWp) kan het rendement op basis van bovenstaande aannames als volgt variëren:

| Ontwikkelen stroomprijs | Productie zonnestroom | | | | |
|-------------------------|-----------------------|------|-------------|------|------|
| | | 836 | 886 | 936 | 986 |
| -3,0% | 4,1% | 4,3% | 4,5% | 4,7% | 5,0% |
| -2,5% | 4,2% | 4,4% | 4,6% | 4,9% | 5,1% |
| -2,0% | 4,3% | 4,5% | 4,8% | 5,0% | 5,2% |
| -1,5% | 4,4% | 4,7% | 4,9% | 5,2% | 5,4% |
| 0,0% | 4,8% | 5,1% | 5,4% | 5,6% | 5,9% |
| 1,5% | 5,3% | 5,6% | 5,8% | 6,1% | 6,3% |
| 2,0% | 5,4% | 5,7% | 6,0% | 6,2% | 6,4% |
| 2,5% | 5,6% | 5,9% | 6,1% | 6,3% | 6,4% |
| 3,0% | 5,8% | 6,0% | 6,2% | 6,3% | 6,4% |

De effectieve ZonneRente over de volledige looptijd wordt berekend aan de hand van de 'Internal Rate of Return'. Op deze manier wordt het rentepercentage vastgesteld dat overeenkomstig is met een spaarrekening die gelijke kasstromen heeft. De IRR bedraagt **5,4%**.⁵

Een uitgebreide berekening van de beschreven prognose van het rendement is terug te vinden in het kasstroomoverzicht in Bijlage 4.

Ook voor klanten van Greenchoice kan de kostenbesparing op de energiekosten worden uitgedrukt als een percentage t.o.v. de uitstaande Hoofdsom gedurende het jaar waarover de ZonneRente is ontvangen. Omdat jaarlijks 1/15^e van de

Hoofdsom wordt afgelost, en gedurende de looptijd rekening wordt gehouden met degradatie van de zonnepanelen, verandert het ZonneRente percentage gedurende de looptijd als volgt:

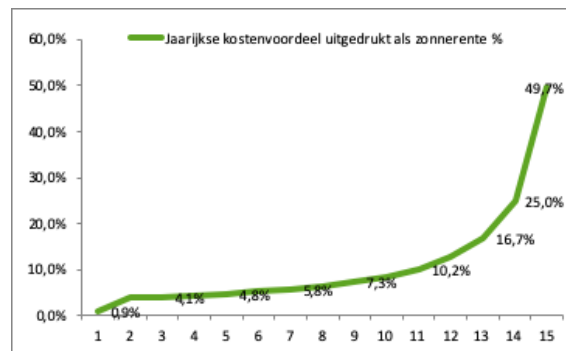

Samenvatting van de betrokken Partijen

Jutterszon B.V. koopt een zonne-energieinstallatie van Enerparc Projects Gmbh en levert de zonnestroom aan Greenchoice. op basis van een PPA t/m 31-12-2022. Tevens heeft ze een opstalovereenkomst voor het gebruik van de grond met de Gemeente Den Helder voor een periode van 25 jaar, met een afkoopmogelijkheid na 16 jaar.

De financiering komt tot stand dankzij:

1. Een Senior Vreemd Vermogen Projectfinanciering door Triodos Groenfonds en Triodos Bank, verder te noemen Triodos Groenfonds.
2. De uitgifte van een achtergestelde Zon Obligatielening waarbij Jutterszon B.V. wordt ondersteund door ZonnepanelenDelen B.V. die via de Trustee Stichting Zonnedelers de crowdfunders vertegenwoordigd.
3. Storting van eigen vermogen door de aandeelhouder shareNRG B.V.

⁵ In de IRR berekening is rekening gehouden met het feit dat de rentebetaling pas op 15 juli plaatsvindt.

5. Uitgevende instelling & betrokken partijen

Dit hoofdstuk beschrijft de Uitgevende Instelling en de verschillende partijen die betrokken zijn bij de ontwikkeling, realisatie en exploitatie van Zonnepark Jutterszon.

Uitgevende instelling

Jutterszon B.V. gevestigd aan de Ankersmidplein 2 in Zaandam. Zij is de Uitgevende Instelling van de Zon Obligaties en is juridisch en economisch gerechtigde van de zonnepanelen, omvormers, bijbehorende kabels en montagemateriaal, alsmede van alle andere vermogensbestanddelen van het Zonnestroomsysteem. De Kerngegevens van de Uitgevende Instelling zijn als volgt:

| | |
|---------------------------|-----------------------|
| Rechtsvorm | Besloten Vennootschap |
| KvK-registratie | 75539802 |
| Toepasselijk recht | Nederlands recht |
| Adres | Ankersmidplein 2 |
| Plaats | 1506 CK, Zaandam |
| E-mail | info@sharenrg.nl |
| Website | www.sharenrg.com |

De Uitgevende Instelling is een besloten vennootschap en is speciaal opgericht ten behoeve van de aanschaf, bouw en exploitatie van het Zonnestroomsysteem. Aandeelhouder is shareNRG B.V.

Het dagelijks bestuur en operationele beheer van de Uitgevende Instelling wordt gevormd door shareNRG B.V. op basis van een managementovereenkomst. De Uitgevende Instelling heeft geen personeel in dienst. De statuten van de Uitgevende Instelling zijn aangehecht in Bijlage 5.

Aan financiering gerelateerde partijen

De Triodos Groenfonds verstrekt een Senior Vreemd Vermogen Projectfinanciering van EUR 2.100.000,- (exclusief BTW faciliteit en debt service faciliteit) met een looptijd van 15 jaar en een lineaire aflossing. De belangrijkste kenmerken hiervan zijn verder als volgt:

- Rente. In de business case hebben we gerekend met een 10 jaar vaste rente van 2.1% en daarna met een rente van 3%. Het is op dit moment aannemelijk dat de rente, die vastgesteld wordt bij ondertekening van de Kredietovereenkomst,

verwacht eind december 2019, lager komt te liggen.

▪ Zekerheden.

- Eerste bankhypotheek van 1,375 x EUR 2.100.000 op de opstal;
- Eerste pandrecht op alle huidige en toekomstige roerende zaken;
- Eerste pandrecht op de huidige en toekomstige rechten en vorderingen uit overeenkomsten met betrekking tot opstal en erfdienstbaarheid;
- Eerste pandrecht op alle aandelen en daaraan verbonden rechten van de aandeelhouders van de Uitgevende Instelling;
- Eerste openbaar pandrecht op het saldo op het depot en de MRA-rekening;
- Eerste pandrecht op alle huidige en toekomstige rechten en vorderingen waaronder rechten en vorderingen die voortvloeien uit o.a. de PPA, SDE+ subsidies, teruggave van belastingen, verzekeringspolissen en alle overige garanties en overeenkomsten gerelateerd aan de Uitgevende Instelling;
- Instaprecht op het installatie en onderhoud en service contract.

▪ Belangrijkste voorwaarden.

- De verhouding tussen de beschikbare kasstromen voor alle rente en aflossingsbetalingen en de hoogte van de rente en aflossingsbetalingen op de Senior Vreemd Vermogen Projectfinanciering (de "DSCR") dient altijd minimaal 1,05 te zijn en 1,10 voor uitkering van de rente en aflossing van de ZonObligaties;
- Gelden ontvangen op de Projectrekening zullen, in de onderstaande volgorde worden aangewend voor de voldoening van: 1. Operationele kosten; 2. Herstelwerkzaamheden voor zover gedekt door verzekering; 3. Herstelwerkzaamheden voor zover niet gedekt door verzekering; 4. Belasting; 5. Rente in relatie tot het Krediet; 6. Aflossing van het Krediet; 7. Aanvulling van DSRA indien nodig; 8. Aanvulling van MRA indien nodig; 9. Verplicht vervroegde aflossingen; 10. Vrijwillig vervroegde aflossingen; 11. Rente in relatie tot achtergestelde leningen mits goedgekeurd door Kredietgever; 12. Aflossing in relatie tot

achtergestelde leningen mits goedgekeurd door Kredietgever; 13. Betaling managementkosten aan aandeelhouders; 14. Betaling van dividend aan aandeelhouders mits goedgekeurd door Kredietgever

- Er dient een onderhoudsreserve te worden opgebouwd ten behoeve van het vervangen van de omvormers vanaf kalenderjaar 5.

De in dit Informatie Memorandum beschreven Zon Obligatielening is achtergesteld aan de hiervoor genoemde Senior Vreemd Vermogen Projectfinanciering. Dit betekent concreet dat de verplichtingen aan Obligatiehouders zijn achtergesteld aan betaling van rente en aflossing onder de Senior Vreemd Vermogen Projectfinanciering. Indien de Uitgevende Instelling door o.a. tegenvallende inkomsten niet kan voldoen aan de voorwaarden gesteld aan de Projectfinanciering, zal de Uitgevende Instelling betalingen aan Obligatiehouders moeten opschorten.

In geval van faillissement van de Uitgevende Instelling kunnen de Obligatiehouders pas worden terugbetaald nadat de schuld aan Projectfinancier en de andere (wettelijk) preferente crediteuren is voldaan. Indien betalingen aan Obligatiehouders om bovengenoemde reden worden opgeschort, zullen de opgeschorte bedragen worden bijgeschreven op de Hoofdsom en zal de betreffende Uitgevende Instelling alsnog trachten op een later moment aan haar verplichtingen aan Obligatiehouders te voldoen.

De achterstelling van verplichtingen onder de Obligatielening aan de verplichtingen onder de Senior Vreemd Vermogen Projectfinanciering wordt formeel vastgelegd in een Achterstellingsakte met Triodos Groenfonds.

Een kopie van deze Achterstellingsakte kan per mail worden opgevraagd bij de Uitgevende Instelling, ook is deze beschikbaar op de website www.zonnepanelendelen.nl/project/jutterszon. Een aantal belangrijke kenmerken van deze Achterstellingsakte zijn:

- Enige betalingen die zijn gedaan zonder uitdrukkelijke goedkeuring van Triodos Groenfonds dienen op eerste verzoek terug te worden betaald;

- Jaarlijkse betaling van ZonneRente en/of de aflossing op de Zon Obligatielening zal plaatsvinden met een verplichtte schriftelijke goedkeuring van Triodos Groenfonds waarbij de Uitgevende Instelling zal aantonen dat wordt voldaan aan de uitkeringsvoorwaarden zoals opgenomen in de bindende offerte tussen de Uitgevende Instelling als kredietnemer en Triodos Groenfonds als bank, zoals gewijzigd van tijd tot tijd", *waaronder*:
 - De DSR is niet aangewend, en er staat geen bedrag open onder de DSR-verplichting;
 - De DSCR is tenminste 1,10;
 - De Onderhoudsreserve (MRA) is conform afspraak volgestort;
 - Er is geen sprake geweest (of aanstaand) van een event of default.
- In geval van een faillissement van de Uitgevende Instelling, kunnen de Zon Obligatiehouders niet zelfstandig in de boedel opkomen hun vordering onder de Zon Obligatielening.
- De Triodos Groenfonds heeft het recht om de vordering u.h.v. de Zon Obligatie over te nemen en door te halen in het geval dat er sprake is van een event of default.
- De Triodos Groenfonds kan bij een herstructurering zelfstandig de projectcontracten aanpassen zonder goedkeuring van de Trustee.

Conform de Inschrijvingsovereenkomst op de Zon Obligatielening zal Stichting Zonnedelers namens iedere individuele houder van één (of meer) Zon Obligatie(s) worden gemachtigd om namens hen deze akte te tekenen.

ZonnepanelenDelen is een crowdfundingplatform voor collectieve duurzame zonne-energieprojecten. Jutterszon B.V. maakt gebruik van de financiële & administratieve diensten van ZonnepanelenDelen. Zij verzorgen in opdracht de administratie van de Zon Obligaties en de jaarlijkse betaling van de ZonneRente.

Stichting Zonnedelers treedt op als behartiger van de belangen van de houders van Zon Obligaties. Het doel van Stichting Zonnedelers is: (a) het naar eigen inzicht behartigen van de belangen van de houders van Zon Obligaties, (b) het uitoefenen van alle aan de Zon Obligaties verbonden rechten, (waaronder inbegrepen het uitoefenen van stemrechten indien van toepassing), in het belang van de houders van de Zon

Obligaties, (c) het beheren en administreren van de Zon Obligaties, (d) het verkrijgen, houden, beheren, afstand doen van en uitwinnen van zekerheidsrechten ten behoeve van de houders van Zon Obligaties en (e) het verrichten van al hetgeen met het vorenstaande verband houdt of daartoe bevorderlijk kan zijn (zie Bijlage 5). De Stichting Zonnedelaers wordt bestuurd door vertegenwoordigers van ZonnepanelenDelen B.V.

Overige aan exploitatie gerelateerde partijen

Gemeente Den Helder is eigenaar van de grond en stelt de grond beschikbaar. Dit is vastgelegd in een opstalovereenkomst met de volgende kenmerken:

- Duur. De overeenkomst is voor een onafgebroken periode van 25 jaar (met een afkoopmogelijkheid na 16 jaar), gerekend vanaf 15 augustus 2019.
- Huurprijs. Er dient een jaarlijkse huur betaald te worden voor gebruik van de grond van 11.200 EUR welke jaarlijks geïndexeerd wordt.
- Na afloop van de opstalovereenkomst dient de grond leeg opgeleverd te worden tenzij de Gemeente Den Helder gebruik maakt van de optie om de installatie tegen een nader overeen te komen bedrag over te nemen.

Aanvullend zal de opgewekte zonnestroom worden verrekend met Zonnepark Jutterszon op basis van een PPA (Power Purchase Agreement). Relevante kenmerken van deze overeenkomst zijn:

- Duur. De overeenkomst is t/m 31-12-2022.
- Tarief. Er is sprake van een variabele terugleververgoeding per MWh. In de financiële prognose is gerekend met een vergoeding van 56 EUR inclusief GVO's voor de eerste 5 jaren, voor de jaren daarna 56 EUR.

Enerparc Projects Gmbh levert en installeert het Zonnestroomsysteem. Daarnaast zorgt zij voor het jaarlijkse onderhoud. Enerparc Projects Gmbh garandeert de opbrengst in de eerste 2 jaren door middel van een Performance Ratio (PR) Garantie. Dit houdt in dat de Productie van het Zonnestroomsysteem minimaal gelijk is aan 98% van de te verwachte Performance Ratio van 85,7% waarmee is gerekend in de Productieverwachting. Indien de PR in de eerste 2 jaar achter blijft dient een financiële compensatie te worden betaald voor de

gemiste energieproductie en zal deze voor de toekomstige energieproductie worden hersteld.

Naast de PR garantie, zijn de volgende garanties van toepassing:

- Er is geen aparte beschikbaarheidsgarantie afgegeven, deze maakt onderdeel uit van de Performance Ratio Garantie;
- 24 maanden systeemgarantie. Bij niet juiste werking van de verschillende componenten zal de Enerparc Projects Gmbh dit verhelpen, met inbegrip van vervangings- en verplaatskosten.
- In aanvulling hierop zijn de garanties van de individuele componenten van toepassing, zijnde 10 jaar productgarantie en 25 jaar vermogensgarantie op de zonnepanelen, 5 jaar productgarantie op de omvormers en 15 jaar productgarantie op de onderconstructie.

Na oplevering wordt tevens een serviceovereenkomst gesloten met Enerparc Projects Gmbh. Deze overeenkomst voorziet in het preventief en correctief onderhoud en noodzakelijke reparatie gedurende 15 jaar na oplevering. Deze overeenkomst voorziet erin dat er jaarlijks een inspectie wordt uitgevoerd inclusief verslaglegging en dat de zonnepanelen op basis van 'Spot Cleaning' worden gereinigd indien dit door de onderhoudspartij noodzakelijk wordt geacht voor het realiseren van het overeengekomen rendement (de Performance Ratio).

Aon. Gedurende de exploitatieperiode draagt de Uitgevende Instelling er zorg voor dat de zonnepanelen verzekerd zijn tegen onheil van binnen en buiten. Hiertoe zal zij een verzekering afsluiten via Aon. Enkele relevante kenmerken van deze verzekering zijn:

- Materiële schade: verzekerd is een plotselinge en onvoorziene beschadiging van het Zonnestroomsysteem door een van buitenkomend onheil alsmede verlies van de verzekerde zaak als gevolg van diefstal, mits ontstaan in de verzekeringstermijn. De maximale dekking betreft de nieuwwaarde van het Zonnestroomsysteem, met een maximum van EUR 2.350.000 welke jaarlijks wordt vastgesteld.
- Eigen gebrek: de eigen gebrek schade (schade veroorzaakt door de aard of een gebrek van de verzekerde zaak zelf) is **wel** verzekerd;

- Productieverlies uit hoofde van bovengenoemde beschadigingen is gedekt tot een maximum van 26 weken en 10 wachtdagen;
- Het eigen risico bedraagt EUR 10.000,-;
- Schade als gevolg van oorlog, atoomkernreacties, natuurrampen (aardbeving, overstroming, aardbeving of vulkanische uitbarsting, tyfoon, orkaan of tornado, overstroming terrorisme, opzet, experimenten en beproevingen, esthetische gebreken, instorting of verzakking, slijtage, corrosie, oxidatie, of geleidelijke degeneratie is **niet** verzekerd.

Ter aanvulling op de verzekering tegen onheil van binnen en buiten draagt de Uitgevende Instelling er ook zorg voor dat zij in het bezit is van een aansprakelijkheidsverzekering. Ook hiertoe zal een verzekering worden afgesloten bij Aon (of vergelijkbaar). Enkele relevante kenmerken van deze verzekering zijn:

- Maximale dekking per aanspraak per project van EUR 2.500.000;
- Maximale dekking per verzekeringsjaar per project van EUR 10.000.000;
- Schade aan de opstal veroorzaakt door de PV-installatie is verzekerd onder deze polis;
- Het eigen risico bedraagt EUR 2.500,- ;

RVO: Rijksdienst voor Ondernemend Nederland houdt zich bezig met de uitvoering van een aantal regelingen die vallen onder de verantwoordelijkheid van het Ministerie van Economische zaken. Onder andere houdt zij zich bezig met de toekenning en uitbetaling van de SDE+ Subsidie vergoeding aan producenten van duurzame energie. Voor Zonnepark Jutterszon is de SDE+ Subsidieregeling aangevraagd welke op 13-08-2018 is beschikt met een maximum van EUR 4.345.110

6. Risico's

In dit hoofdstuk worden de risico's beschreven tijdens de bouw- en exploitatiefase. In beginsel zijn de rente en aflossingsverplichtingen gedekt uit de kasstromen van de door de Uitgevende Instelling in eigendom zijnde zonnepanelen. Er zijn echter risico's van de contractpartijen en overige risico's als gevolg waarvan de (terug)betaling door de Uitgevende Instelling van de ZonneRente en/of de Hoofdsom van de Zon Obligaties niet of niet geheel kan worden voldaan.

Risico's tijdens bouw

Tijdsoverschrijding. De installateur Enerparc Projects GmbH, van Zonnepark Jutterszon zal eind april 2020 beginnen met de installatie. Volledige in bedrijfstelling staat gepland op 15 augustus 2020. Met deze planning is ook gerekend in de rendementsverwachting. Het risico bestaat echter dat deze periode wordt overschreden waardoor de hoeveelheid geproduceerde zonne-energie per Zon Obligatie **2,62 kWh** (omgerekend 88,9 kWh per zonnepaneel) in de eerste renteperiode lager is dan verwacht waardoor uw rendement lager kan uitkomen dan wordt verwacht.

Kostenoverschrijding. De hoofdaannemer zal de zonnepanelen op basis van een fixed-price-turn-key contract opleveren. De hoofdaannemer is zeer intensief betrokken geweest bij het voorbereidingstraject van dit project. Tevens wordt opgemerkt dat er specifieke betaalaafspraken zijn gemaakt waarbij de betalingen zijn gekoppeld aan de geleverde werkzaamheden en/of materialen. Het risico bestaat echter dat er (i) interpretatieverschillen ontstaan met betrekking tot de scope van de uit te voeren werkzaamheden of dat de installateur onvoorzien (bijvoorbeeld uit hoofde van een faillissement) niet aan zijn verplichtingen kan/wil voldoen. Beide situaties kunnen resulteren in een kostenoverschrijding waarbij Jutterszon B.V. haar eigen middelen dient aan te wenden ter compensatie. Indien deze middelen niet voorhanden zijn bestaat de mogelijkheid dat het voor Jutterszon B.V. niet mogelijk is de (volledige) Hoofdsom (tijdig) aan de Zon Obligatiehouder te betalen.

Calamiteiten. In het ongelukkige en thans niet voorziene geval kan het voorkomen dat er gedurende de bouwfase schade aan het Zonnestroomsysteem

ontstaat door oorzaken van buitenaf en/of door nalatigheid van de hoofdaannemer of zijn onderaannemer(s). In dat geval is het mogelijk dat de bouwfase langer duurt dan verwacht en/of delen van de zonne-energie installatie vervangen dienen te worden. De installateur zal zorgdragen voor een CAR-verzekering waarmee hieruit voortvloeiende kosten gedekt zouden moeten worden.

Risico's tijdens exploitatie

Resource Risico. De productieverwachting is gebaseerd op de gegarandeerde Performance Ratio Garantie en een verwachte zoninstraling die is gebaseerd op een 10-jarig gemiddelde. Gezien de looptijd van 15 jaar van de Obligatielening is de kans groot dat een jaar met minder zonuren wordt gecompenseerd door een jaar met meer zonuren.

De mogelijkheid bestaat echter altijd dat er gedurende de gehele looptijd minder zonne-uren zijn dan verwacht. Het gevolg daarvan is dat de jaarlijkse ZonneRente lager uitvalt dan in de verwachting is uitgesproken.

*Bij een productiefactor van minder dan 870 kWh/kWp dan zijn er **onvoldoende** middelen om volledig aan de terugbetaalverplichting onder de Zon Obligatielening te kunnen voldoen. Dit resource risico is hieronder schematisch weergegeven:*

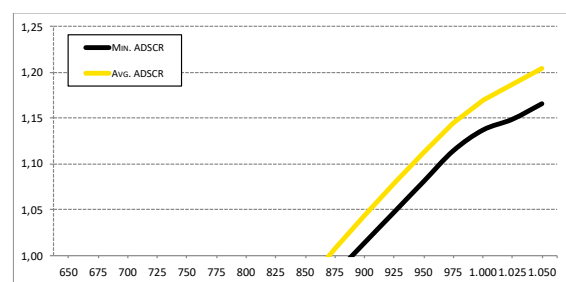

Gezien de verschillende garanties die van toepassing zijn op het Zonnestroomsysteem, de verzekering en de uitvoerige berekening t.a.v. de productieverwachting is dit een zeer onwaarschijnlijk scenario, echter dit risico kan niet volledig worden uitgesloten.

Prijrisico. De marktprijzen voor elektriciteit kunnen in de toekomst dalen of stijgen. Doordat de Uitgevende instelling een jaarlijkse vaste vergoeding ontvangt voor de exploitatie van de zonnepanelen van en de SDE-

subsidie inkomsten (tot op zekere hoogte) meebewegen met de marktprijzen voor elektriciteit, zijn er twee scenario's die hieronder apart zullen worden toegelicht:

- Bij een structureel **lagere** marktprijs voor stroom nemen de exploitatie inkomsten af, en nemen de SDE+ subsidie inkomsten licht toe (dit komt omdat momenteel is gerekend met een correctiebedrag van EUR 26 terwijl een basis energieprijs van EUR 22 per MWh van toepassing is). Tevens is in deze situatie sprake van lagere ZonneRente lasten. Samenvattend kan geconcludeerd worden dat een structureel lagere marktprijs voor elektriciteit een negatief effect heeft op de kaspositie van de Uitgevende Instelling. De reden hiervoor zijn de afnemende exploitatie inkomsten, licht hogere SDE+ subsidie inkomsten en lagere ZonneRente lasten, bij gelijkblijvende exploitatiekosten en rentelasten uit hoofde van de Senior Vreemd Vermogen Projectfinancier.
- Bij een structureel **hogere** marktprijs voor elektriciteit nemen de exploitatie inkomsten toe, maar nemen de SDE+ subsidie inkomsten af. Tevens is in deze situatie sprake van hogere lasten u.h.v. de ZonneRente. Samenvattend kan geconcludeerd worden dat een structureel hogere marktprijs voor elektriciteit een positief effect heeft op de kaspositie van de Uitgevende Instelling.

*Wanneer de marktprijs voor elektriciteit gedurende een periode van 15 jaar, ieder jaar met 7% daalt) en er gelijkblijvende exploitatiekosten en rentelasten uit hoofde van de Senior Vreemd Vermogen Projectfinancier zijn, dan zijn er **nog voldoende** middelen om volledig aan de terugbetaalverplichting onder de Zon Obligatielening te kunnen voldoen. Dit prijsrisico is hieronder schematisch weergegeven:*

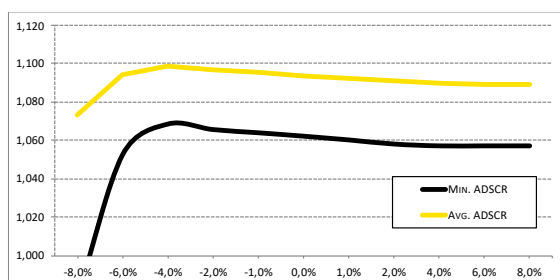

Technische gebreken. Het rendement op uw Zon Obligatie (de ZonneRente) is variabel. Deze hangt onder andere af van de hoeveelheid geproduceerde zonne-energie. Het risico bestaat dat het Zonnestroomsysteem niet naar behoren functioneert. In dat geval zal er minder zonnestroom worden opgewekt.

Op basis van de verzekeringen en garanties die worden afgegeven door de hoofdaannemer, de fabrikant van de zonnepanelen en de fabrikant van de omvormers, is het Zonnestroomsysteem als volgt gedekt tegen technische gebreken: Omvormers 5 jaar (voor vervanging wordt een reservering opgebouwd). Zonnepanelen 10 jaar productgarantie en 25 jaar vermogensgarantie. Het risico dat deze garanties niet (volledig) kunnen worden nagekomen is klein, doch kan dit niet geheel worden uitgesloten.

Calamiteiten. Het risico bestaat dat zich schade aan het Zonnestroomsysteem voordoet door oorzaken van buitenaf. Voor het herstel van de installatie is het Zonnestroomsysteem in deze situatie verzekerd tegen schade door dergelijke oorzaken van buitenaf zoals bijvoorbeeld brand, en normale natuurkrachten zoals wind, storm, hagel, sneeuwdruk en bevroering, blikseminslag.

Indien deze situatie zich voordoet is het mogelijk dat er gedurende kortere of langere tijd geen zonnestroom kan worden opgewekt totdat de installatie is hersteld. Het Zonnestroomsysteem is verzekerd voor een maximale periode van 52 weken tegen dit opbrengstverlies.

Verzekeringen en onverzekerbare risico's. Voor de operationele fase van het Zonnestroomsysteem is een aantal verzekeringen afgesloten. Niet alle risico's met betrekking tot het Zonnestroomsysteem zijn echter verzekerd. Zo zijn bijvoorbeeld natuurrampen, terroristische aanslagen en oorlogen niet verzekerd. Daarnaast kan het voorkomen dat verzekeringen geen of geen volledige dekking bieden voor specifieke risico's. Bovendien kunnen ontwikkelingen op de verzekeringsmarkt leiden tot hogere verzekeringspremies. Voorgaande kan negatief van invloed zijn op de financiële positie van de Uitgevende Instelling, waardoor zij mogelijk niet of niet tijdig de aflossing van de Zon Obligaties aan de houders van Zon Obligaties kan betalen.

Continuïteitsrisico: In de opstalovereenkomst, dat met de eigenaar van de grond gelegen aan de Burgemeester Ritmeesterweg 31 (Gemeente Den Helder) is overeengekomen, staat dat het Zonnestroomsysteem gedurende een periode van 25 jaar geëxploiteerd mag worden. Er is wel een afkoopmogelijkheid na 16 jaar.

Risico's van contractpartijen

Risico van Wanbetaling en/of faillissement van de eigenaar van het gebouw. Bij faillissement van Gemeente Den Helder blijft het recht om op de grond Zonnestroomsysteem te mogen exploiteren in stand, dit is vastgelegd in de opstalovereenkomst.

Risico van Wanbetaling en/of faillissement van de gebruiker van het Zonnestroomsysteem. Voor de opgewekte zonnestroom wordt een periodieke vergoeding ontvangen van Greenchoice Energie Nederland N.V.. In het onvoorziene geval dat deze afnemer failliet gaat, zal er gezocht moeten worden naar een andere afnemer. Het kan zijn dat hierdoor een andere prijsstructuur voor de inkomsten ontstaat waardoor de inkomsten van de Uitgevende Instelling lager uitvallen dan verwacht op basis van de huidige PPA of dat het project voortijdig moet worden gestopt. Dit kan ertoe leiden dat de Uitgevende Instelling niet (volledig) en/of niet tijdig de aflossing van de Zon Obligaties aan de houders van Zon Obligaties kan betalen.

Faillissement beheerder. In het ongelukkige en niet verwachte geval dat shareNRG B.V. gedurende de exploitatie failliet gaat zal er een andere partij gezocht moeten worden die de taken over zal nemen en exploitatie van het zonne-energieproject verzorgt. Dit heeft geen direct effect op de zonne-installatie zelf. De mogelijkheid bestaat dat kosten hiervoor hoger zullen zijn wat ertoe kan leiden dat het voor Jutterszon B.V. niet mogelijk is de ZonneRente en de Hoofdsom (tijdig) aan de Zon Obligatiehouder te betalen.

In de financiële analyse is echter rekening gehouden met marktconforme prijzen voor administratie en beheer. Deze prijzen worden ook jaarlijks geïndexeerd met 2% zodat het voor derden aantrekkelijk genoeg zou moeten zijn het beheer en de administratie voor begrootte kosten over te nemen.

Faillissement leverancier en onderhoudspartij. De mogelijkheid bestaat dat de hoofdaannemer

gedurende de looptijd van de Obligatielening niet aan haar verplichtingen voldoet dan wel kan voldoen. Indien dit geval zich voordoet, zal een andere partij gevraagd worden deze taken over te nemen. Geprobeerd zal worden om dit onder dezelfde (financiële) condities te laten plaatsvinden. De mogelijkheid bestaat dat de zonnepanelen (tijdelijk) minder stroom opwekken dan verwacht, of dat de kosten van het onderhoud zullen stijgen, hetgeen ertoe kan leiden dat Jutterszon B.V. onvoldoende geld tot haar beschikking heeft om de ZonneRente op de Obligatielening (tijdig) aan de Zon Obligatiehouder te betalen.

Net als bij de kosten voor administratie en beheer is ook hier begroot met marktconforme tarieven en voorwaarden waardoor de kans groot is dat derden het contract kunnen voortzetten.

Faillissement andere leveranciers. Voor eventuele andere leveranciers of onderaannemers geldt ook dat in geval van faillissement een andere partij gevraagd wordt de taken van de desbetreffende leverancier of afnemer over te nemen. De mogelijkheid bestaat echter dat de kosten hoger en/of opbrengsten lager zullen zijn, wat ertoe kan leiden dat het voor Jutterszon B.V. niet mogelijk is de ZonneRente van de Obligatielening (tijdig) aan de Zon Obligatiehouder te betalen.

Contracten en overeenkomsten. Jutterszon B.V. gaat verschillende contracten en overeenkomsten aan. Ondanks de zorgvuldigheid bij het aangaan van deze overeenkomsten kan er onenigheid ontstaan doordat (bijvoorbeeld) (i) interpretatieverschillen ontstaan of (ii) partijen onvoorzien niet aan hun verplichtingen kunnen/willen voldoen. Afwijkingen in de gemaakte afspraken door niet voorziene omstandigheden kunnen van invloed zijn op het verwachte rendement en de mogelijkheden van Jutterszon B.V. om aan haar verplichtingen te voldoen.

Risico's verbonden aan de Zon Obligatielening

Beperkte verhandelbaarheid Zon Obligaties. De Zon Obligaties zullen in beginsel niet op enige gereguleerde markt of multilaterale handelsfaciliteit worden genoteerd of verhandeld. De Zon Obligaties zijn slechts overdraagbaar met instemming van de Uitgevende Instelling en Triodos Groenfonds.

Tussentijdse verhandeling van een Zon Obligatie kan alleen plaatsvinden als zich zowel een koper als een verkoper heeft gemeld bij de Uitgevende Instelling per e-mail via info@sharenrg.nl. De verhandeling van de Zon Obligatie zal geschieden tegen de nominale waarde, of een waarde anderszins overeengekomen tussen kopende en verkopende partij. De Uitgevende Instelling zal gerechtigd zijn ter zake de administratie van de overdracht twee procent (2,0%) van de nominale waarde van de over te dragen Obligaties in rekening te brengen bij de kopende partij, met een minimum van EUR 10,- per transactie.

Waarde van de Zon Obligatie. Het risico bestaat dat gedurende de Looptijd van de Obligaties de waarde van de Obligatie niet objectief te bepalen is, en/of dat bij overdracht van de Zon Obligatie(s) de kopende partij deze wil overnemen voor een prijs anders dan de reële waarde.

Waarde fluctuaties. Op de Obligaties wordt een Rente vergoed die gedurende de Looptijd kan wijzigen. De waardering van de Obligaties is, naast de omstandigheden zoals hierboven onder 'Risico waardering van de Obligaties' beschreven, mede afhankelijk van de ontwikkeling van de marktrente. Een stijging van de marktrente leidt in beginsel tot een waardedaling van de Obligaties. Een daling van de marktrente tot een waardestijging van de Obligaties. Het risico bestaat dat bij verkoop van de Obligaties voor de Aflossingsdatum, de waarde van de Obligaties in het economisch verkeer lager is dan de Hoofdsom, vanwege een hogere marktrente.

Achterstelling. De Obligatieleningen hebben een achtergesteld karakter. De operationele verplichtingen en verplichtingen voortvloeiend uit de Projectfinanciering zullen eerst worden voldaan voordat aan de betalingsverplichtingen (betaling Rente en Aflossing) onder de Obligatieleningen kan worden overgegaan. In geval van faillissement van een Uitgevende Instelling kunnen de Obligatiehouders pas worden terugbetaald nadat de Projectfinancier en de andere (wettelijk) preferente crediteuren zijn voldaan. Doordat in een dergelijke situatie naar alle waarschijnlijkheid meerdere partijen tegelijkertijd aanspraak maken op het resterende vermogen (de 'boedel') van de betreffende Uitgevende Instelling, lopen Obligatiehouders - met een achtergestelde vordering - een groter risico dat zij niet volledig zullen worden terugbetaald.

De Obligatiehouders hebben een preferente positie ten opzichte van de aandeelhouders van de Uitgevende Instelling. De Uitgevende Instelling zal geen dividend of andere uitkeringen doen aan haar aandeelhouders alvorens aan de verplichtingen jegens de Obligatiehouders is voldaan.

Non-recourse. De Obligatielening zijn een non-recourse financiering. Dat betekent dat de Obligatiehouders uitsluitend een verhaalsrecht hebben op het vennootschapsvermogen van de Uitgevende Instelling en zich niet kunnen verhalen op het (privé)vermogen van de directie of aandeelhouders van de Uitgevende Instellingen.

Overige risico's

Wet en regelgeving. Opgemerkt dient te worden dat het risico bestaat dat door jurisprudentie, gewijzigde wet- en regelgeving of politieke besluitvorming in algemene zin de positie van de Zon Obligatiehouders kan wijzigen. Dit zou mogelijk financiële, juridische en/of fiscale consequenties voor het Zonnestroomsysteem kunnen hebben. Indien de financiële uitgangspunten van de Zon Obligatie wijzigt als gevolg van jurisprudentie of gewijzigde wet- en regelgeving kan de Uitgevende Instelling op grond van de Obligatievoorwaarden besluiten tot vervroegde aflossing van de Zon Obligaties. Echter, de financieringsmogelijkheden voor een vervroegde aflossing door de Uitgevende Instelling zijn beperkt en kunnen meebrengen dat nominale waarde van een Zon Obligatie (het inlegbedrag van EUR 25,00 per Zon Obligatie) niet of niet geheel aan de Zon Obligatiehouders kan worden terugbetaald.

Samenloop. Een belangrijk risico is gelegen in de samenloop van verschillende risicofactoren, dus wanneer verschillende risicofactoren tegelijkertijd optreden. Een dergelijke samenloop kan leiden tot een situatie waarbij de resterende risico's voor de houders van Zon Obligaties significant zijn, hetgeen gevolgen kan hebben voor de betaling van de verwachte ZonneRente en/of de aflossing van de Zon Obligaties.

Zekerheden

Ter meerdere zekerheid van de terugbetalingsverplichting van de Uitgevende Instelling zullen er zekerheidsrechten in tweede rang worden gevestigd.

Wel zijn afspraken gemaakt m.b.t. de informatieverplichting zodat Stichting ZonneDelers in

het onvoorziene geval van een faillissement geïnformeerd blijft over de stand van zaken.

7. Financiële Analyse

In beginsel zijn de rente en aflossingsverplichtingen die voortvloeien uit de Zon Obligatielening gedekt uit de kasstromen die samenhangen met de beoogde aanschaf en exploitatie van het Zonnestroomsysteem van Jutterszon B.V..

Het in dit hoofdstuk beschreven overzicht geeft inzicht in het verloop van de kasstromen en de mogelijkheden tot het betalen van de jaarlijkse rentecoupon (de ZonneRente) en aflossing aan de Senior Vreemd Vermogen Projectfinancier en de Zon Obligatiehouders. Onderstaande toelichting geeft inzicht in de belangrijkste aannames en verwachtingen die ten grondslag liggen aan dit overzicht. In Bijlage 4 is een kasstroomoverzicht opgenomen. Dit overzicht dient niet beschouwd te worden als een uitputtende financiële analyse van de Uitgevende Instelling.

Algemeen

Om de potentiële Zon Obligatiehouder inzicht te geven in de mate waarin Jutterszon B.V., aan haar toekomstige rente- en aflossingsverplichtingen kan voldoen, is in Bijlage 4 van dit Informatie Memorandum een overzicht van de te verwachten toekomstige kasstromen toegevoegd. Ontvangsten en uitgaven worden toegerekend aan het jaar waarop ze betrekking hebben. Voor het kasstroomoverzicht van Zonnepark Jutterszon zijn de volgende aannames gedaan:

Timing

- Uitgiftedatum (start Zon Obligatielening): 17 januari 2020, laatste rente en aflossing op 17 januari 2035.
- Eerste productiedatum: 15 augustus 2020.
- Afschrijving: Lineaire afschrijving van het Zonnestroomsysteem in 20 jaar.

Inkomsten

Het verwachte rendement van de investering in het Zonnestroomsysteem is afhankelijk van een aantal aannames en prognoses. De belangrijkste aannames en prognoses ten behoeve van de inkomsten van de Uitgevende Instelling zijn hieronder weergegeven.

- De verwachte hoeveelheid te produceren zonnestroom bedraagt **936 kWh/kWp**. Dit is omgerekend gemiddeld 355,7 kWh per

zonnepaneel en 2.902.349 kWh in zijn totaliteit in het eerste volledige exploitatiejaar. Deze opbrengst verwachting is afgeleid van diverse rekenprogramma's. Om te komen tot een langjarige gemiddelde opbrengst corrigeren we deze verwachte productie vervolgens met een jaarlijkse degradatiefactor van het zonnepaneel van 0,5% per jaar.

- De opgewekte zonnestroom van de zonnepanelen wordt verrekend op basis van een variabel jaarlijkse exploitatievergoeding (PPA) die bestaat uit een productievolume per jaar, een vaste opslag en een variabel tarief welke jaarlijks wordt aangepast aan veranderende marktprijzen.
- Voor de volledige looptijd van de overeenkomst is uitgegaan van een PPA-prijs die voor de prognose is gebaseerd op de basis energieprijzen en wordt afgeleid van de marktprijs voor elektriciteit van EUR 51 per MWh wat resulteert in exploitatievergoeding van EUR 40.633 in het 1^e jaar van de looptijd van de Zonobligatie.
- Bovenop de verkregen leveringsvergoeding onder de PPA verstrekt de overheid een exploitatiesubsidie, de SDE+ Subsidie. Deze vult de elektriciteitsprijs aan tot het fasebedrag van 9,9 eurocent per kWh (EUR 99 per MWh) over een periode van 15 (plus 1 jaar banking) jaar op basis van 950 vollasturen per jaar. Hierbij bedraagt het maximale subsidietarief EUR 77 per MWh welke gebaseerd is op een basisenergieprijs van EUR 22 per MWh. Dit houdt in dat wanneer de jaargemiddelde marktprijs van elektriciteit daalt tot onder deze minimum basisenergieprijs, voor het deel onder deze minimum basisprijs geen compensatie door de SDE+ Subsidie plaatsvindt. Voor het eerste productiejaar is uitgegaan van een marktprijs van elektriciteit die gelijk is dan de basis energieprijzen van EUR 22 per MWh, waarmee een subsidie van 77 per MWh wordt verkregen.

De factoren die invloed hebben op bovenstaande hypothesen kunnen door de leden van de bestuurs-, leidinggevende of toezichthoudende organen van de Uitgevende Instelling niet worden beïnvloed.

De vermelde 'totale operationele inkomsten' uit het kasstroomoverzicht worden verkregen door de

afzonderlijke berekeningen van de exploitatie inkomsten en de SDE-subsidie inkomsten bij elkaar op te tellen.

Uitgaven

De jaarlijks terugkerende kosten bestaan uit vaste exploitatiekosten (actieve monitoring, periodieke controle en onderhoud, verzekeringskosten, financiële administratiekosten van de Zon Obligaties) en variabele exploitatiekosten zijnde de financieringskosten en belastingen.

Éénmalige kosten. Dit betreft kosten die eenmalig gemaakt dienen te worden ter zake de voorbereiding en ontwikkeling van het Zonnestroomsysteem en uit hoofde van het verkrijgen van de Senior Vreemd Vermogen Projectfinancieringen, en de Zon Obligatie emissie.

Vaste exploitatiekosten. Alle exploitatiekosten zijn geïndexeerd en nemen met 2% per jaar toe. In de financiële prognose zijn onder andere als exploitatiekosten opgenomen:

- Kosten voor de netaansluiting en meetdiensten bedragen EUR 2.080;
- Kosten voor de verzekeringen van het Zonnestroomsysteem tegen (1) onheil van binnen en buiten, (2) bedrijfsonderbreking, (3) opbrengstderving, en (4) aansprakelijkheid bedragen EUR 4.650 inclusief assurantiebelasting op jaarbasis;
- Onder het beheer vallen taken zoals het toezien op de installatie, houden van inspecties op onderhoud, monitoren van de zonnepanelen, beheren van diverse contracten van het Zonnestroomsysteem, maken van productieanalyses en het (laten) uitvoeren van de financiële administratie inclusief het laten opstellen van een samenstelverklaring. De kosten hiervoor bedragen 9.000 EUR
- Huur van de grond is berekend op 11.200 EUR.
- Overige exploitatiekosten van het Zonnepark bestaan uit kosten voor: Spot Cleaning, monitoring, controle, en onderhoudskosten (met Enerparc Projects GmbH is een uitgebreide serviceovereenkomst afgesloten), de jaarlijkse accountantscontrole, administratiekosten van de Zon Obligaties, OZB, overige administratiekosten en algemene kosten. Deze overige kosten worden

(voor zover van toepassing) jaarlijks geïndexeerd en zijn tezamen begroot op EUR 70.550 op jaarbasis. In het eerste jaar is sprake van aanvullende aanloopkosten.

De factoren die invloed hebben op bovenstaande hypothesen kunnen door de leden van de bestuurs-, leidinggevende of toezichthoudende organen van de Uitgevende Instelling in beperkte mate worden beïnvloed, in die zin dat als gevolg van de door hen te voeren contractuele onderhandelingen de kosten in beperkte mate hoger of lager kunnen uitvallen.

De vermelde ‘totale exploitatiekosten’ worden verkregen door de afzonderlijke éénmalige, vaste en variabele exploitatiekosten bij elkaar op te tellen.

Belasting. Er wordt uitgegaan van het fiscale regime geldend in 2019 (zie Hoofdstuk 6). In de prognose is gerekend met een vennootschapsbelastingtarief van 20% over de eerste EUR 200.000 aan belastbare winst, en 25% hierna. In verband met de overzichtelijkheid is de btw buiten beschouwing gelaten in het kasstroomoverzicht.

De factoren die invloed hebben op bovenstaande hypothese met betrekking tot de belasting kunnen door de leden van de bestuurs-, leidinggevende of toezichthoudende organen van de Uitgevende Instelling in het geheel niet worden beïnvloed.

De vermelde ‘beschikbare kasstroom voor rente en aflossing vreemd vermogen’ wordt verkregen door belasting in mindering te brengen op de operationele kasstroom.

Uitgaven gerelateerd aan financieringsactiviteiten. Naast de exploitatiekosten zijn er kosten met betrekking tot de financieringsactiviteiten. Dit zijn de rente en aflossing op de Senior Vreemd Vermogen Projectfinanciering en de rente en aflossing op de Zon Obligatielening.

De financieringslasten op de Senior Vreemd Vermogen Projectfinanciering staan gespecificeerd in hoofdstuk 5. De financieringslasten uit hoofde van de Zon Obligatielening staan gespecificeerd in hoofdstuk 4.

De factoren die invloed hebben op bovenstaande hypothesen kunnen door de leden van de bestuurs-, leidinggevende of toezichthoudende organen van de

Uitgevende Instelling in zeer beperkte mate worden beïnvloed, in die zin dat de tarieven en voorwaarden reeds zijn vastgelegd ten tijde de Uitgifte van de Obligatielening.

Resulterende kasstroom

De resulterende kasstroom wordt verkregen door de uitgaven gerelateerd aan financieringsactiviteiten in mindering te brengen op de beschikbare kasstroom voor rente en aflossing Vreemd Vermogen. Het resulterende saldo is jaarlijks beschikbaar voor o.a. betaling van dividend.

In het kasstroomoverzicht zijn de dividendbetalingen niet meegenomen. Reden hiervoor is dat deze betalingen zijn achtergesteld aan de betalingen aan de Vreemd Vermogen Projectfinancier en de Zon Obligatiehouders en er voorwaarden zijn verbonden aan de uitbetaling hiervan (zie hieronder). Wanneer is voldaan aan deze voorwaarden zal wel een dividenduitkering plaats kunnen vinden. Het cumulatieve saldo in het kasstroomoverzicht is dus ter illustratie. In de praktijk worden wel dividendbetalingen verwacht.

Winstuitkeringsbeleid en liquiditeitsrisico

Enkel indien de reserves (DSRA en MRA), volledig zijn en overige solvabiliteits- en liquiditeitseisen dit toelaten, kunnen vrije kasstromen eventueel als winstdeling worden uitgekeerd aan klant en aandeelhouders. Dit zal altijd gebeuren na expliciete toestemming van de verstrekker van de Senior Vreemd Vermogen Projectfinanciering.

Rendementsberekening Zon Obligatie

Naast een overzicht van de kasstromen voor Jutterszon B.V. is ook een overzicht van de kasstromen behorende bij 1 (één) ZonneDeel weergegeven.

Zoals in detail beschreven in Hoofdstuk 4, wordt de ZonneRente van één (1) ZonneDeel vastgesteld op basis **1/277.440^{ste}** ($1/8.160^e \times 1/34^e$) van de totale hoeveelheid opgewekte zonnestroom tijdens de Renteperiode maal de voor die ZonneRente periode geldende Stroomprijs. De aflossing vindt plaats op de Expiratiedatum en de omvang van de aflossing is gelijk aan de Nominale waarde van één (1) ZonneDeel.

8. Fiscale Informatie

Wij adviseren de (potentiële) Zon Obligatiehouders om de concrete fiscale gevolgen van het aanschaffen en aanhouden van een Zon Obligatie in zijn of haar specifieke geval af te stemmen met een belastingadviseur omdat denkbaar is dat de fiscale behandeling van een individuele houder van een Zon Obligatie anders is dan in de onderstaande algemene informatie beschreven staat.

Deze paragraaf bevat algemene informatie over de Nederlandse fiscale aspecten van het houden van een Zon Obligatie door in Nederland wonende particulieren en vennootschappen, die onder het Nederlandse belastingrecht vallen. Voor particulieren en vennootschappen gelden niet dezelfde belastingen.

Particuliere deelnemer

Bij een in Nederland wonende particuliere belegger die een Zon Obligatie aanschafft zal de waarde van de Zon Obligatie belast worden in de inkomstenbelasting. Of dit in Box 1 of Box 3 is hangt van uw situatie af:

- In **Box 3** betaalt u belasting over de waarde van uw bezittingen minus uw schulden. Voor iedereen geldt hierbij een heffingsvrij vermogen van EUR 30.360 (samen met een fiscale partner is dit EUR 60.720). Wanneer de waarde van uw bezittingen minus schulden hoger is dan deze vrijstelling, dan zal de waarde van de Zon Obligatie per saldo worden belast. Het effectieve tarief waartegen dit wordt belast is afhankelijk van de schijf waarin uw waarde van de grondslag sparen en betalen valt.

- De waarde van de Zon Obligatie is gelijk aan de uitstaande nominale waarde van de Zon Obligatie aan het begin van het jaar (per 1 januari). De concrete hoogte van de betaling van de Rente is voor de fiscale behandeling van de Zon Obligatie in Box 3 niet relevant.

Een Zon Obligatie wordt (helaas) niet aangemerkt als een groene belegging.

- **Box 1.** Indien u samenwerkt met anderen in bijvoorbeeld een maatschap of een eenmanszaak, en de Zon Obligatie wordt tot het ondernemingsvermogen van de particuliere Zon Obligatiehouder gerekend of wordt aangemerkt als 'resultaat uit overige werkzaamheden', worden de met de Zon Obligatie behaalde resultaten belast als inkomen uit werk en woning in Box 1. Dit inkomen is belast tegen een progressief tarief van maximaal 52% (tarief 2019).
- Bij het uitbetalen van de ZonneRente door de in Nederland gevestigde Jutterszon B.V. zal geen belasting ingehouden worden. Nederland kent geen heffing op uitbetaalde couponrente.

Zakelijke deelnemer

Indien de Zon Obligatie door een besloten vennootschap (of andere voor de vennootschapsbelasting belastingplichtige entiteit) wordt gehouden zullen de op de Zon Obligatie behaalde resultaten in beginsel belast worden bij de B.V. tegen het vennootschapsbelastingtarief van maximaal 25,0% (tarief 2019) rekening houdend met de financiële positie van de B.V.

9. Deelname Zon Obligaties

Dit hoofdstuk beschrijft de wijze waarop u kunt deelnemen.

Deelname

De Inschrijving staat open van 5 december 2019 11:00 tot en met 12 januari 2020 23:59 uur, met dien verstande dat de Uitgevende Instelling de openstelling van de inschrijving vervroegd kan sluiten of juist kan verlengen.

Iedere Belgische en Nederlandse ingezetene boven de 18 jaar (particulier of bedrijf) kan inschrijven.

De Uitgevende Instelling is vrij in de toewijzing van Zon Obligaties, met dien verstande dat de Uitgevende Instelling zich ervoor zal inspannen te doen wat redelijkerwijs binnen haar macht ligt om Zon Obligaties toe te kennen op volgorde van de datum van inschrijving.

Het staat de Uitgevende Instelling vrij om zonder opgave van redenen, in afwijking van het voorgaande, aan één of meer gegadigden geen, meer of minder Zon Obligaties toe te wijzen.

Inschrijving

Een verzoek tot deelname kan online worden gedaan door middel van ondertekening van de Inschrijvingsovereenkomst. De ondertekening vindt plaats middels het uitvoeren van een iDeal betaling per Zon Obligatie conform de instructies vermeld op www.zonnepanelendelen.nl/project/jutterszon en het digitale Inschrijvingsovereenkomst.

Na sluiting van de inschrijfperiode wijst de Uitgevende Instelling de Zon Obligaties toe zoals in dit hoofdstuk beschreven. Uiterlijk op 17 januari 2020 worden de bevestigingen van de toewijzingen aan de Zon Obligatiehouders verzonden. Opvolgend vindt de Uitgifte plaats, eveneens op 17 januari 2020. Deze handelingen zullen worden vastgelegd middels een bestuursbesluit van de Uitgevende Instelling. De Obligatiehouders worden van de toewijzing van de Obligaties in kennis gesteld middels een elektronische bevestiging (e-mail) van de Trustee.

Ook geïnteresseerden die door overschrijving geen Zon Obligaties krijgen toegewezen, krijgen hiervan bericht. Zo spoedig mogelijk na de uitgiftedatum, doch uiterlijk op 17 januari 2020, zal de Uitgevende Instelling op haar website, www.zonnepanelendelen.nl/project/jutterszon, bekend maken hoeveel Zon Obligaties er daadwerkelijk zijn uitgegeven.

Betaling

Het te betalen bedrag is EUR 25,00 per Zon Obligatie; er worden geen emissiekosten in rekening gebracht. Deze betaling geschiedt direct tijdens de inschrijving via een iDEAL betaling. Dit bedrag wordt ondergebracht bij de Stichting Derdengeldenrekening van Buckaroo, de betalingspartner van Zonnepanelendelen B.V., tot de dag dat de Obligatielening aanvangt en u als inschrijver een bevestiging van de toewijzing heeft ontvangen.

Na acceptatie van de inschrijving op de Zon Obligatielening ontvangt de inschrijver schriftelijk een bevestiging van de toewijzing en wordt het bedrag van Stichting Derdengeldenrekening Buckaroo overgeschreven naar de rekening van Jutterszon B.V., gelijktijdig met de uitgifte van de Zon Obligatie. Indien de inschrijver wel een betaling heeft verricht, maar geen toewijzing ontvangt, dan zal het totaal betaalde bedrag van EUR 25,00 per Zon Obligatie binnen vijf (5) werkdagen na 17 januari 2020 worden teruggestort op het bankrekeningnummer waarvan de oorspronkelijke aanbetaling werd gedaan. Er zal geen rente worden vergoed over het teruggestorte bedrag.

Let op! Indien het verschuldigde inlegbedrag voor een Zon Obligatie niet voor 17 januari 2020 op de door Zonnepanelendelen B.V. hiertoe aangewezen Stichting derdengelden rekening (zoals vermeld in de Inschrijvingsovereenkomst) is ontvangen, dan behoudt de Uitgevende Instelling zich het recht voor om zonder opgave van redenen de reeds gedane toewijzing in te trekken. ZonnepanelenDelen of de Uitgevende Instelling aanvaarden geen enkele aansprakelijkheid voor enig verlies of schade die een gegadigde daardoor lijdt.

Bijlage 1 - Definities

| | |
|---|---|
| Aanbieding | Het aanbod tot inschrijving op de Zon Obligatielening zoals beschreven in dit Informatie Memorandum. |
| Achterstellingsakte | Overeenkomst waarin de rechten en plichten van de Zon Obligatiehouders jegens de Vreemd Vermogen Projectfinancier zijn vastgelegd. |
| AFM | Autoriteit Financiële Markten |
| AFM Informatiedocument | Door de AFM per 1-10-2017 verplicht gestelde informatiedocument i.v.m. de vrijstellingsregeling van de prospectusplicht. |
| Uitgevende Instelling | Jutterszon B.V. |
| ENDEX Index, of Markttarief | Een tarief dat wordt afgeleid van de ICE Endex data op basis van een 12-0-12 strategie en de base, end of day prijzen. Dit komt neer op een rekenkundig gemiddelde van alle Endex noteringen (end of day, baseprice) van alle handelsdagen 12 maanden volgend op de eerste dag van iedere Renteperiode van de Zon Obligatielening. De ICE ENDEX is de handelsplaats voor energie (elektriciteit en gas) gericht op lange termijn prijzen ('futures'). |
| ESCO | Afkorting voor Energy Service Company. In dit verband de Uitgevende Instelling. |
| Greenchoice | Greenchoice. |
| Hoofdsom | De oorspronkelijke of initiële schuld van de Zon Obligatielening. |
| Informatie Memorandum | Dit document d.d. 3 december 2019, samen met de daarbij behorende bijlagen. |
| Inschrijvingsovereenkomst | De overeenkomst waarmee op één of meerdere Obligaties kan worden ingeschreven, |
| Obligatievoorwaarden | De voorwaarden van de in dit Informatie Memorandum beschreven Zon Obligatielening. |
| Performance Ratio (Garantie) | De verhouding tussen de gemeten en de theoretisch maximaal mogelijke Productie. |
| PPA | Power Purchase Agreement. De leveringsovereenkomst ten behoeve van de opgewekte zonnestroom. |
| Productie | Door het Zonnestroomsysteem gegenereerde hoeveelheid elektriciteit zoals geregistreerd door 1 (of meer) gecertificeerde Bruto-productiemeters. |
| Renteperiode | Periode van de 12 maanden ingaande op de datum van Uitgifte van de Obligatielening waarover ZonneRente verschuldigd is aan de houders van de Zon Obligaties. |
| Stroomprijs | Tarief dat aan het begin van iedere Renteperiode wordt vastgesteld en de som is van (a) een vaste opslag van EUR 5/MWh en (b) de ENDEX Index. Deze prijs zal jaarlijks beschikbaar worden gemaakt door de Uitgevende Instelling. |
| Uitgevende Instelling | Jutterszon B.V. gevestigd aan de Ankersmidplein 2 in Zaandam. |
| Senior Vreemd Vermogen Projectfinancier | Verstrekker van Senior Vreemd Vermogen enkel en alleen gebaseerd op de terugbetaalcapaciteit van de kasstromen die voortvloeien uit het Zonnestroomsysteem, in dit geval Triodos Groenfonds. |
| Senior Vreemd Vermogen Projectfinanciering | Schuld dat het minste risico loopt gegeven het feit dat deze de hoogste rang heeft in de kaswaterval en/of hoogste rang in de zekerheden heeft. |
| Wft | Wet op het financieel toezicht |
| ZonneDeel | Andere naam voor een Zon Obligatie. |
| Zon Obligatielening | Het totaal van de door de Uitgevende Instelling uitgegeven Obligaties met een totale nominale waarde van maximaal EUR 203.000 . |
| Zon Obligatie(s) | Een door de Uitgevende Instelling uitgegeven en op naam gestelde vordering, met een nominale waarde van EUR 25,00 waaraan de rechten zijn verbonden als uiteengezet in de voorwaarden verbonden aan de Zon Obligaties zoals opgenomen in Bijlage 7 van het Informatie Memorandum. |
| Zon Obligatiehouder | Houder van een Zon Obligatie met inachtneming van de inschrijfprocedure zoals uiteengezet in Hoofdstuk 9. Deelname Zon Obligaties. |
| ZonneRente | De jaarlijkse variabele rentecoupon die elk van de Zon Obligaties draagt over hun uitstaande Hoofdsom, met ingang van de Uitgiftedatum tot aan de Expiratiedatum, afhankelijk van, en gelijk aan 1/277.440 ^{ste} van de totale opgewekte zonnestroom tijdens de Renteperiode maal de voor de Renteperiode geldende Stroomprijs. |
| Zonnestroomsysteem | Een fotovoltaïsch zonne-energiesysteem met een vermogen van 3.101 kWp, bestaande uit 8.160 zonnepanelen van 380Wp per paneel, met inbegrip van omvormers van het merk Huawei Technologies, montagemateriaal en bijbehorende kabels en verbindingen. |

Bijlage 2 - Overzicht van belangrijke data

| | | |
|--|--------------------------|--|
| Start inschrijvingsperiode | 5 december 2019 | |
| Einde inschrijvingsperiode | 12 januari 2020 | + 38 dagen na Start inschrijfperiode |
| Toewijzing | 17 januari 2020 | + 43 dagen na einde inschrijvingsperiode |
| Bekendmaking # Zon Obligaties | 17 januari 2020 | + 43 dagen na einde inschrijvingsperiode |
| Uitgifte datum | 17 januari 2020 | + 43 dagen na einde inschrijvingsperiode |
| Aanvang ZonneRente periode | 17 januari 2020 | Gelijktijdig met de Uitgifte datum |
| Einde ZonneRente periode | 16 januari van enig jaar | + 364 dagen |
| Uitbetaling 1^e ZonneRente jaar 1 | 15 juli 2021 | + 181 dagen na verloop Renteperiode |
| Uitbetaling ZonneRente jaar 2 tm/ 15 | 15 juli van enig jaar | + 181 dagen na verloop Renteperiode |
| Expiratie datum | 17 januari 2035 | + 15 jaar na Uitgifte datum |
| Start 1^e productiejaar | 17 januari 2020 | Gelijktijdig met de Uitgifte datum |
| Einde 1^e productiejaar | 16 januari | + 365 dagen |
| Verwachte startdatum productie | 15 augustus 2020 | + 30 weken na Uitgifte datum |

Bijlage 3 - Technische specificaties PV-installatie

DMEGC

S O L A R

DMH400M6-144SW

390 | 395 | 400 Wp

halve monokristallijne cellen, witte backsheet, geanodiseerd zilverkleurig aluminium frame



TECHNOLOGIE

Hoge efficiëntie



PRIJS/KWALITEIT

Geïntegreerde productielijnen dragen bij aan een prima prijs/kwaliteit verhouding



POSITIEVE OUTPUT TOLERANTIE

Plustolerantie van 0 > 3 %



PRESTATIE

Buitengewoon goede prestatie bij diffuus licht en bewolking



KWALITEIT

Geproduceerd onder internationaal geaccepteerde kwaliteitsnormen en milieu-eisen



HALVE CEL TECHNOLOGIE

Reduceert opbrengst verlies



EL TEST

Drie maal 100% EL Test tijdens het productie proces

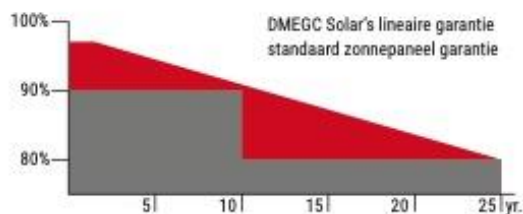

GARANTIE

- 25 jaar gegarandeerde output van 80%
- 10 jaar gegarandeerde output van 90%
- 10 jaar garantie op materialen, onderdelen en constructie



Hengdian Group DMEGC Magnetics Co., Ltd.

dmeocsolar.com

Electrische specificaties

| Paneel | Pm (W) | Tolerance | Imp (A) | Vmp (V) | Isc (A) | Voc (V) | Efficiency |
|----------------|--------|-----------|---------|---------|---------|---------|------------|
| DMH390M6-144SW | 390 | 0 / +3 % | 9.49 | 41.12 | 10.12 | 49.31 | 19.38 % |
| DMH395M6-144SW | 395 | 0 / +3 % | 9.55 | 41.38 | 10.19 | 49.48 | 19.63 % |
| DMH400M6-144SW | 400 | 0 / +3 % | 9.61 | 41.64 | 10.26 | 49.65 | 19.88 % |

Mechanische data

| | |
|--------------------|---------------------------------------|
| cel type | DMPDSB158-223 (1/2) |
| cel arrangement | 6 x 24 |
| paneel opbouw | glas / EVA / cellen / EVA / backsheet |
| glasdikte | 3.2 mm |
| glas classificatie | klasse A bij IEC 61730 |
| junction box norm | IP68 |
| bekabeling | 1000 mm / 4 mm ² |
| conector type | MC4 Compatible |
| brandweerstand | Klasse C |

Diverse specificaties

| | |
|---------------------------|-----------------------|
| gebruikstemperatuur | -40 °C tot +85 °C |
| maximale sneeuwbelasting | 5400 Pa |
| maximale windbelasting | 2400 Pa |
| maximale systeem spanning | 1000 / 1500V DC (IEC) |
| maximale zekering | 15 / 20 A |
| diodes | 3 |

Temperatuurcoëfficiënten

| | |
|----------------------------------|-----------------------|
| nomimale cel gebruikstemperatuur | 45 °C +/- 2 °C (NOCT) |
| temperatuurcoëfficiënt Isc | + 0.060 % / °C |
| temperatuurcoëfficiënt Voc | - 0.300 % / °C |
| temperatuurcoëfficiënt Pmax | - 0.390 % / °C |

Verpakking

| | |
|-----------------------------|--------------------|
| afmetingen paneel (mm) | 2008 x 1002 x 35 |
| gewicht | 23.1 kg |
| afmetingen pallet (mm) | 2060 x 1130 x 1140 |
| type container | 40' HQ |
| stuks per pallet | 27 |
| pallets per container | 22 |
| panelen per container | 594 |
| bruto gewicht per pallet | 665 kg |
| bruto gewicht per container | 14630 kg |

De definitieve maten en gewichten van panelen en verpakking zullen worden vastgesteld bij het plaatsen van een order.
Aan de informatie van deze datasheet kan geen rechten worden ontleend.

Stroomsterkte-spanning | Kracht-spanning curves

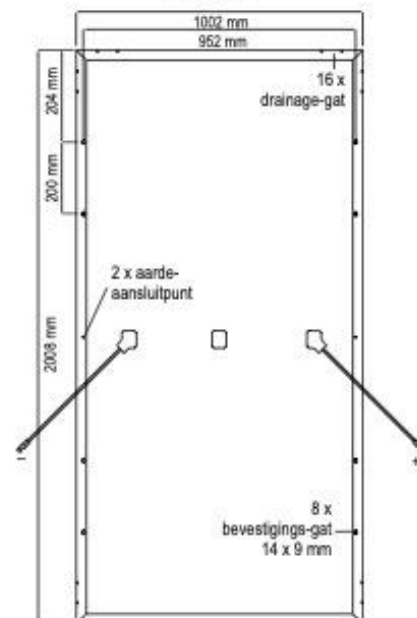
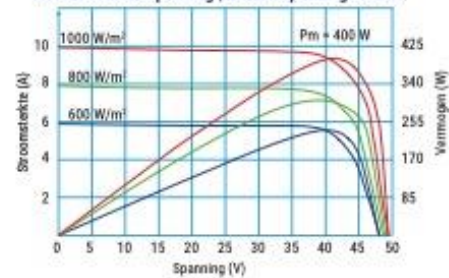

Temperatuursafhankelijkheid van Isc, Voc, Pmax

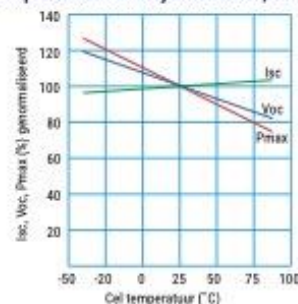

DMEGC

Hengdian Group DMEGC Magnetics Co., Ltd. Tel.: 0086 579 8658 8825
 Hengdian Industrial Zone, Dongyang City Fax: 0086 579 8655 4845
 Zhejiang Province, China 322118 Mail: solar@dmegec.com.cn
 www.chinadmegc.com Web: dmegecsolar.com



SUN2000-60KTL-M0 Smart String Inverter



**6
MPP Trackers**



**98.9% (@480V)
Max. Efficiency**



**String-level
Management**



**Smart I-V Curve
Diagnosis Supported**



**Residual Current
Monitoring Integrated**



**Fuse Free
Design**



**Surge Arresters
for DC & AC**



**IP65
Protection**

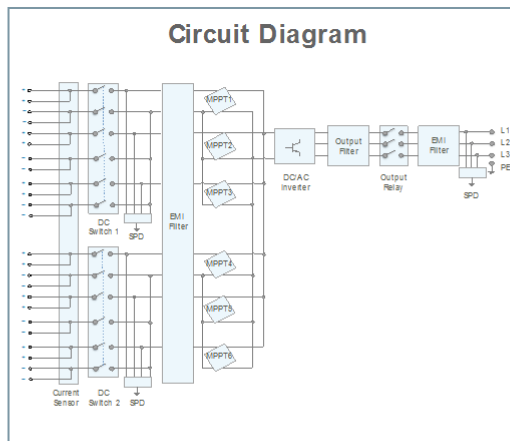
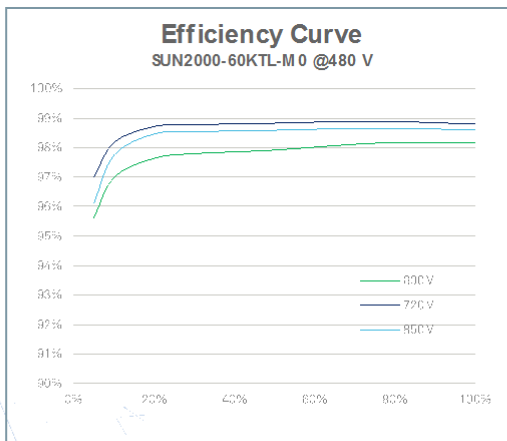

Technical Specifications

| Efficiency | |
|---|---|
| Max. Efficiency | 98.9% @480 V; 98.7% @380 V / 400 V |
| European Efficiency | 98.7% @480 V; 98.5% @380 V / 400 V |
| Input | |
| Max. Input Voltage | 1,100 V |
| Max. Current per MPPT | 22 A |
| Max. Short Circuit Current per MPPT | 30 A |
| Start Voltage | 200 V |
| MPPT Operating Voltage Range | 200 V ~ 1,000 V |
| Rated Input Voltage | 720 V@ 480 Vac; 600V @380 Vac / 400 Vac |
| Number of Inputs | 12 |
| Number of MPP Trackers | 6 |
| Output | |
| Rated AC Active Power | 60,000 W |
| Max. AC Apparent Power | 66,000 VA |
| Max. AC Active Power (cosφ=1) | 66,000 W |
| Rated Output Voltage | 220 V / 380 V, 230 V / 400 V, default 3W + N + PE, 3W + PE optional in settings; 277 V / 480 V, 3W + PE |
| Rated AC Grid Frequency | 50 Hz / 60 Hz |
| Rated Output Current | 91.2 A @380 V, 86.7 A @400 V, 72.2 A @480 V |
| Max. Output Current | 100 A @380 V, 95.3 A @400 V, 79.4 A @480 V |
| Adjustable Power Factor Range | 0.8 LG ... 0.8 LD |
| Max. Total Harmonic Distortion | □ 3% |
| Protection | |
| Input-side Disconnection Device | Yes |
| Anti-islanding Protection | Yes |
| AC Overcurrent Protection | Yes |
| DC Reverse-polarity Protection | Yes |
| PV-array String Fault Monitoring | Yes |
| DC Surge Arrester | Type II |
| AC Surge Arrester | Type II |
| DC Insulation Resistance Detection | Yes |
| Residual Current Monitoring Unit | Yes |
| Communication | |
| Display | LED Indicators, Bluetooth/WLAN + APP |
| USB | Yes |
| RS485 | Yes |
| MBUS | Yes (isolation transformer required) |
| General | |
| Dimensions (W x H x D) | 1,075 x 555 x 300 mm (42.3 x 21.9 x 11.8 inch) |
| Weight (with mounting plate) | 74 kg (163.1 lb.) |
| Operating Temperature Range | -25℃ ~ 60℃ (-13℉ ~ 140℉) |
| Cooling Method | Natural Convection |
| Max. Operating Altitude | 4,000 m (13,123 ft.) |
| Relative Humidity | 0 ~ 100% |
| DC Connector | Amphenol Helios H4 |
| AC Connector | Waterproof PG Connector + OT Terminal |
| Protection Degree | IP65 |
| Topology | Transformerless |
| Standard Compliance (more available upon request) | |
| Certificate | EN 62109-1/-2, IEC 62109-1/-2, EN 50530, IEC 62116, IEC 60068, IEC 61683, IEC 61727, VDE-AR-N4105, VDE 0126-1-1, BDEW, VDE 4120, UTE C 15-712-1, CEI 0-16, CEI 0-21, RD 661, RD 1699, P.O. 123, RD 413, EN-50438-Turkey, EN-50438-Ireland, C10/11 |



Bijlage 4 - Kasstroomoverzicht Zonnepark Jutterszon*

| KASSTROOM OVERZICHT ZONNEPANELEN (exclusief BTW) | | | | | | | | | | | | | | | | |
|---|-------------------|-------------------|-----------------|-----------------|-----------------|-----------------|-----------------|-----------------|-----------------|-----------------|-----------------|-----------------|-----------------|-----------------|-----------------|-----------------|
| Periode | TOTAAL | Jaar 1 | Jaar 2 | Jaar 3 | Jaar 4 | Jaar 5 | Jaar 6 | Jaar 7 | Jaar 8 | Jaar 9 | Jaar 10 | Jaar 11 | Jaar 12 | Jaar 13 | Jaar 14 | Jaar 15 |
| % productie | 39.834.737 | 25% | 95,2% | 99,0% | 98,3% | 97,5% | 97,0% | 96,5% | 96,0% | 95,5% | 95,0% | 94,0% | 93,5% | 93,0% | 92,5% | 92,5% |
| Zonnestroom (kWh) | 725.587 | 2.887.837 | 2.873.325 | 2.858.814 | 2.844.302 | 2.829.790 | 2.815.278 | 2.800.767 | 2.786.255 | 2.771.743 | 2.757.231 | 2.742.720 | 2.728.208 | 2.713.696 | 2.699.184 | 2.684.673 |
| Inkomsten uit financieringsactiviteiten | | | | | | | | | | | | | | | | |
| Starting Eigen Vermogen | 47.000 | 47.000 | - | - | - | - | - | - | - | - | - | - | - | - | - | - |
| Starting Zon Obligatielening | 205.000 | 205.000 | - | - | - | - | - | - | - | - | - | - | - | - | - | - |
| Starting Zonlezing | 2.100.000 | 2.100.000 | - | - | - | - | - | - | - | - | - | - | - | - | - | - |
| Totale inkomsten uit financieringsactiviteiten | 2.350.000 | 2.350.000 | - | - | - | - | - | - | - | - | - | - | - | - | - | - |
| Uitgaven door investeringsactiviteiten | | | | | | | | | | | | | | | | |
| Aanschaf PV-systeem | -1.770.557 | -1.770.557 | - | - | - | - | - | - | - | - | - | - | - | - | - | - |
| Verwerving onroerend | -1.770.557 | -1.770.557 | - | - | - | - | - | - | - | - | - | - | - | - | - | - |
| Totale investering | -3.541.114 | -3.541.114 | - | - | - | - | - | - | - | - | - | - | - | - | - | - |
| Subtotaal | -1.190.864 | -1.190.864 | - | - | - | - | - | - | - | - | - | - | - | - | - | - |
| Inkomsten uit exploitatie | | | | | | | | | | | | | | | | |
| Inkomsten uit zonnepanelen | 2.230.745 | 40.633 | 161.719 | 160.906 | 160.094 | 159.281 | 158.468 | 157.656 | 156.843 | 156.030 | 155.218 | 154.405 | 153.592 | 152.780 | 151.967 | 151.154 |
| Overige inkomsten (SOI) | 1.865.155 | 27.863 | 117.859 | 118.059 | 117.362 | 116.666 | 115.969 | 115.273 | 114.576 | 113.880 | 113.183 | 112.486 | 111.790 | 111.093 | 110.397 | 109.700 |
| Totale operationele inkomsten | 4.115.901 | 68.495 | 279.577 | 278.965 | 277.456 | 275.947 | 274.437 | 272.928 | 271.419 | 269.910 | 268.401 | 266.891 | 265.382 | 263.873 | 262.364 | 260.854 |
| Exploitatiekosten | | | | | | | | | | | | | | | | |
| Eénmalige kosten | -502.555 | -502.555 | - | - | - | - | - | - | - | - | - | - | - | - | - | - |
| Variable exploitatiekosten | -1.170.284 | -40.058 | -70.761 | -72.176 | -73.619 | -75.087 | -76.594 | -78.125 | -79.688 | -81.282 | -82.907 | -84.566 | -86.257 | -87.982 | -89.742 | -91.536 |
| Vaste exploitatiekosten | -1.672.397 | -542.613 | -70.761 | -72.176 | -73.619 | -75.087 | -76.594 | -78.125 | -79.688 | -81.282 | -82.907 | -84.566 | -86.257 | -87.982 | -89.742 | -91.536 |
| Totale exploitatiekosten | -3.345.236 | -1.045.226 | -141.538 | -145.801 | -147.238 | -148.681 | -150.124 | -151.567 | -153.010 | -154.453 | -155.896 | -157.339 | -158.782 | -160.225 | -161.668 | -163.111 |
| Operationele kasstroom | 770.665 | 163.269 | 138.039 | 133.165 | 130.218 | 127.263 | 124.308 | 121.353 | 118.398 | 115.443 | 112.488 | 109.533 | 106.578 | 103.623 | 100.668 | 97.713 |
| Belasting | | | | | | | | | | | | | | | | |
| Vennootschapsbelasting | - | - | - | - | - | - | - | -701 | -9.788 | -9.811 | -9.828 | -8.522 | -8.736 | -8.880 | -9.017 | -9.147 |
| Ontvangst voorbelasting éénmalige kosten PV-systeem | - | - | - | - | - | - | - | - | - | - | - | - | - | - | - | - |
| Totale belastingen | - | - | - | - | - | - | - | -701 | -9.788 | -9.811 | -9.828 | -8.522 | -8.736 | -8.880 | -9.017 | -9.147 |
| Beschikbare kasstroom voor rente en aflossing Vreemd Vermogen | 770.665 | 163.269 | 138.039 | 133.165 | 130.218 | 127.263 | 124.308 | 121.353 | 118.398 | 115.443 | 112.488 | 109.533 | 106.578 | 103.623 | 100.668 | 97.713 |
| Uitgaven financieringsactiviteiten Senior Vreemd Vermogen | | | | | | | | | | | | | | | | |
| Rente Senior Vreemd Vermogen | -394.333 | -44.100 | -43.303 | -40.906 | -37.712 | -34.519 | -31.325 | -28.131 | -24.937 | -21.743 | -18.549 | -15.356 | -12.162 | -8.968 | -5.774 | -2.580 |
| Aflossing Senior Vreemd Vermogen | -1.968.966 | - | -76.044 | -152.087 | -152.087 | -152.087 | -152.087 | -152.087 | -152.087 | -152.087 | -152.087 | -152.087 | -152.087 | -152.087 | -152.087 | -152.087 |
| Totale uitgaven Senior Vreemd Vermogen | -2.363.299 | -44.100 | -119.347 | -192.993 | -189.799 | -186.606 | -183.412 | -180.218 | -177.024 | -173.830 | -170.636 | -167.442 | -164.248 | -161.054 | -157.860 | -154.666 |
| ADSCR Rente en Aflossing | 2,39 | 1,75 | 1,18 | 1,18 | 1,18 | 1,19 | 1,19 | 1,14 | 1,14 | 1,15 | 1,11 | 1,08 | 1,09 | 1,10 | 1,11 | 1,12 |
| Beschikbare kasstroom voor rente en aflossing Zon Obligatielening | 61.226 | 89.472 | 33.736 | 34.037 | 34.249 | 34.432 | 34.884 | 34.919 | 34.986 | 35.029 | 35.072 | 35.115 | 35.158 | 35.201 | 35.244 | 35.287 |
| Uitgaven gerelateerd aan financieringsactiviteiten Zon Obligatielening | | | | | | | | | | | | | | | | |
| Zonne-Rente Zon Obligatielening | -64.708 | - | -4.778 | -4.754 | -4.730 | -4.706 | -4.682 | -4.658 | -4.634 | -4.610 | -4.586 | -4.562 | -4.538 | -4.514 | -4.490 | -4.466 |
| Reservering Zon Obligatielening | - | - | - | - | - | - | - | - | - | - | - | - | - | - | - | - |
| Aflossing Zon Obligatielening | -189.467 | - | -13.533 | -13.533 | -13.533 | -13.533 | -13.533 | -13.533 | -13.533 | -13.533 | -13.533 | -13.533 | -13.533 | -13.533 | -13.533 | -13.533 |
| Totale uitgaven gerelateerd aan Zon Obligatielening | -254.175 | - | -18.311 | -18.287 | -18.263 | -18.239 | -18.215 | -18.191 | -18.167 | -18.143 | -18.119 | -18.095 | -18.071 | -18.047 | -18.023 | -17.999 |
| ADSCR Rente en Aflossing (Zonlezing-Zonnedelen) | 0,60 | 1,67 | 1,07 | 1,08 | 1,08 | 1,08 | 1,08 | 1,08 | 1,03 | 1,03 | 1,04 | 1,01 | 1,04 | 1,05 | 1,05 | 1,06 |
| Saldo liquide middelen | | | | | | | | | | | | | | | | |
| Reserve onvoorzien | - | - | - | - | - | - | - | - | - | - | - | - | - | - | - | - |
| Rekening Courant | - | 61.226 | 71.160 | 15.509 | 15.774 | 16.010 | 16.217 | 15.693 | 6.751 | 6.843 | 6.909 | 1.685 | 23.594 | 24.171 | 24.719 | 25.240 |
| Totaal saldo beschikbaar voor dividend | 444.641 | 61.226 | 71.160 | 15.509 | 15.774 | 16.010 | 16.217 | 15.693 | 6.751 | 6.843 | 6.909 | 1.685 | 23.594 | 24.171 | 24.719 | 25.240 |

| RENDERING 1 ZONNEDEEL (ZON OBLIGATIE) VIA ZONNEPANELENDEN.NL | | | | | | | | | | | | | | | | |
|---|---------------|---------------|---------------|---------------|---------------|---------------|--------------|--------------|--------------|--------------|--------------|--------------|--------------|--------------|--------------|--------------|
| Periode | TOTAAL | Jaar 1 | Jaar 2 | Jaar 3 | Jaar 4 | Jaar 5 | Jaar 6 | Jaar 7 | Jaar 8 | Jaar 9 | Jaar 10 | Jaar 11 | Jaar 12 | Jaar 13 | Jaar 14 | Jaar 15 |
| Verwachte totale productie zonnestroom (kWh) | 143,6 | 2,6 | 10,4 | 10,4 | 10,3 | 10,3 | 10,2 | 10,1 | 10,1 | 10,0 | 10,0 | 9,9 | 9,9 | 9,8 | 9,8 | 9,7 |
| Verwachte gemiddelde jaarproductie zonnestroom (kWh) | 9,6 | | | | | | | | | | | | | | | |
| Zonne-Rente & rendement via Zonnepanelenden: | | | | | | | | | | | | | | | | |
| 12-0-12 Einde | - | 0,052 | 0,052 | 0,052 | 0,052 | 0,052 | 0,052 | 0,052 | 0,052 | 0,052 | 0,052 | 0,052 | 0,052 | 0,052 | 0,052 | 0,052 |
| Vaste opslag | - | 0,005 | 0,005 | 0,005 | 0,005 | 0,005 | 0,005 | 0,005 | 0,005 | 0,005 | 0,005 | 0,005 | 0,005 | 0,005 | 0,005 | 0,005 |
| Totale rente Zon Obligatie | 0,057 | 0,057 | 0,057 | 0,057 | 0,057 | 0,057 | 0,057 | 0,057 | 0,057 | 0,057 | 0,057 | 0,057 | 0,057 | 0,057 | 0,057 | 0,057 |
| Jaarlijks Zonnerente per deel (EUR) | - | 0,15 | 0,59 | 0,58 | 0,58 | 0,58 | 0,58 | 0,57 | 0,57 | 0,57 | 0,56 | 0,56 | 0,56 | 0,56 | 0,55 | 0,55 |
| Jaarlijks rendement (%) | 3,7% | 0,6% | 2,5% | 2,7% | 2,9% | 3,2% | 3,5% | 3,8% | 4,3% | 4,9% | 5,6% | 6,7% | 8,4% | 11,1% | 16,6% | 33,0% |
| Gemiddeld rendement (IRR %) | 3,7% | | | | | | | | | | | | | | | |
| Aflossing | 25,00 | 1,67 | 1,67 | 1,67 | 1,67 | 1,67 | 1,67 | 1,67 | 1,67 | 1,67 | 1,67 | 1,67 | 1,67 | 1,67 | 1,67 | 1,67 |
| Zonnedeel overzicht | | | | | | | | | | | | | | | | |
| Aanschaf zonnedeel | -25 | - | - | - | - | - | - | - | - | - | - | - | - | - | - | - |
| Zonne-rente | 0,15 | 0,59 | 0,59 | 0,58 | 0,58 | 0,58 | 0,58 | 0,57 | 0,57 | 0,57 | 0,56 | 0,56 | 0,56 | 0,56 | 0,55 | 0,55 |
| Aflossing | -1,67 | -1,67 | -1,67 | -1,67 | -1,67 | -1,67 | -1,67 | -1,67 | -1,67 | -1,67 | -1,67 | -1,67 | -1,67 | -1,67 | -1,67 | -1,67 |
| Totaal (per jaar) | -23,19 | 2,26 | 2,25 | 2,25 | 2,25 | 2,24 | 2,24 | 2,24 | 2,23 | 2,23 | 2,23 | 2,23 | 2,23 | 2,23 | 2,22 | 2,22 |
| Totaal (saldo) | -23,19 | -20,93 | -18,68 | -16,43 | -14,18 | -11,94 | -9,70 | -7,46 | -5,23 | -3,00 | -0,77 | 1,46 | 3,68 | 5,90 | 8,12 | 10,34 |
| RENDERING 1 ZONNEDEEL (ZON OBLIGATIE) VOOR GREENCHOICE KLANTEN | -25,00 | 1,81 | 2,26 | 2,25 | 2,25 | 2,25 | 2,24 | 2,24 | 2,24 | 2,23 | 2,23 | 2,23 | 2,23 | 2,22 | 2,22 | 2,22 |

| Zon Obligatie: zonne-rente voor Greenchoice klanten (tarief excl. BTW) | | | | | | | | | | | | | | | | |
|--|--------|--|------|------|------|------|------|------|------|------|------|------|------|------|------|------|
| Levensvatel - Estoflatief 100% Nederlandse Wind | 0,0745 | Per 19-11-2019 via https://www.greenchoice.nl/tarieven/windutbederland | | | | | | | | | | | | | | |
| Levensvatel - Hoogtarief 100% Nederlandse Wind | 0,0813 | Per 19-11-2019 via https://www.greenchoice.nl/tarieven/windutbederland | | | | | | | | | | | | | | |
| Levensvatel - Laagtarif 100% Nederlandse Wind | 0,0662 | Per 19-11-2019 via https://www.greenchoice.nl/tarieven/windutbederland | | | | | | | | | | | | | | |
| % hoogtarief | 55% | Opgegeven door Greenchoice op 10-09-2014 | | | | | | | | | | | | | | |
| % laagtarief | 45% | Opgegeven door Greenchoice op 10-09-2014 | | | | | | | | | | | | | | |
| Zonne-rente & rendement voor Greenchoice klant: | | | | | | | | | | | | | | | | |
| Productie Zonnedeelen hoog tarief | 1,44 | 5,72 | 5,70 | 5,67 | 5,64 | 5,61 | 5,58 | 5,55 | 5,52 | 5,49 | 5,47 | 5,44 | 5,41 | 5,38 | 5,35 | 5,35 |
| Productie Zonnedeelen laag tarief | 1,18 | 4,68 | | | | | | | | | | | | | | |

Bijlage 5 - Statuten Stichting Zonedelers

1. BEGRIPSBEPALINGEN

1.1 In deze statuten wordt verstaan onder:

Bestuur: betekent het bestuur van de Stichting;

Schriftelijk: betekent bij brief, telefax of e-mail, of bij boodschap die via een ander gangbaar communicatiemiddel wordt overgebracht en op schrift kan worden ontvangen, mits de identiteit van de verzender met afdoende zekerheid kan worden vastgesteld;

Uitgevende Instelling: iedere overeenkomstig het bepaalde in artikel 5.2 aangewezen Uitgevende Instelling (in dit geval Jutterszon B.V., een Besloten Vennootschap met zetel in Zaandam en kantoorhoudende te Ankersmidplein 2, 1506 CK Zaandam);

Vergadering van Zon Obligatiehouders: betekent de vergadering van houders van Zon Obligaties als bedoeld in artikel 9 van deze statuten;

Zon Obligatiehouders: betekent houders van één of meer Zon Obligaties;

Zon Obligaties: betekent obligaties uitgegeven door een Uitgevende Instelling elk met een nominale waarde van vijftieng euro (EUR 25,00), of zodanige andere nominale waarde als bepaald bij de uitgifte van de betreffende Zon Obligaties.

2. NAAM EN ZETEL

2.1 De Stichting draagt de naam: Stichting Zonedelers.

2.2 De Stichting heeft haar zetel in de gemeente Amsterdam.

3. DOEL

De Stichting heeft ten doel:

a het naar eigen inzicht behartigen van de belangen van de Zon Obligatiehouders, met inachtneming van de op de genoemde Zon Obligaties toepasselijke voorwaarden;

b het uitoefenen van alle aan de Zon Obligaties verbonden rechten, waaronder begrepen het uitoefenen van stemrechten op de Zon Obligaties, in het belang van de Zon Obligatiehouders;

c het beheren en administreren van de Zon Obligaties, waaronder begrepen het registreren en informeren van Zon Obligatiehouders;

d het houden van zekerheden ten behoeve van de Zon Obligatiehouders en het uitoefenen van rechten verbonden aan genoemde zekerheden;

en al hetgeen met het vorenstaande verband houdt of daartoe bevorderlijk kan zijn, alles in de ruimste zin van het woord.

4. BESTUUR: SAMENSTELLING, BENOEMING, DEFUNGEREN

4.1 Het bestuur van de Stichting bestaat uit een door het bestuur vast te stellen aantal van één of meer natuurlijke personen of rechtspersonen. Een niet voltallig bestuur behoudt zijn bevoegdheden.

4.2 Bestuurders worden benoemd door het bestuur. In ontstane vacatures wordt zo spoedig mogelijk voorzien.

4.3 Indien het bestuur uit meer dan één persoon bestaat, wijst het uit zijn midden een voorzitter aan en kan het voorts uit zijn midden een secretaris benoemen.

4.4 Een bestuurder defungeert:

a door zijn overlijden, in geval van een bestuurder-natuurlijk persoon, of door zijn ontbinding, in geval van een bestuurder-rechtspersoon;

b door zijn aftreden;

c doordat hij failliet wordt verklaard, surseance van betaling aanvraagt of verzoekt om toepassing van de schuldsaneringsregeling als bedoeld in de Faillissementswet;

d door zijn ondercuratelestelling, alsmede door een rechterlijke beslissing waarbij een bewind over één of meer van zijn goederen wordt ingesteld;

e door zijn ontslag, verleend door de rechtbank in de gevallen in de wet voorzien;

f door zijn ontslag verleend door het bestuur.

4.5 Iedere bestuurder kan te allen tijde door het bestuur worden geschorst.

4.6 Een schorsing van een bestuurder kan één of meer malen worden verlengd, maar kan in totaal niet langer duren dan drie maanden. Is na verloop van die

tijd geen beslissing genomen omtrent de opheffing van de schorsing of over ontslag, dan eindigt de schorsing.

5. BESTUUR: TAKEN EN BEVOEGDHEDEN

5.1 Het bestuur is belast met het besturen van de Stichting.

5.2 Het bestuur is bevoegd om andere rechtspersonen of personenvennootschappen aan te wijzen als Uitgevende Instelling bij besluit genomen met ten minste twee derden van de uitgebrachte stemmen in een vergadering waarin ten minste de helft van de in functie zijnde bestuurders aanwezig of vertegenwoordigd is.

6. BESTUUR: VERTEGENWOORDIGING

6.1 De Stichting wordt vertegenwoordigd door het bestuur.

6.2 Het bestuur kan besluiten tot het verlenen van volmacht aan één of meer derden, om de Stichting binnen de grenzen van die volmacht te vertegenwoordigen.

7. BESTUUR: BESLUITVORMING

7.1 Bestuursvergaderingen worden gehouden zo dikwijls een bestuurder een bestuursvergadering bijeenroept, doch ten minste één maal per jaar.

7.2 Tot bijeenroeping van een bestuursvergadering is iedere bestuurder bevoegd en wel schriftelijk onder opgaaf van de te behandelen onderwerpen, op een termijn van ten minste zeven dagen. Indien de bijeenroeping niet schriftelijk is geschied, of onderwerpen aan de orde komen die niet bij de oproeping zijn vermeld, dan wel de bijeenroeping is geschied op een termijn korter dan zeven dagen, is besluitvorming niettemin mogelijk, mits de vergadering voltallig is en geen van de bestuurders zich alsdan tegen besluitvorming verzet.

7.3 Bestuursvergaderingen worden gehouden ter plaatse te bepalen door degene die de vergadering bijeenroept.

7.4 Toegang tot de vergaderingen hebben de bestuurders alsmede zij die door de ter vergadering aanwezige bestuurders worden toegelaten. Een bestuurder kan zich door een schriftelijk door hem daartoe gevolmachtigd medebestuurder ter vergadering doen vertegenwoordigen. Een bestuurder kan ten hoogste één medebestuurder ter vergadering vertegenwoordigen.

7.5 Iedere bestuurder heeft één stem. Alle besluiten waaromtrent bij deze statuten niet anders is bepaald worden genomen met volstreekte

meerderheid van de uitgebrachte stemmen. Blanco stemmen en ongeldige stemmen gelden als niet uitgebracht. Staken de stemmen bij verkiezing van personen dan beslist het lot; staken de stemmen bij een andere stemming, dan is het voorstel verworpen.

7.6 De vergaderingen worden geleid door de voorzitter; bij diens afwezigheid voorziet de vergadering zelf in haar leiding.

7.7 Van het verhandelde in de vergadering worden notulen opgemaakt.

7.8 Besluiten van het bestuur kunnen ook buiten vergadering worden genomen, schriftelijk of op andere wijze, mits het desbetreffende voorstel aan alle in functie zijnde bestuurders is voorgelegd en geen van hen zich tegen de desbetreffende wijze van besluitvorming verzet. Van een besluit buiten vergadering dat niet schriftelijk is genomen wordt een verslag opgemaakt. Schriftelijke besluitvorming geschiedt door middel van schriftelijke verklaringen van alle in functie zijnde bestuurders.

8. BOEKJAAR EN JAARSTUKKEN

8.1 Het boekjaar van de Stichting valt samen met het kalenderjaar.

8.2 Het bestuur is verplicht van de vermogenstoestand van de Stichting en van alles betreffende de werkzaamheden van de Stichting naar de eisen die voortvloeien uit deze werkzaamheden, op zodanige wijze een administratie te voeren en de daartoe behorende boeken, bescheiden en andere gegevensdragers op zodanige wijze te bewaren, dat te allen tijde de rechten en verplichtingen van de Stichting kunnen worden gekend.

8.3 Het bestuur is verplicht jaarlijks binnen zes maanden na afloop van het boekjaar een balans en een staat van baten en lasten van de Stichting te maken en op papier te stellen.

8.4 Het bestuur kan, alvorens tot vaststelling van de in artikel 7.3 hiervoor bedoelde stukken over te gaan, deze doen onderzoeken door een door hem aan te wijzen accountant. Deze brengt omtrent zijn onderzoek verslag uit aan het bestuur.

8.5 Het bestuur is verplicht de in de voorgaande leden bedoelde boeken, bescheiden en andere gegevensdragers gedurende zeven jaren te bewaren, onverminderd het bepaalde in artikel 7.6 hiervoor.

8.6 De op een gegevensdrager aangebrachte gegevens, uitgezonderd de op papier gestelde balans en staat van baten en lasten, kunnen op een andere gegevensdrager worden overgebracht en bewaard, mits de overbrenging geschiedt met juiste en volledige

weergave der gegevens en deze gegevens gedurende de volledige bewaartijd beschikbaar zijn en binnen redelijke tijd leesbaar kunnen worden gemaakt.

9. VERGADERING VAN ZON OBLIGATIEHOUDERS

9.1 Vergaderingen van Zon Obligatiehouders worden gehouden zo dikwijls het bestuur zulks wenselijk acht. Tevens is het bestuur, op schriftelijk en gemotiveerd verzoek daartoe van (a) een Uitgevende Instelling of (b) houders van ten minste één en vijftig procent (51%) van het totale nominale bedrag aan uitstaande Zon Obligaties, verplicht een Vergadering van Zon Obligatiehouders bijeen te roepen. Indien aan zodanig verzoek niet binnen veertien dagen gevolg wordt gegeven, zijn de verzoekers zelf tot bijeenroeping bevoegd.

9.2 De bijeenroeping van een Vergadering van Zon Obligatiehouders geschiedt schriftelijk onder opgave van de te behandelen onderwerpen, op een termijn van ten minste vijftien dagen. Indien de bijeenroeping niet schriftelijk is geschied, of onderwerpen aan de orde komen die niet bij de oproeping zijn vermeld, dan wel de bijeenroeping is geschied op een termijn korter dan vijftien dagen, is besluitvorming niettemin mogelijk mits (i) alle Zon Obligatiehouders ter vergadering aanwezig zijn of vertegenwoordigd worden, (ii) geen hunner zich alsdan tegen besluitvorming verzet en (iii) de vergadering met voorkennis van het bestuur wordt gehouden.

9.3 Vergaderingen van Zon Obligatiehouders worden gehouden in de gemeente waar de Stichting statutair is gevestigd.

9.4 Toegang tot de Vergadering van Zon Obligatiehouders hebben de Zon Obligatiehouders, de bestuurders van de Stichting alsmede van een Uitgevende Instelling, alsmede zij, die daartoe door de Vergadering van Zon Obligatiehouders zijn uitgenodigd. Een houder van één of meer Zon Obligaties kan zich door een schriftelijk door hem daartoe gevolmachtigde ter vergadering doen vertegenwoordigen.

9.5 Elke Zon Obligatiehouder heeft recht op het uitbrengen van een aantal stemmen gelijk aan het gezamenlijke nominale bedrag van zijn Zon Obligaties gedeeld door de gemiddelde nominale waarde van alle uitgegeven Zon Obligaties (naar beneden afgerond), met een minimum van één stem. Indien gestemd dient te worden over een besluit dat enkel betrekking heeft op één specifieke Uitgevende Instelling, dan hebben alleen de Zon Obligatie houders die in het bezit zijn van een Zon Obligatie die is uitgegeven door deze Uitgevende instelling recht op het uitbrengen van een aantal stemmen gelijk aan het gezamenlijke nominale

bedrag van zijn door deze Uitgevende instelling uitgegeven Zon Obligaties gedeeld door de gemiddelde nominale waarde van alle uitgegeven Zon Obligaties (naar beneden afgerond) behorende bij deze Uitgevende instelling, met een minimum van één stem.

9.6 Alle besluiten waaromtrent bij deze statuten niet anders is bepaald worden genomen met een meerderheid van twee derden van de uitgebrachte stemmen. Blanco stemmen worden geacht niet te zijn uitgebracht.

9.7 Bij het staken van stemmen omtrent andere onderwerpen dan de verkiezing van personen beslist het lot.

9.8 Alle stemmingen geschieden mondeling, tenzij een ter vergadering aanwezige Zon Obligatiehouder schriftelijke stemming verlangt, in welk geval gestemd wordt door middel van ongetekende stembriefjes.

9.9 De Vergadering van Zon Obligatiehouders wordt geleid door een door het bestuur al dan niet uit zijn midden aan te wijzen voorzitter. Indien op deze wijze niet in een voorzitter wordt voorzien, dan voorziet de Vergadering van Zon Obligatiehouders daar zelf in.

9.10 Van het verhandelde in de Vergadering van Zon Obligatiehouders worden door een daartoe door de voorzitter van de vergadering aan te wijzen persoon notulen opgemaakt welke in en door dezelfde of de eerstvolgende vergadering worden vastgesteld en ten blijke daarvan door de voorzitter en de notulist ondertekend.

9.11 De voorzitter kan bepalen dat van het verhandelde een notarieel proces-verbaal wordt opgemaakt. Het notarieel proces-verbaal wordt mede ondertekend door de voorzitter.

9.12 De Vergadering van Zon Obligatiehouders kan ook op andere wijze dan in vergadering besluiten nemen, mits (i) zulks geschiedt met voorkennis van het bestuur, (ii) alle Zon Obligatiehouders in de gelegenheid worden gesteld hun stem uit te brengen en (iii) zij allen schriftelijk hebben verklaard zich niet tegen deze wijze van besluitvorming te verzetten.

Een besluit is alsdan genomen zodra de vereiste meerderheid van het aantal stemmen schriftelijk vóór het voorstel is uitgebracht.

9.13 Van een buiten vergadering genomen besluit wordt door het bestuur een relaas opgemaakt dat tezamen met de hiervoor in artikel 8.12 bedoelde stukken bij de notulen wordt gevoegd.

10. STATUTENWIJZIGING

10.1 Het bestuur is bevoegd de statuten te wijzigen na voorafgaande goedkeuring van de Vergadering van Zon Obligatiehouders.

10.2 Bij de oproeping tot de vergadering waarin een statutenwijziging zal worden voorgesteld, dient een afschrift van het voorstel, bevattende de woordelijke tekst van de voorgestelde wijziging, te worden gevoegd.

10.3 Een statutenwijziging treedt eerst in werking nadat daarvan een notariële akte is opgemaakt. Tot het doen verlijden van die akte is iedere bestuurder bevoegd.

11. ONTBINDING

11.1 Het bestuur is bevoegd de Stichting te ontbinden.

11.2 Hetgeen na voldoening van schuldeisers aan vermogen van de Stichting resteert, wordt door de vereffenaars bestemd voor de Zon Obligatiehouders, zo veel mogelijk in overeenstemming met het doel van de Stichting, dan wel bestemd voor een nader door de vereffenaars vast te stellen ideëel of sociaal doel.

11.3 Na de ontbinding geschiedt de vereffening door het bestuur. Het bestuur kan besluiten andere personen tot vereffenaar te benoemen.

11.4 Na afloop van de vereffening blijven de boeken, bescheiden en andere gegevensdragers van de ontbonden Stichting gedurende de bij de wet voorgeschreven termijn onder berusting van de door de vereffenaars aangewezen persoon.

11.5 Op de vereffening zijn overigens de bepalingen van Titel 1, Boek 2 van het Burgerlijk Wetboek van toepassing.

Bijlage 6 - Statuten Jutterszon B.V.



Akte van oprichting van Jutterszon B.V.
9065206/he

Op zeven augustus tweeduizend negentien verscheen voor mij, mr. Johannes Henricus Eskens, notaris gevestigd te Alkmaar:-----
mevrouw Selina Kaag, te dezer zake woonplaats kiezende ten kantore van Actus Notarissen, --
Keesomstraat 6, 1821 BS Alkmaar, (Postbus 1006, 1810 KA Alkmaar), geboren te Hoorn op ----
vijftien juli negentienhonderd vijfnegentig,-----
handelend als schriftelijk gevolmachtigde van de besloten vennootschap met beperkte -----
aansprakelijkheid: shareNRG B.V., statutair gevestigd te Heerhugowaard, feitelijk adres -----
Ankersmidplein 2, 1506 CK Zaandam, ingeschreven in het handelsregister onder -----
dossiernummer: 67946380, -----
hierna ook te noemen: "oprichter".-----
De verschenen persoon verklaarde dat shareNRG B.V. hierbij opricht een besloten -----
vennootschap met beperkte aansprakelijkheid, welke zal worden geregeerd door de -----
navolgende-----
STATUTEN:-----
Naam, zetel.-----
Artikel 1-----
De besloten vennootschap met beperkte aansprakelijkheid draagt de naam: **Jutterszon B.V.** --
Zij is gevestigd te Zaandam, doch kan ook elders nevenvestigingen hebben.-----
Doel.-----
Artikel 2-----
Het doel van de vennootschap is: -----
a. de ontwikkeling en exploitatie van zonneparken;-----
b. het oprichten van, het deelnemen in, het samenwerken met, het voeren van bestuur ----
over, het verlenen van diensten aan en het financieren van andere ondernemingen en ----
rechtspersonen;-----
c. het aangaan en verstrekken van leningen, al dan niet onder hypothecair verband en het --
stellen van zekerheid voor een schuld van en het zich als borg of hoofdelijk -----
medeschuldenaar verbinden of zich sterk maken voor een dochtermaatschappij, een -----
rechtsperson, waarin de vennootschap een deelneming heeft, een vennootschap of ----
onderneming waarmede zij in een groep verbonden is of enig ander, natuurlijke personen
daaronder begrepen; -----
c. het verkrijgen, beheren, exploiteren, bezwaren en vervreemden van roerende en -----
onroerende zaken en beperkte rechten daarop alsmede van andere vermogensrechten, --
zomede het beleggen van vermogen;-----

- d. het houden en in het handelsverkeer brengen van licenties, auteursrechten, octrooien, --- modellen, geheime procedés of recepten, handelsmerken en soortgelijke rechten van ---- industriële en intellectuele eigendom, het bevorderen van verkoop en koop van, alsmede de handel in voormelde rechten, waaronder begrepen het in gebruik afstaan van deze ---- rechten; -----
- e. het verkrijgen van royalty's en andere opbrengsten verband houdende met de hiervoor -- sub d. vermelde activiteiten; -----
- f. het verrichten van al hetgeen met het vorenstaande verband houdt of daaraan ----- bevorderlijk kan zijn, alles in de ruimste zin van het woord.-----

Aandelenkapitaal.-----

Artikel 3-----

- 1. Het kapitaal van de vennootschap bestaat uit een of meer gewone aandelen, elk aandeel met een nominale waarde van een eurocent (€ 0,01).-----
- 2. Alle aandelen luiden op naam en zijn doorlopend genummerd vanaf 1. -----
- 3. Het nummer van een aandeel geldt als een aanduiding.-----
- 4. Ten minste één aandeel wordt gehouden door een ander dan en anders dan voor ----- rekening van de vennootschap of een van haar dochtermaatschappijen. -----

Aandeelhouderschap.-----

Artikel 4-----

- 1. Aan het aandeelhouderschap zijn geen verplichtingen van verbintenisrechtelijke aard ---- verbonden. -----
- 2. Aan het aandeelhouderschap zijn geen eisen verbonden. -----
- 3. Zolang een aandeelhouder een statutaire verplichting niet nakomt of niet aan een ----- statutaire eis voldoet is het stemrecht, het recht op uitkeringen en het vergaderrecht ---- opgeschort. Indien een aandeelhouder de in de vorige zin genoemde rechten niet kan --- uitoefenen, vervalt de opschorting wanneer de vennootschap niet binnen drie (3) ----- maanden na een verzoek daartoe van de aandeelhouder gegadigden heeft aangewezen -- aan wie hij al zijn aandelen zal kunnen overdragen met inachtneming van het in deze ---- statuten bepaalde.-----
- 4. Een opschorting van rechten vervalt indien de opschorting tot gevolg heeft dat geen van - de aandeelhouders het stemrecht kan uitoefenen.-----

Aandeelhoudersregister.-----

Artikel 5-----

- 1. Het bestuur van de vennootschap houdt een register waarin de namen en ----- (e-mail)adressen van alle aandeelhouders zijn opgenomen, met vermelding van de datum waarop zij de aandelen hebben verkregen, de datum van de erkenning of betekening, de - soort of de aanduiding van de aandelen, alsmede van het op ieder aandeel gestorte ----- bedrag. Indien een aandeelhouder niet gebonden is aan een statutaire verplichting of eis als bedoeld in artikel 2:192 lid 1 Burgerlijk Wetboek of een statutaire ----- prijsbepalingsregeling als bedoeld in artikel 2:192 a lid 2 Burgerlijk Wetboek, wordt dat --- vermeld. Indien aan aandelen ingevolge een statutaire regeling op grond van artikel 2:228

lid 5 Burgerlijk Wetboek geen stemrecht toekomt, worden de aandelen als stemrechtloos vermeld.

In het register worden opgenomen de namen en adressen van hen die een recht van vruchtgebruik of pandrecht op aandelen hebben, met vermelding van de datum waarop zij het recht hebben verkregen, de datum van erkenning of betekening, alsmede met vermelding welke aan de aandelen verbonden rechten hun toekomen. In het register worden opgenomen de namen en adressen van de houders van certificaten van aandelen waaraan vergaderrecht is verbonden, met vermelding van de datum waarop het vergaderrecht aan hun certificaat is verbonden en de datum van erkenning of betekening.

2. Aandeelhouders en anderen wier gegevens ingevolge lid 1 van dit artikel in het register worden opgenomen, verschaffen aan het bestuur tijdig de nodige gegevens. Indien tevens een elektronisch adres bekend wordt gemaakt met als doel opneming in het aandeelhoudersregister, houdt deze bekendmaking tevens de instemming in om alle kennisgevingen en mededelingen alsmede oproepingen voor vergadering langs elektronische weg verzonden te krijgen. Onder schriftelijk wordt in deze statuten verstaan: per post, per telefax, per e-mail of via enig ander gangbaar communicatiemiddel, waarmee het mogelijk is tekst over te brengen.
3. Het register wordt regelmatig bijgehouden; daarin wordt mede aangetekend elk verleend ontslag van aansprakelijkheid voor nog niet gedane stortingen.
4. Het bestuur van de vennootschap verstrekt desgevraagd aan een aandeelhouder, een vruchtgebruiker, een pandhouder en een houder van een certificaat van een aandeel waaraan bij of krachtens de statuten vergaderrecht is verbonden, om niet een uittreksel uit het register met betrekking tot zijn recht op een aandeel of certificaat van een aandeel. Rust op het aandeel een recht van vruchtgebruik of een pandrecht, dan vermeldt het uittreksel aan wie de in de artikelen 2:197, 2:198 en 2:227 Burgerlijk Wetboek bedoelde rechten toekomen.
5. Het bestuur van de vennootschap legt het register ten kantore van de vennootschap ter inzage van de aandeelhouders, de vruchtgebruikers en pandhouders aan wie de in artikel 2:227 lid 2 Burgerlijk Wetboek bedoelde rechten toekomen en de houders van certificaten van aandelen waaraan bij of krachtens de statuten vergaderrecht is verbonden. De gegevens van het register omtrent niet-volgestorte aandelen zijn ter inzage van een ieder; een afschrift of uittreksel van deze gegevens wordt ten hoogste tegen kostprijs verstrekt.

Aandeelbewijzen.

Artikel 6

Er kunnen geen aandeelbewijzen worden uitgegeven.

Uitgifte van aandelen en voorkeursrecht.

Artikel 7

1. Uitgifte van aandelen kan slechts ingevolge een besluit van de algemene vergadering geschieden, voor zover deze bevoegdheid door de algemene vergadering niet is overgedragen aan een ander orgaan binnen de vennootschap. De algemene vergadering

- kan deze overdracht herroepen. Bij het besluit tot uitgifte van aandelen worden de koers en de verdere voorwaarden van uitgifte bepaald. De koers kan niet beneden pari zijn.-----
2. Iedere aandeelhouder, met uitzondering van de vennootschap indien zij houder is van ---- aandelen in haar eigen kapitaal, heeft bij uitgifte van aandelen een voorkeursrecht naar -- evenredigheid van het gezamenlijk bedrag van zijn aandelen.-----
 3. Het bepaalde in lid 2 is van overeenkomstige toepassing bij het verlenen van rechten tot - het nemen van aandelen, maar is niet van toepassing op het uitgeven van aandelen aan -- iemand die een voordien reeds verkregen recht tot het nemen van aandelen uitoefent.----
 4. Het voorkeursrecht kan, telkens voor een enkele uitgifte, worden beperkt of uitgesloten - door het uitgifte bevoegde orgaan.-----
 5. Voor de uitgifte van een aandeel is voorts vereist een daartoe bestemde ten overstaan --- van een in Nederland standplaats hebbende notaris verleden akte waarbij de ----- vennootschap en de partij die aandelen verkrijgt partij zijn. -----
 6. Een storting van agio kan slechts plaatsvinden bij uitgifte van aandelen of met ----- instemming van het orgaan dat bevoegd is te besluiten tot uitgifte van aandelen. Bij ----- iedere agiostorting kan dit orgaan bepalen dat de gestorte agio of een deel daarvan wordt gevoegd als agioreserve van aandelen van een soort of aanduiding.-----

Storting op aandelen. -----

Artikel 8 -----

1. Bij het nemen van het aandeel moet daarop het nominale bedrag worden gestort. ----- Bedongen kan worden dat het nominale bedrag of een deel daarvan eerst behoeft te ---- worden gestort na verloop van een bepaalde tijd of nadat het bestuur het zal hebben ---- opgevraagd. -----
2. Storting op een aandeel moet in geld geschieden voor zover niet een andere inbreng is -- overeengekomen.-----
3. Storting in een andere geldeenheid dan die waarin de nominale waarde luidt kan slechts - plaatsvinden met toestemming van het bestuur van de vennootschap.-----

Eigen aandelen. -----

Artikel 9 -----

1. De vennootschap kan bij uitgifte van aandelen geen eigen aandelen nemen. -----
2. Het bestuur van de vennootschap beslist over de verkrijging en vervreemding van ----- aandelen in het kapitaal van de vennootschap. -----
3. De vennootschap kan slechts eigen aandelen of certificaten daarvan verkrijgen, voor ----- zover deze volgestort zijn en slechts met inachtneming van het dienaangaande in de wet - bepaalde. -----
4. Verrijging en vervreemding van eigen aandelen of certificaten daarvan door de ----- vennootschap geschiedt met inachtneming van het bepaalde in artikel 14.-----
5. Voor een aandeel of certificaat daarvan dat toebehoort aan de vennootschap of aan een - dochtermaatschappij daarvan kan in de algemene vergadering geen stem worden ----- uitgebracht. -----

Kapitaalvermindering. -----

Artikel 10 -----

1. De algemene vergadering kan besluiten tot vermindering van het geplaatste kapitaal door intrekking van aandelen of door het bedrag van aandelen bij statutenwijziging te ----- verminderen. In dit besluit moeten de aandelen waarop het besluit betrekking heeft ----- worden aangewezen en moet de uitvoering van het besluit zijn geregeld.-----
2. Kapitaalvermindering dient overigens te geschieden met inachtneming van het in de wet bepaalde.-----

Vruchtgebruik.-----

Artikel 11-----

1. Op een aandeel kan een recht van vruchtgebruik worden gevestigd.-----
2. Het stemrecht op een aandeel komt de vruchtgebruiker toe indien hem dit krachtens de - wet toekomt of met inachtneming van de wettelijke bepalingen is toegekend.-----

Pandrecht.-----

Artikel 12-----

1. Op een aandeel kan pandrecht worden gevestigd.-----
2. De aandeelhouder heeft het stemrecht op de verpande aandelen.-----
3. In afwijking van het voorgaande lid komt het stemrecht toe aan de pandhouder indien dit, al dan niet onder opschortende voorwaarde, bij vestiging van het pandrecht is bepaald of nadien schriftelijk tussen de aandeelhouder en de pandhouder is overeengekomen en de overgang van het stemrecht is goedgekeurd door de algemene vergadering.-----

Levering van aandelen en beperkte rechten.-----

Artikel 13-----

1. Voor de levering van een aandeel of de vestiging of levering van een beperkt recht daarop is vereist een daartoe bestemde ten overstaan van een in Nederland standplaats ----- hebbende notaris verleden akte waarbij de partij die de aandelen vervreemdt en de partij die aandelen verkrijgt partij zijn.-----
2. Behoudens in het geval dat de vennootschap zelf bij de rechtshandeling partij is, kunnen - de aan het aandeel verbonden rechten pas worden uitgeoefend nadat de vennootschap - de rechtshandeling heeft erkend of de akte aan de vennootschap is betekend ----- overeenkomstig het in de wet daaromtrent bepaalde dan wel deze eigener beweging ---- heeft erkend door inschrijving in het aandeelhoudersregister overeenkomstig het in de -- wet bepaalde.-----

Blokkeringsregeling (goedkeuringsregeling en aanvullende aanbiedingsregeling.-----

Artikel 14-----

1. Overdracht van aandelen - geen enkele uitgezonderd - is slechts mogelijk nadat daartoe -- goedkeuring is verkregen van de algemene vergadering.-----
2. De overdracht moet plaats vinden binnen drie (3) maanden nadat de goedkeuring is ----- verleend dan wel geacht wordt te zijn verleend, anders vervalt de goedkeuring.-----
3. De goedkeuring als hiervoor in lid 1 bedoeld wordt verzocht bij aangetekende brief ----- gericht aan het bestuur.-----
Binnen twee (2) weken na ontvangst van het verzoek om goedkeuring wordt door het --- bestuur een binnen zeven (7) weken na die ontvangst te houden algemene vergadering -- bijeengeroepen, waaraan het verzoek om goedkeuring wordt voorgelegd.-----

- Verzuimt het bestuur de bedoelde vergadering bijeen te roepen, dan is de verzoeker zelf - bevoegd om binnen vier (4) weken nadat duidelijk is geworden dat het bestuur niet tot --- bijeenroeping is overgegaan de oproeping voor een algemene vergadering te verzenden, dit met inachtneming van de termijn die in deze statuten wordt voorgeschreven voor het bijeenroepen van een algemene vergadering. -----
4. De goedkeuring wordt geacht te zijn verleend indien in het besluit waarbij de goedkeuring wordt geweigerd, niet de naam/namen van één of meer gegadigde(n) wordt/worden ---- opgegeven, die bereid is/zijn al de aandelen, waarop het verzoek om goedkeuring ----- betrekking heeft, tegen contante betaling te kopen. -----
 5. Indien de verzoeker de in het voorgaande lid bedoelde gegadigde(n) aanvaardt en ----- partijen het niet binnen drie (3) weken na de algemene vergadering eens kunnen worden over de voor het aandeel of de aandelen te betalen prijs, wordt de prijs, welke gelijk dient te zijn aan de waarde van het aandeel of de aandelen, vastgesteld door een deskundige, - aan te wijzen door partijen in gemeenschappelijk overleg of, zo zij omtrent deze ----- aanwijzing niet tot overeenstemming zijn gekomen binnen twee (2) weken nadat één van de partijen aan de wederpartij heeft medegedeeld dat zij prijsvaststelling door een ----- deskundige wenst, door het Nederlands Arbitrage Instituut te benoemen. ----- De deskundige brengt zijn rapport uit aan het bestuur. ----- Het bestuur deelt onverwijld aan de verzoeker en iedere gegadigde bij aangetekende ---- brief mede welke prijs de deskundige heeft vastgesteld. ----- De kosten en het honorarium verschuldigd aan de hiervoor in dit lid bedoelde deskundige zijn voor rekening van-----
 - a. de verzoeker voor de helft en de kopers voor de andere helft, met dien verstande, --- dat iedere koper in de kosten en het honorarium bijdraagt in verhouding van het ---- aantal door hem gekochte aandelen; -----
 - b. de vennootschap, indien alle gegadigden hebben verklaard dat zij niet langer ----- gegadigde zijn. -----
 6. De gegadigden hebben te allen tijde het recht zich terug te trekken mits dat geschiedt ---- binnen twee (2) weken, nadat hun het resultaat van de prijsvaststelling als bedoeld in het voorgaande lid is medegedeeld.----- Indien ten gevolge hiervan niet alle aandelen worden gekocht:-----
 - a. omdat alle gegadigden zich hebben teruggetrokken; of-----
 - b. omdat de overige gegadigden zich niet binnen zes (6) weken na de hiervoor bedoelde mededeling bereid hebben verklaard de vrijgekomen aandelen over te nemen met --- inachtneming van de door de algemene aergadering aangegeven maatstaf voor ----- toewijzing, ----- is de verzoeker vrij in de overdracht van alle Aandelen waarop het verzoek om ----- goedkeuring betrekking had, mits de levering plaats heeft binnen drie (3) maanden nadat dit is komen vast te staan. -----
 7. De verzoeker heeft te allen tijde het recht zich terug te trekken doch uiterlijk tot een (1) -- maand nadat hem definitief bekend is aan welke gegadigden hij al de aandelen, waarop -- het verzoek om goedkeuring betrekking had, kan verkopen en tegen welke prijs. -----

8. De vennootschap kan ingevolge het in dit artikel bepaalde slechts gegadigde zijn met -----
instemming van de verzoeker.-----
9. De voorgaande leden van dit artikel zijn niet van toepassing indien een Aandeelhouder ---
krachtens de wet tot overdracht van zijn aandeel/aandelen aan een eerdere houder -----
daarvan verplicht is.-----
10. Ingeval:-----
- a. een aandeelhouder overlijdt;-----
 - b. een aandeelhouder in staat van faillissement wordt verklaard en deze -----
faillietverklaring onherroepelijk is geworden of ingeval een aandeelhouder surseance
van betaling verkrijgt, onder curatele wordt gesteld of op welke andere wijze ook het
vrije beheer over zijn vermogen verliest;-----
 - c. een wettelijke goederengemeenschap krachtens huwelijk of geregistreerd -----
partnerschap, waarvan aandelen deel uitmaken, anders dan door het overlijden van -
de aandeelhouder wordt ontbonden;-----
 - d. van ontbinding van een rechtspersoon, een maatschap, een vennootschap onder -----
firma, een commanditaire vennootschap of enigerlei andere vennootschap, welke ---
aandeelhouder is;-----
 - e. van toedeling van aandelen bij verdeling van enige andere gemeenschap dan die -----
bedoeld onder c en d van dit lid;-----
 - f. van overgang van aandelen ten gevolge van fusie of splitsing;-----
 - g. door overdracht of andere overgang van aandelen, dan wel door overgang van -----
stemrecht op aandelen of door uitgifte van aandelen de zeggenschap over een -----
rechtspersoon, welke aandeelhouder is door één of meer anderen wordt verkregen -
in de zin van de SER-Fusiegedragsregels 2015, zulks ongeacht of die gedragsregels op
de betreffende verkrijging van toepassing zijn,-----
rust op de aandeelhouder, diens rechtverkrijgenden of wettelijke vertegenwoordiger casu
quo de nieuwe aandeelhouder de verplichting daarvan schriftelijk aan het bestuur kennis
te geven, zulks binnen vier (4) weken na het ontstaan van die verplichting.-----
Onmiddellijk na ontvangst van deze kennisgeving deelt het bestuur schriftelijk aan de -----
betrokken aandeelhouder, diens rechtverkrijgenden of wettelijke vertegenwoordiger casu
quo de nieuwe aandeelhouders mede, dat zijn casu quo hun aandelen gelden als -----
aangeboden aan de overige aandeelhouders op de wijze als hierna is omschreven.-----
Het niet voldoen aan de verplichting tot aanbidding van aandelen op grond van het -----
bepaalde in dit lid heeft tot gevolg, dat na het verstrijken van de hiervoor genoemde -----
termijn het aan de aandelen verbonden vergader- en stemrecht niet kan worden -----
uitgeoefend en dat het recht op dividend wordt opgeschort zolang niet aan die -----
verplichting wordt voldaan.-----
11. Na ontvangst van de in het voorgaande lid bedoelde kennisgeving aan het bestuur is het -
bestuur dan verplicht onverwijld de aandeelhouders bij aangetekende brieven van het ---
vooronderstelde aanbod in kennis te stellen.-----
Gedurende twee (2) weken na verzending van de in de vorige volzin voorgeschreven -----
aangetekende brieven door het bestuur is ieder van de overige aandeelhouders bevoegd

- op het aanbod in te gaan bij aangetekende brief aan het bestuur onder vermelding van ---
het aantal aandelen waarop hij reflecteert. -----
12. Zijn de overige aandeelhouders tezamen gegadigd voor meer aandelen dan aangeboden -
zijn dan geschiedt de toewijzing zoveel mogelijk in verhouding tot het aantal Aandelen, ---
dat ieder van hen reeds bezit. -----
Heeft een Aandeelhouder minder Aandelen opgeëist dan hem naar bedoelde verhouding
zouden toekomen, dan worden de daardoor vrijkomende aandelen aan de overige -----
reflectanten in genoemde verhouding toegewezen. -----
Een voor verdeling met toepassing van het vorenstaande niet vatbaar aantal aandelen of
restant wordt toegewezen bij loting door het bestuur in aanwezigheid van een notaris, ter
keuze van het bestuur, te houden binnen één (1) week na sluiting van de termijn -----
waarbinnen aandeelhouders kunnen reflecteren. -----
De reflectanten worden opgeroepen bij die loting tegenwoordig te zijn. -----
Een reflectant die bij de loting een aandeel toegewezen krijgt neemt aan de loting niet ---
verder deel totdat ieder van de reflectanten bij de loting ten minste één (1) aandeel -----
toegewezen gekregen heeft. -----
Het bestuur deelt onverwijld het aantal aandelen dat aan iedere reflectant is toegewezen
bij aangetekende brieven mee aan de aanbieder en de reflectanten. -----
13. De betrokken aandeelhouder, diens rechtverkrijgenden of wettelijke vertegenwoordiger -
casu quo de nieuwe aandeelhouders enerzijds en degene aan wie één of meer aandelen -
zijn toegewezen anderzijds treden in overleg omtrent de voor het aandeel of de aandelen
te betalen prijs. -----
Indien dit overleg niet tot overeenstemming heeft geleid binnen drie (3) weken na de ----
kennisgeving als bedoeld in lid 12 van dit artikel wordt de prijs, welke gelijk dient te zijn --
aan de waarde van het aandeel of de aandelen, vastgesteld door een deskundige, aan te -
wijzen door partijen in gemeenschappelijk overleg of, zo zij omtrent deze aanwijzing niet
tot overeenstemming zijn gekomen binnen twee (2) weken nadat één van de partijen aan
de wederpartij heeft medegedeeld dat zij prijsvaststelling door een deskundige wenst, ---
door het Nederlands Arbitrage Instituut te benoemen. -----
14. De deskundige brengt zijn rapport uit aan het bestuur. -----
Het bestuur deelt onverwijld aan de betrokken aandeelhouder, diens rechtverkrijgenden
of wettelijke vertegenwoordiger casu quo de nieuwe aandeelhouders en iedere reflectant
bij aangetekende brief mee welke prijs de deskundige heeft vastgesteld. -----
15. Iedere reflectant heeft gedurende vier (4) weken na verzending van de in lid 14 van dit ---
artikel voorgeschreven aangetekende brieven het recht te verklaren, dat hij niet langer of
slechts voor minder aandelen dan hij aanvankelijk had opgeëist gegadigd is. -----
Deze verklaring geschiedt bij aangetekende brief aan het bestuur. -----
De aldus vrijkomende aandelen worden alsdan door het bestuur binnen één (1) week ----
tegen de door de deskundige vastgestelde prijs aangeboden aan de overige -----
aandeelhouders met overeenkomstige toepassing van het in de leden 11 en 12 bepaalde.
16. De toegewezen aandelen moeten tegen gelijktijdige betaling van de verschuldigde prijs --
worden geleverd binnen vier (4) weken na ontvangst van de in lid 12 van dit artikel -----

bedoelde mededeling van het bestuur, dan wel indien het bepaalde in lid 15 van dit -----
artikel één of meerdere keren achter elkaar toepassing heeft gevonden, binnen vier (4) ---
weken na ontvangst van de in lid 12 juncto lid 15 van dit artikel bedoelde mededeling van
het bestuur. -----

17. De aandeelhouder, diens rechtverkrijgenden casu quo de nieuwe aandeelhouders hebben
het recht de aangeboden aandelen te behouden, indien niet alle aandelen tegen contante
betaling worden opgeëist. -----
18. De kosten en het honorarium verschuldigd aan de in lid 13 bedoelde deskundige zijn voor
rekening van: -----
- a. de betrokken aandeelhouder, diens rechtverkrijgenden of wettelijke -----
vertegenwoordiger casu quo de nieuwe aandeelhouders voor de helft en de kopers --
voor de andere helft, indien de aandelen door aandeelhouders zijn gekocht, met dien
verstande, dat iedere koper in de kosten en het honorarium bijdraagt in verhouding -
van het aantal door hem gekochte aandelen; -----
- b. de vennootschap, indien de aandeelhouders van het aanbod geen of geen volledig ---
gebruik hebben gemaakt. -----
19. Blijft de aandeelhouder of blijven diens rechtverkrijgenden of wettelijke -----
vertegenwoordiger casu quo de nieuwe aandeelhouders, ondanks daartoe strekkende ----
sommatie van het bestuur, in gebreke met het voldoen aan de verplichting als bedoeld in
lid 10 van dit artikel dan worden de betrokkenen geacht aan die verplichting te hebben --
voldaan op het tijdstip dat het bestuur hen zulks bij aangetekende brief mededeelt. -----
Het bestuur is alsdan overeenkomstig lid 11 van dit artikel gehouden de aandeelhouders -
onverwijld van het vooronderstelde aanbod in kennis te stellen. -----
Blijven de betrokkenen in gebreke te voldoen aan het bepaalde in lid 13 van dit artikel ----
dan is het bestuur onherroepelijk gemachtigd aan het aldaar bepaalde namens de -----
betrokkene(n), te voldoen. -----
Blijven de betrokkenen in gebreke, indien een aandeel is toegewezen, het aandeel tegen
betaling van de overeengekomen of vastgestelde prijs te leveren dan is de vennootschap
onherroepelijk gemachtigd de levering namens de betrokkene(n) te bewerkstelligen en --
de daartoe nodige akte(n) te tekenen. -----
De overeengekomen of vastgestelde prijs moet alsdan ten behoeve van de betrokkene(n)
bij de Vennootschap worden gestort. -----

Bestuur. -----

Artikel 15 -----

1. Het bestuur van de vennootschap bestaat uit één of meer bestuurders. -----
2. Het aantal bestuurders wordt vastgesteld door de algemene vergadering. -----

Benoemir

ontslag. Bezoldiging. -----

Artikel 16 -----

1. De bestuurders worden benoemd door de algemene vergadering. -----
2. Iedere bestuurder kan te allen tijde door de algemene vergadering worden geschorst en -
ontslagen. -----

3. De bezoldiging en de verdere arbeidsvoorwaarden van iedere bestuurder worden ----- vastgesteld door de algemene vergadering.-----
4. Aan een bestuurder kan door de algemene vergadering de titel algemeen directeur ----- worden verleend. Deze titel kan altijd door de algemene vergadering worden ontnomen. -

Bestuurstaak. Besluitvorming. Belet of ontstentenis. -----

Artikel 17 -----

1. Het bestuur van de vennootschap is belast met het besturen van de vennootschap. Bij de vervulling van haar taak richt het bestuur zich naar het belang van de vennootschap en de met haar verbonden onderneming. -----
2. Alle besluiten van het bestuur worden genomen met een volstrekte meerderheid van de - uitgebrachte stemmen.-----
3. Besluiten van het bestuur van de vennootschap kunnen in plaats van in een vergadering - ook schriftelijk worden genomen, mits met algemene stemmen van alle in functie zijnde - bestuurders.-----
4. In geval van ontstentenis of belet van een bestuurder zijn de andere bestuurders of is de - andere bestuurder tijdelijk met het bestuur van de vennootschap belast. In geval van ---- ontstentenis of belet van alle bestuurders of van de enige bestuurder is de persoon die --- daartoe door de algemene vergadering wordt benoemd, tijdelijk met het bestuur van de - vennootschap belast. -----
5. Een bestuurder neemt niet deel aan de beraadslaging en besluitvorming indien hij daarbij een direct of indirect persoonlijk belang heeft dat tegenstrijdig is met het belang van de -- vennootschap en de met haar verbonden onderneming. Wanneer hierdoor geen ----- bestuursbesluit kan worden genomen, is het bestuur daartoe alsnog bevoegd. -----

Vertegenwoordiging.-----

Artikel 18 -----

1. Het bestuur van de vennootschap is bevoegd de vennootschap te vertegenwoordigen. ---
2. Naast het bepaalde in lid 1 is iedere bestuurder met de titel algemeen directeur ----- zelfstandig bevoegd de vennootschap te vertegenwoordigen. Daarnaast wordt de ----- vennootschap vertegenwoordigd door twee gezamenlijk handelende bestuurders.-----
3. Het bestuur van de vennootschap kan functionarissen met algemene of beperkte ----- vertegenwoordigingsbevoegdheid aanstellen. Ieder van hen vertegenwoordigt de ----- vennootschap met inachtneming van de begrenzing aan die bevoegdheid gesteld. Hun ---- titulatuur wordt door het bestuur van de vennootschap bepaald.-----

Goedkeuring van besluiten van het bestuur. -----

Artikel 19 -----

1. Onverminderd het elders in de statuten dienaangaande bepaalde zijn aan de ----- voorafgaande goedkeuring van de algemene vergadering onderworpen de besluiten van - het bestuur tot:-----
 - a. het verwerven, vervreemden, bezwaren, huren, verhuren en op andere wijze in ----- gebruik of genot verkrijgen en geven van registergoederen;-----
 - b. het aangaan van overeenkomsten waarbij aan de vennootschap een bankkrediet ---- wordt verleend;-----

- c. het ter leen verstrekken van gelden, alsmede het ter leen opnemen van gelden, -----
waaronder niet is begrepen het gebruikmaken van een aan de vennootschap -----
verleend bankkrediet;-----
 - d. duurzame rechtstreekse of middellijke samenwerking met een andere onderneming -
en het verbreken van zodanige samenwerking; -----
 - e. rechtstreekse of middellijke deelneming in het kapitaal van een andere onderneming
en het wijzigen van de omvang van zodanige deelneming; -----
 - f. het vestigen of opheffen van nevenvestigingen, filialen en bijkantoren; -----
 - g. het doen van investeringen, welke een door de algemene vergadering vast te stellen
bedrag overschrijden;-----
 - h. het aangaan, beëindigen en wijzigen van samenwerkingsovereenkomsten; -----
 - i. het vestigen van een beperkt recht op vermogensrechten en roerende zaken; -----
 - j. het aangaan van overeenkomsten waarbij de vennootschap zich als borg of hoofdelijk
medeschuldenaar verbindt, zich voor een derde sterk maakt of zich tot -----
zekerheidsstelling voor een schuld van een derde verbindt; -----
 - k. het aanstellen van functionarissen met al dan niet beperkte -----
vertegenwoordigingsbevoegdheid en het vaststellen van hun bevoegdheid en -----
titulatuur; -----
 - l. het aangaan van vaststellingsovereenkomsten; -----
 - m. het optreden in rechte, waaronder begrepen het voeren van arbitrale procedures, --
doch met uitzondering van het nemen van die rechtsmaatregelen die geen uitstel --
kunnen lijden;-----
 - n. het sluiten en wijzigen van arbeidsovereenkomsten of pensioenregelingen waarbij --
een beloning wordt toegekend die een door de algemene vergadering vast te stellen
en schriftelijk aan het bestuur op te geven bedrag per jaar te boven gaat;-----
 - o. het verkrijgen, bezwaren en vervreemden van rechten van industriële en -----
intellectuele eigendom, waaronder begrepen het verlenen en verkrijgen van licenties
en sublicenties;-----
 - p. het uitoefenen van het stemrecht op aandelen in andere vennootschappen. -----
2. De algemene vergadering kan voorts bepalen dat een besluit als bedoeld in lid 1 niet aan
haar goedkeuring is onderworpen wanneer het daarmee gemoeide belang een door de --
algemene vergadering te bepalen en schriftelijk aan het bestuur op te geven waarde niet
te boven gaat. -----
3. De algemene vergadering is bevoegd ook andere besluiten dan die in lid 1 zijn genoemd --
aan haar goedkeuring te onderwerpen. Die andere besluiten dienen duidelijk omschreven
te worden en schriftelijk aan het bestuur te worden meegedeeld.-----
4. Het ontbreken van een goedkeuring als bedoeld in dit artikel tast de -----
vertegenwoordigingsbevoegdheid van het bestuur of de bestuurders niet aan. -----
5. Indien de vennootschap één aandeelhouder heeft en deze tevens enig bestuurder is van -
de vennootschap is dit artikel niet van toepassing.-----

Jaarrekening.-----

Artikel 20-----

1. Het boekjaar is gelijk aan het kalenderjaar.-----
2. Jaarlijks binnen vijf (5) maanden na afloop van het boekjaar, behoudens verlenging van --- deze termijn met ten hoogste vijf (5) maanden door de algemene vergadering op grond -- van bijzondere omstandigheden, maakt het bestuur van de vennootschap een ----- jaarrekening op en legt het deze voor de aandeelhouders ter inzage ten kantoor van de -- vennootschap. Binnen deze termijn legt het bestuur van de vennootschap ook het ----- bestuursverslag ter inzage voor de aandeelhouders, tenzij de artikelen 2:395a lid 6, 2:396 lid 7 of 2:403 Burgerlijk Wetboek voor de vennootschap gelden. -----
3. De jaarrekening wordt ondertekend door de bestuurders; ontbreekt de ondertekening --- van één of meer van hen, dan wordt daarvan onder opgave van reden melding gemaakt.--
4. De vennootschap verleent opdracht tot onderzoek van de jaarrekening aan een op grond van de wet bevoegde accountant, tenzij zij daarvan is vrijgesteld op grond van de wet. Tot het verlenen van de opdracht is de algemene vergadering bevoegd. Gaat deze daartoe ---- niet over, dan is het bestuur bevoegd.-----
5. De opdracht tot onderzoek kan om gegronde redenen worden ingetrokken door de ----- algemene vergadering en door degene die haar heeft verleend.-----
6. De accountant die de jaarrekening heeft onderzocht, brengt omtrent zijn onderzoek ----- verslag uit aan het bestuur.-----
7. De vennootschap zorgt dat de opgemaakte jaarrekening, het bestuursverslag en de ----- krachtens artikel 2:392 lid 1 Burgerlijk Wetboek toe te voegen gegevens vanaf de oproep voor de algemene vergadering bestemd tot hun behandeling, te harer kantore aanwezig - zijn. De aandeelhouders en de overige vergadergerechtigden kunnen de stukken aldaar -- inzien en kosteloos een afschrift verkrijgen.-----
8. Indien de vennootschap is vrijgesteld van de verplichting als bedoeld in lid 4 kan de ----- algemene vergadering alsnog besluiten dat de verplichting tot onderzoek gedaan wordt, - dan wel dat een andere vorm van beoordeling van de jaarrekening en financiële ----- boekhouding plaatsvindt. -----

Vaststelling jaarrekening. Kwijting. Openbaarmaking.-----

Artikel 21-----

1. De algemene vergadering stelt de jaarrekening vast. Het bestuursverslag wordt door het - bestuur vastgesteld.-----
2. Vaststelling van de jaarrekening strekt niet tot kwijting van een bestuurder. De algemene vergadering kan bij afzonderlijk besluit kwijting verlenen aan een bestuurder voor het ---- gevoerde beleid in het betreffende boekjaar, voor zover dat beleid blijkt uit de ----- jaarrekening of is bekend gemaakt aan de algemene vergadering.-----
3. Indien alle aandeelhouders tevens bestuurder van de vennootschap zijn, geldt ----- ondertekening van de jaarrekening door alle bestuurders niet als vaststelling van de ----- jaarrekening. -----
4. De vennootschap is verplicht tot openbaarmaking van haar jaarrekening binnen acht (8) -- dagen na de vaststelling daarvan, tenzij een wettelijke vrijstelling van toepassing is. -----

Winst.-----

Artikel 22-----

1. De algemene vergadering is bevoegd tot bestemming van de winst die door de ----- vaststelling van de jaarrekening is bepaald en tot vaststelling van uitkeringen, voor zover het eigen vermogen groter is dan de reserves die krachtens de wet of de statuten moeten worden aangehouden.-----
2. Een besluit dat strekt tot uitkering heeft geen gevolgen zolang het bestuur geen ----- goedkeuring heeft verleend. Het bestuur weigert slechts de goedkeuring indien het weet of redelijkerwijs behoort te voorzien dat de vennootschap na de uitkering niet zal kunnen blijven voortgaan met het betalen van haar opeisbare schulden.-----
3. Indien de vennootschap na een uitkering niet kan voortgaan met het betalen van haar ---- opeisbare schulden, zijn de bestuurders die dat ten tijde van de uitkering wisten of ----- redelijkerwijs behoorden te voorzien jegens de vennootschap hoofdelijk verbonden voor het tekort dat door de uitkering is ontstaan met de wettelijke rente vanaf de dag van de - uitkering. Artikel 2:248 lid 5 Burgerlijk Wetboek is van overeenkomstige toepassing. Niet - verbonden is de bestuurder die bewijst dat het niet aan hem te wijten is dat de ----- vennootschap de uitkering heeft gedaan en dat hij niet nalatig is geweest in het treffen --- van maatregelen om de gevolgen daarvan af te wenden. Degene die de uitkering ontving terwijl hij wist of redelijkerwijs behoorde te voorzien dat de vennootschap na de uitkering niet zou kunnen voortgaan met het betalen van haar opeisbare schulden, is gehouden tot vergoeding van het tekort dat door de uitkering is ontstaan, ieder voor ten hoogste het --- bedrag of de waarde van de door hem ontvangen uitkering, met de wettelijke rente vanaf de dag van de uitkering. Indien de bestuurders de vordering uit hoofde van de eerste zin - hebben voldaan, geschiedt de in de vierde zin bedoelde vergoeding aan de bestuurders, - naar evenredigheid van het gedeelte dat door ieder der bestuurders is voldaan. Ten ----- aanzien van een schuld uit hoofde van de eerste of de vierde zin is de schuldenaar niet --- bevoegd tot verrekening. Dit lid is niet van toepassing op uitkeringen in de vorm van ----- aandelen in het kapitaal van de vennootschap of bijschrijvingen op niet volgestorte ----- aandelen. -----
4. Met een bestuurder wordt voor de toepassing van lid 3 gelijkgesteld degene die het ----- beleid van de vennootschap heeft bepaald of mede heeft bepaald, als ware hij ----- bestuurder. De vordering kan niet worden ingesteld tegen de door de rechter benoemde bewindvoerder. -----
5. Bij de berekening van iedere uitkering tellen de aandelen die de vennootschap in haar ---- kapitaal houdt, niet mee. Bij de berekening van het bedrag, dat op ieder aandeel zal ----- worden uitgekeerd, komt slechts het bedrag van de verplichte storting op het nominale bedrag van de aandelen in aanmerking. Met instemming van alle aandeelhouders kan van het bepaalde in de tweede zin van dit lid worden afgeweken. -----
6. De vordering van een aandeelhouder tot uitkering van winst verjaart door verloop van vijf (5) jaren na de dag van het besluit tot uitkering van de winst.-----

Algemene vergadering.-----

Artikel 23-----

1. Tijdens ieder boekjaar wordt ten minste één (1) algemene vergadering gehouden of ----- wordt ten minste eenmaal overeenkomstig artikel 28 buiten vergadering besloten.-----

2. Andere algemene vergaderingen worden gehouden zo dikwijls het bestuur van de ----- vennootschap dat nodig acht. Het bestuur is bevoegd tot het bijeenroepen van een ----- algemene vergadering. Het bestuur is tot oproeping van een algemene vergadering ----- verplicht wanneer een of meer houders van aandelen die alleen of gezamenlijk ten ----- minste één honderdste (1/100) gedeelte van het geplaatste kapitaal vertegenwoordigen - schriftelijk en onder nauwkeurige opgave van de te behandelen onderwerpen het verzoek richten een algemene vergadering bijeen te roepen. Het bestuur treft de nodige ----- maatregelen, opdat de algemene vergadering binnen vier (4) weken na het verzoek kan -- worden gehouden, tenzij een zwaarwichtig belang van de vennootschap zich daartegen -- verzet. Indien het bestuur geen uitvoering geeft aan het verzoek, kunnen de in de tweede zin bedoelde aandeelhouders op hun verzoek door de voorzieningenrechter van de ----- rechtbank worden gemachtigd tot bijeenroeping van de algemene vergadering. Voor de -- toepassing van dit lid worden met houders van aandelen gelijkgesteld anderen aan wie -- het vergaderrecht toekomt. -----
 3. Iedere vergadergerechtigde is bevoegd om in persoon of bij schriftelijk gevolmachtigde de algemene vergadering bij te wonen en daarin het woord te voeren. Aan de eis van ----- schriftelijkheid van de volmacht wordt voldaan indien de volmacht elektronisch is ----- vastgesteld. -----
 4. De oproeping tot een algemene vergadering geschiedt door middel van ----- oproepingsbrieven gericht aan de adressen van de aandeelhouders en overige ----- vergadergerechtigden, zoals deze zijn vermeld in het register, als bedoeld in artikel 5 van deze statuten. -----
 5. Na instemming van een vergadergerechtigde kan de oproeping eveneens geschieden ----- door een langs elektronische weg toegezonden leesbaar en reproduceerbaar bericht aan het adres dat door hem voor dit doel aan de vennootschap is bekendgemaakt. -----
 6. De oproeping vermeldt de te behandelen onderwerpen. Deelname aan en stemmen in -- een algemene vergadering kan door gebruikmaking van een elektronisch ----- communicatiemiddel als dit bij de oproeping is vermeld. -----
 7. De oproeping geschiedt niet later dan op de achtste (8^{ste}) dag voor die van de ----- vergadering. -----
 8. De algemene vergaderingen worden gehouden in de gemeente waar de vennootschap -- volgens de statuten haar zetel heeft. De algemene vergadering voorziet zelf in haar ----- voorzitterschap. Tot dat ogenblik wordt het voorzitterschap waargenomen door een ----- bestuurder of bij gebreke daarvan door de in leeftijd oudste ter vergadering aanwezige -- persoon. -----
 9. De bestuurders hebben als zodanig in de algemene vergadering een raadgevende stem.---
 10. Indien aandelen, beperkte rechten daarop of voor aandelen uitgegeven certificaten tot -- een gemeenschap behoren, kunnen de deelgenoten zich slechts door één schriftelijk aan te wijzen persoon tegenover de vennootschap doen vertegenwoordigen. -----
- Certificaten van aandelen.** -----
- Artikel 24 -----
- Aan houders van certificaten van aandelen komt geen vergaderrecht toe. -----

Vergadergerechtigden. -----

Artikel 25 -----

Vergaderrecht komt toe aan aandeelhouders, aan aandeelhouders die vanwege een -----
vruchtgebruik of pandrecht geen stemrecht hebben en aan vruchtgebruikers en pandhouders
die stemrecht hebben. Vruchtgebruikers en pandhouders die geen stemrecht hebben, hebben
geen vergaderrecht. -----

Algemene vergadering afwijking, agenda, termijn, plaats. -----

Artikel 26 -----

1. Mits alle vergadergerechtigden hebben ingestemd en de bestuurders voorafgaand aan de
besluitvorming in de gelegenheid zijn gesteld om advies uit te brengen kunnen besluiten -
worden genomen als bedoeld in de artikelen 2:224 lid 2, 2:225 en 2:226 lid 3 Burgerlijk ---
Wetboek. -----
2. Het bestuur van de vennootschap houdt van de genomen besluiten aantekening. Indien -
het bestuur van de vennootschap niet ter vergadering is vertegenwoordigd wordt door of
namens de voorzitter van de vergadering een afschrift van de genomen besluiten zo -----
spoedig mogelijk na de vergadering aan het bestuur van de vennootschap verstrekt. De --
aantekeningen liggen ten kantore van de vennootschap ter inzage van de aandeelhouders
en anderen aan wie het vergaderrecht toekomt. Aan ieder van hen wordt desgevraagd ---
een afschrift of uittreksel van deze aantekeningen verstrekt tegen ten hoogste de -----
kostprijs. -----

Besluitvorming. -----

Artikel 27 -----

1. Ieder aandeel geeft recht op het uitbrengen van een (1) stem. -----
2. Iedere aandeelhouder is bevoegd om, in persoon of bij een schriftelijk gevolmachtigde, --
door middel van een elektronisch communicatiemiddel aan de algemene vergadering ----
deel te nemen, daarin het woord te voeren en het stemrecht uit te oefenen, tenzij een of
meer van deze rechten overeenkomstig het in deze statuten bepaalde een -----
aandeelhouder niet toekomen. -----
3. Voor de toepassing van lid 2 is in ieder geval vereist dat de aandeelhouder via het -----
elektronisch communicatiemiddel kan worden geïdentificeerd, rechtstreeks kan -----
kennisnemen van de verhandelingen ter vergadering en het stemrecht kan uitoefenen. ---
Tevens kan de vergadergerechtigde via het elektronisch communicatiemiddel deelnemen
aan de beraadslaging. -----
4. Het bestuur van de vennootschap kan nadere voorwaarden stellen aan het gebruik van --
het elektronisch communicatiemiddel als bedoeld in dit artikel, welke voorwaarden bij de
oproeping bekend dienen te worden gemaakt. -----
5. Aan de eis van schriftelijkheid van de volmacht wordt voldaan indien de volmacht -----
elektronisch is vastgelegd. -----
6. Voor zover de wet of deze statuten geen grotere meerderheid voorschrijft worden alle ---
besluiten genomen met volstreekte meerderheid van de uitgebrachte stemmen. -----
7. Staken de stemmen dan is het voorstel verworpen. -----

Besluitvorming buiten vergadering. -----

Artikel 28

1. Besluitvorming kan op andere wijze dan in vergadering geschieden, mits alle vergadergerechtigden met deze wijze van besluitvorming hebben ingestemd. Deze wijze van instemming kan langs elektronische weg plaatsvinden.
2. De stemmen worden schriftelijk uitgebracht. Aan het vereiste van schriftelijkheid van de stemmen wordt tevens voldaan indien het besluit onder vermelding van de wijze waarop ieder der aandeelhouders stemt schriftelijk of elektronisch is vastgelegd en door alle vergadergerechtigden is ondertekend. De stemmen kunnen ook langs elektronische weg worden uitgebracht.
3. De bestuurders worden voorafgaand aan de besluitvorming in de gelegenheid gesteld om advies uit te brengen.

Statutenwijziging en ontbinding.

Artikel 29

1. Besluiten tot wijziging van de statuten, ontbinding, juridische fusie of juridische (af)splitsing kunnen door de algemene vergadering slechts worden genomen met een meerderheid van ten minste twee derden (2/3) van de uitgebrachte stemmen in een vergadering waarin ten minste twee derden (2/3) van het geplaatste kapitaal is vertegenwoordigd, tenzij de wet een grotere meerderheid of quorum vereist.
2. Indien het kapitaal als bedoeld in lid 1 niet vertegenwoordigd is, dan wordt een nieuwe vergadering bijeengeroepen, te houden binnen een (1) maand na de eerste, maar niet eerder dan acht (8) dagen daarna, waarin ongeacht het dan vertegenwoordigde kapitaal, de in lid 1 bedoelde besluiten kunnen worden genomen met een meerderheid van ten minste twee derden (2/3) van de uitgebrachte stemmen, tenzij de wet een grotere meerderheid of quorum vereist.
3. Bij de oproeping tot deze nieuwe vergadering moet worden vermeld dat het een tweede (2^{de}) vergadering betreft met inachtneming van het in artikel 2:230 lid 3 Burgerlijk Wetboek bepaalde.
4. Wanneer aan de algemene vergadering een voorstel tot statutenwijziging of tot ontbinding van de vennootschap wordt gedaan, moet dat steeds bij de oproeping tot de algemene vergadering worden vermeld, en moet, indien het een statutenwijziging betreft, tegelijkertijd een afschrift van het voorstel waarin de voorgedragen wijziging woordelijk is opgenomen, ten kantore van de vennootschap ter inzage worden gelegd voor aandeelhouders tot de afloop van de vergadering.
5. Een besluit tot wijziging van de statuten dat specifiek afbreuk doet aan enig recht van houders van aandelen van een bepaalde aanduiding of soort, kan slechts worden genomen met instemming van alle houders van aandelen en overige vergadergerechtigden van wie de rechten de statutenwijziging afbreuk doet.
6. Bij wijziging van de statuten kunnen niet tegen de wil van de aandeelhouder, ook niet onder voorwaarden of tijdsbepaling, worden opgelegd de navolgende eis, verplichting of regeling:
 - a. verplichtingen van verbintenisrechtelijke aard verbonden aan het aandeelhouderschap van alle aandelen of aandelen van een aanduiding;

- b. het verbinden van eisen aan het aandeelhouderschap; -----
- c. het ten aanzien van een aandeelhouder bepalen dat deze aandeelhouder gehouden is zijn aandelen of een deel daarvan aan te bieden en over te dragen; -----
- d. het afwijken van de prijsbepalingsregeling als bedoeld in artikel 2:192 lid 3 Burgerlijk Wetboek.-----

Vereffening. -----

Artikel 30 -----

1. In geval van ontbinding van de vennootschap krachtens besluit van de algemene vergadering benoemt de algemene vergadering een of meer personen die belast zullen zijn met de vereffening van de zaken van de vennootschap.-----
2. Gedurende de vereffening blijven de bepalingen van de statuten voor zover mogelijk van kracht.-----
3. Hetgeen na voldoening van de schulden is overgebleven wordt uitgekeerd en overgedragen aan de aandeelhouders naar evenredigheid van het gezamenlijk bedrag van ieders aandelen.-----
4. Op de vereffening zijn voorts de bepalingen van Titel 1, Boek 2 van het Burgerlijk Wetboek van toepassing.-----

Overige bevoegdheid.-----

Artikel 31 -----

Aan de algemene vergadering behoort binnen de door de wet en statuten gestelde grenzen -- alle bevoegdheid die niet aan het bestuur of aan anderen is toegekend.-----

Geschillenregeling.-----

Artikel 32 -----

Geschillen tussen aandeelhouders als bedoeld in titel 8 afdeling 1 van boek 2 Burgerlijk Wetboek zullen in eerste aanleg worden beslecht door de rechtbank van de woonplaats van -- de vennootschap zoals voorzien in artikel 2:336 lid 3 Burgerlijk Wetboek.-----

SLOTVERKLARINGEN -----

Ten slotte verklaarde de verschenen persoon, handelend als gemeld:-----

1. Thans zijn geplaatst honderd (100) aandelen, elk met een nominale waarde van een eurocent (€ 0,01), genummerd 1 tot en met 100, ofwel in totaal een euro (€ 1,00), welke aandelen alle bij de oprichter zijn geplaatst.-----
2. De oprichter heeft zich jegens de vennootschap verplicht dat hij zijn aandelen zal volstorten in geld. De oprichter heeft bedongen dat het nominale bedrag van de aandelen eerst behoeft te worden gestort nadat de vennootschap het zal hebben opgevraagd. -----
3. Het eerste boekjaar van de vennootschap loopt van de datum van oprichting tot en met eenendertig december tweeduizend twintig.-----
4. De kosten die met de oprichting verband houden, komen voor rekening van de vennootschap.-----

VOLMACHT -----

Van de volmacht van de oprichter blijkt uit een onderhandse akte van volmacht welke aan deze akte is gehecht (bijlage 1), alsmede uit een e-mail van vandaag (bijlage 2).-----

SLOT -----

Waarvan akte, in minuut opgemaakt is verleden te Alkmaar op de datum in het hoofd van -----
deze akte gemeld. -----

De verschenen persoon is mij, notaris, bekend. De zakelijke inhoud van de akte is aan hem ----
opgegeven en toegelicht. De verschenen persoon heeft verklaard van de inhoud van deze akte
te hebben kennisgenomen en met de beperkte voorlezing van de akte in te stemmen. De -----
identiteit van de bij deze akte betrokken verschenen persoon is door mij, notaris, aan de hand
van het hiervoor gemelde en daartoe bestemde document vastgesteld. -----

Vervolgens is deze akte beperkt voorgelezen en onmiddellijk daarna ondertekend, eerst door
de verschenen persoon en vervolgens door mij, notaris.

(Volgt ondertekening)

UITGEGEVEN VOOR AFSCHRIFT:



A handwritten signature in blue ink, written over the notary seal. The signature is stylized and appears to be 'Eskens'.

Bijlage 7 - Obligatievoorwaarden

DEFINITIES EN INTERPRETATIE

In deze akte zullen de na te melden woorden de volgende betekenis hebben, tenzij duidelijk anders aangegeven:

Aflossingsbedrag: betekent het bedrag als bedoeld in artikel 6.3.

Akte: betekent deze akte tussen de Uitgevende Instelling en de Trustee, alsmede de daarbij behorende Bijlagen.

Bestuur: betekent het bestuur van de Trustee.

Beheersovereenkomst: betekent de beheersovereenkomst tussen de Uitgevende Instelling en de beheerder van de Uitgevende Instelling.

Bijlagen: betekent de bij deze akte behorende bijlagen welke een integraal onderdeel uitmaken van deze Akte.

Boeterente: Aanvullende rente die betaalbaar is indien aflossing van de hoofdsom voorafgaand aan de Expiratiedatum plaatsvindt conform artikel 6.3.

Directie: betekent de directie van de Uitgevende Instelling.

Datum van Vervroegde Aflossing: heeft de betekenis als daaraan gegeven in artikel 6.2;

Expiratiedatum: heeft de betekenis als daaraan gegeven in artikel 6.1.

Gelieerde Partij: betekent iedere persoon, rechtspersoon of vennootschap waarmee een persoon, rechtspersoon of vennootschap in een groep is verbonden.

Informatie Memorandum: betekent het prospectus met betrekking tot de Obligaties gedateerd op of omstreeks de datum hiervan.

Inschrijvingsovereenkomst: betekent de overeenkomst waarmee op één of meerdere Obligaties kan worden ingeschreven, zoals beschreven in Hoofdstuk 9 van het Informatie Memorandum.

Inschrijvingsperiode: betekent de periode als bedoeld in artikel 3.1.

Looptijd: betekent de periode als bedoeld in artikel 2.4.

Obligatie: betekent een door de Uitgevende Instelling uitgegeven en op naam gestelde vordering, met een nominale waarde van EUR 25,00 waaraan de rechten zijn verbonden als beschreven in deze Akte.

Obligatiehouder: betekent de persoon die als houder van één of meer Obligaties is ingeschreven in het Register van Obligatiehouders.

Obligatielening: betekent het totaal van de door de Uitgevende Instelling uitgegeven Obligaties met een totale nominale waarde van maximaal **EUR 203.000**.

Register van Obligatiehouders: betekent het register van Obligatiehouders zoals bedoeld in artikel 9.

Rente, of ZonneRente: heeft de betekenis als daaraan gegeven in artikel 5.1;

Schriftelijk: betekent per telefax of door enig ander (elektronisch) communicatiemiddel voor zover dat wettelijk of in de jurisprudentie wordt aangemerkt als geldig schriftelijk bewijs.

Stortingsdatum: betekent de datum waarop het bedrag van de Obligatielening ter beschikking wordt gesteld aan de Uitgevende Instelling.

Trustee: Stichting Zonedelers, in haar hoedanigheid als vertegenwoordiger van de Obligatiehouders, kantoorhoudende te Distelweg 451, 1031 HD, Amsterdam, ingeschreven in het handelsregister van de Kamer van Koophandel Amsterdam onder nummer 62979795, vertegenwoordigd door ZonnepanelenDelen B.V.

Uitgevende Instelling: Jutterszon B.V..

Uitgiftedatum: betekent de datum waarop de uitgifte van een Obligatie is ingeschreven in het Register overeenkomstig artikel 3.7. op **17 januari 2020**.

Uitgifteprijs: betekent het bedrag dat een Obligatiehouder voor een Obligatie verschuldigd is overeenkomstig artikel 3.6.

Uitstaande Hoofdsom: betekent van tijd tot tijd het totale bedrag van de nominale waarde van een Obligatie, zoals blijkt uit het Register.

Werkdag: betekent een dag die niet een zaterdag, een zondag of een in Nederland algemeen erkende feestdag is.

Zonnestroomsysteem: betekent het fotonvoltaïsch zonne-energiesysteem met een vermogen van **3.101** kWp, bestaande uit 8.160 panelen van 380Wp per paneel, met inbegrip van Huawei Technologies 34 omvormers van het merk SMA, montagemateriaal en bijbehorende kabels en verbindingen, zoals nader beschreven in het Informatie Memorandum en zoals (zal worden) geïnstalleerd op de grond van Zonnepark Jutterszon.

1 ALGEMENE VERPLICHTINGEN

1.1 De Uitgevende Instelling zal geen nieuwe schulden aangaan anders dan de schulden die gerelateerd zijn aan het Zonnestroomsysteem, zijnde de Senior Vreemd Vermogen Projectfinanciering en de Zon Obligatielening.

1.2 Een wijziging of beëindiging van de projectcontracten zijn altijd mogelijk zonder toestemming, tenzij daarbij (a) rechten aan derde partijen worden toegekend en (b) de rechten van de Obligatiehouders daardoor negatief worden aangetast. Ook kan dit eenzijdig worden aangepast wanneer er sprake is van een herstructurering of een *event of default*.

1.3 Een wijziging in de aandeelhouders of directie van de Uitgevende Instelling is niet toegestaan

zonder voorafgaande schriftelijke toestemming van de Trustee. Toestemming zal door de Trustee niet op onredelijke gronden worden geweigerd.

1.4 De Uitgevende Instelling zal geen activiteiten uitvoeren anders dan de exploitatie van het Zonnestroomsysteem.

1.5 De Uitgevende Instelling zal geen desinvesteringen doen, zonder voorafgaande schriftelijke toestemming van de Trustee.

1.6 De Uitgevende Instelling zal geen dividenduitkering, of andere uitkering in contanten doen, indien in enig jaar niet kan worden voldaan aan de betalingsverplichting(en) jegens de Obligatiehouders en/of de Vreemd Vermogen Projectfinancier. Voorst zal er ook geen dividenduitkering, of andere uitkering in contanten, plaatsvinden indien een dergelijke uitkering tot gevolg heeft dat er minder dan 6 maanden aan rente en aflossing tbv de senior lender aan liquiditeiten beschikbaar is of zal komen.

2 OBLIGATIES

2.1 De Uitgevende Instelling kan onder de voorwaarden als vermeld in deze Akte maximaal 8.120 Obligaties uitgeven, waarmee maximaal een bedrag van **EUR 203.000** kan worden geleend van de Obligatiehouders. Door de enkele daad van het verkrijgen van Obligaties worden de Obligatiehouders geacht bekend te zijn en in te stemmen met de voorwaarden van de Obligaties als vermeld in deze Akte.

2.2 De Obligaties luiden op naam en zijn genummerd van O1 af. Van de Obligaties zullen geen obligatiebewijzen worden uitgegeven.

2.3 De Obligaties vormen directe en onvoorwaardelijke verplichtingen van de Uitgevende Instelling die onderling gelijk in rang zijn zonder enig verschil in preferentie.

2.4 De looptijd van de Obligaties vangt aan op de Uitgiftedatum en eindigt op de Expiratiedatum (de "Looptijd"), waarna de Obligaties zullen worden afgelost met inachtneming van artikel 6, een en ander onverminderd het recht van de Uitgevende Instelling om tot vervroegde aflossing als bedoeld in artikel 6.2 en 6.3 over te gaan.

2.5 De Uitgevende Instelling is steeds bevoegd om hetgeen zij, al dan niet voor of namens zichzelf, opeisbaar of voorwaardelijk van Obligatiehouder heeft te vorderen, te verrekenen met enige, al dan niet opeisbare of voorwaardelijke (on)middellijke tegenvordering van de Obligatiehouder op haarzelf.

Vorderingen in vreemde valuta worden verrekend tegen de koers van de dag van verrekening.

3 INSCHRIJVING EN UITGIFTE

3.1 De periode waarin op de Obligaties kan worden ingeschreven loopt vanaf 5 december 2019 11:00 tot en met 12 januari 2020, 23:59 uur (de "Inschrijvingsperiode"). De Uitgevende Instelling behoudt zich het recht voor om de Inschrijvingsperiode te verlengen, te verkorten en op te schorten, in welk geval mogelijk ook de Uitgiftedatum wordt vervroegd of uitgesteld.

3.2 Inschrijving op de Obligaties vindt plaats door het langs elektronische weg ondertekenen van een volledig ingevuld en geldig ondertekende Inschrijvingsovereenkomst welke op haar beurt voor verspreiding zorgdraagt aan de Trustee. De Inschrijvingsovereenkomst is onherroepelijk vanaf de datum van ondertekening. De Inschrijvingsovereenkomst is bindend jegens de Uitgevende Instelling bij bekrachtiging hiervan voor akkoord middels een bestuursbesluit door de Uitgevende Instelling. Op datum van ondertekening van het bestuursbesluit door de Uitgevende Instelling, en de hieruit voortvloeiende bekrachtiging, komt een investeringsovereenkomst tot stand ("**Investeringsovereenkomst**")." Door ondertekening van de Inschrijvingsovereenkomst (i) wordt de inschrijver geacht bekend te zijn met de voorwaarden van de Obligaties zoals uiteengezet in deze Akte en (ii) aanvaardt de inschrijver de voorwaarden van de Obligaties zoals uiteengezet in deze Akte.

3.3 Toewijzing van Obligaties door de Uitgevende Instelling vindt in beginsel plaats in de volgorde van ontvangst van de inschrijving via de elektronische Inschrijvingsovereenkomst, via www.zonnepanelendelen.nl/project/jutterszon

3.4 De Uitgevende Instelling behoudt zich steeds het recht voor om zonder nadere opgave van redenen de aanbieding, inschrijving of uitgifte van Obligaties stop te (doen) zetten of op te (doen) schorten of verzoeken tot inschrijving geheel of gedeeltelijk te (doen) weigeren. De Uitgevende Instelling zal de Trustee hiervan schriftelijk op de hoogte stellen. In dat geval wordt enig eventueel reeds door of namens verzoeker gestort bedrag ter zake, door de Uitgevende Instelling uiterlijk binnen vijf (5) Werkdagen na weigering of opschorting teruggestort op de rekening van herkomst.

3.5 Binnen vijf (5) Werkdagen na het einde van de Inschrijvingsperiode zal de Uitgevende Instelling de Trustee in kennis stellen van de toewijzing van de Obligaties. De Obligatiehouders worden van de toewijzing van de Obligaties in kennis gesteld middels

een elektronische bevestiging (e-mail) van de Trustee. Deze bevestiging dient gezien te worden als ondertekening door de Trustee van het Inschrijvingsovereenkomst dat reeds in het bezit is van de Obligatiehouders.

3.6 De uitgifte van Obligaties vindt plaats tegen betaling van een prijs per Obligatie gelijk aan 100% van de nominale waarde per Obligatie (de "Uitgifteprijs"). De betaling van de Uitgifteprijs, indien van toepassing onder aftrek van het toepasselijke aanbetalingsbedrag, vindt plaats ofwel door overboeking dan wel een iDEAL betaling aan de derdengeldenrekening van betalingspartner van de Uitgevende Instelling zoals aangegeven op het Inschrijvingsovereenkomst. De Uitgifteprijs dient te zijn ontvangen uiterlijk op de in het Inschrijvingsovereenkomst vermelde datum, tenzij de Uitgevende Instelling expliciet anders heeft bepaald. Indien de Uitgifteprijs niet overeenkomstig het Inschrijvingsovereenkomst is voldaan binnen de daartoe gestelde termijn, behoudt de Uitgevende Instelling zich het recht voor de inschrijving te weigeren en de toegewezen Obligaties anderszins toe te wijzen, onverminderd haar recht om anderszins maatregelen te treffen die zij in dat geval passend acht.

3.7 De Uitgevende Instelling zal uiterlijk zes (6) Werkdagen na sluiting van de inschrijvingsperiode, en ontvangst van de Uitgifteprijs per Obligatie, Obligaties uitgeven door middel van een daartoe genomen besluit van de directie van de Uitgevende Instelling (de "Directie"), en doet daarvan mededeling aan de Trustee. De Trustee is verplicht binnen vijf (5) Werkdagen na ontvangst van de mededeling als hiervoor bedoeld de Obligatiehouder in te schrijven in het Register van Obligatiehouders, onder vermelding van het door de Obligatiehouder gehouden aantal Obligaties.

4 DOEL

De (netto)opbrengst van de uitgifte van de Obligaties zal worden aangewend ter financiering van het Zonnestroomsysteem.

5 RENTE EN BETAALBAARSTELLING

5.1 Elk van de Obligaties dragen een jaarlijkse variabele rentecoupon over de uitstaande Hoofdsom, met ingang van de Uitgiftedatum tot aan de Expiratiedatum, afhankelijk van, en gelijk aan:

- Productie: De Productie per Zon Obligatie bedraagt 1/277.440^{ste} van de totale Productie gedurende de Renteperiode.
- Stroomprijs: Dit is een jaarlijks variabel tarief wat de som is van (a) een vaste opslag van EUR 5/MWh

en (b) het variabele Markttarief zal aan het begin van de Renteperiode worden vastgesteld aan de hand van de ICE Endex, op basis van de Endex 12-0-12 (base, end of day) formule voor de bij deze Renteperiode behorende periode. Deze prijs zal jaarlijks beschikbaar worden gemaakt door de Uitgevende Instelling.

- CAP en FLOOR: de ZonneRente in enige Renteperiode zal nooit meer bedragen dan EUR 0,69 per Zonnedeel (de CAP) en nooit minder bedragen dan EUR 0,38 per ZonneDeel (de FLOOR).

Samengevat: Variabele rentecoupon (de ZonneRente) = Productie in bijbehorende Renteperiode per Zon Obligatie x Stroomprijs tijdens deze Renteperiode waarbij het resulterende bedrag per Zonnedeel nooit meer kan zijn dan de CAP en nooit minder dan de FLOOR.

5.2 De Renteperiode vangt aan op 17 januari tot en met 16 januari van het volgende jaar.

5.3 De Rente, indien verschuldigd, is per kalenderjaar achteraf betaalbaar uiterlijk drie (3) weken na 17 januari van elk jaar.

5.4 De betaling van Rente zal geschieden in euro's door overmaking naar de door de Obligatiehouder opgegeven bankrekening als vermeld in het Register van Obligatiehouders, tenzij uit de administratie van de Uitgevende Instelling en de betrokken energieleverancier, volgt dat een Obligatiehouder klant is van de betrokken energieleverancier als gevolg waarvan de Rente door tussenkomst van deze energieleverancier zal worden ontvangen. In dit laatste geval, zal de betaling van Rente aan de betreffende Obligatiehouders geschieden door overmaking in euro's door de Uitgevende Instelling aan de energieleverancier welke op haar beurt zorgdraagt voor (door)betaling aan genoemde Obligatiehouders, inclusief een aanvullende korting, indien deze van toepassing is.

De Obligatiehouders en de betrokken energieleverancier gaan ermee akkoord dat door middel van genoemde betaling van Rente door de Uitgevende Instelling aan de samenwerkende energieleverancier de Uitgevende Instelling zal zijn gekweten van haar verplichting tot het betalen van de Rente aan desbetreffende Obligatiehouders uit hoofde van deze Akte.

6 AFLOSSING

6.1 Aflossing van 1/15^e van de nominale waarde van EUR 25,- per Obligatie zal plaatsvinden jaarlijks op 15 juli of zoveel eerder als de Uitgevende Instelling overgaat tot vervroegde aflossing met inachtneming

van artikel 6.2. De laatste aflossing zal plaatsvinden uiterlijk op 17 januari 2035 (de **Expiratiedatum**).

6.2 De Uitgevende Instelling heeft het recht over te gaan tot boetevrije vervroegde aflossing van alle of een gedeelte van de Obligaties:

- a indien ter beoordeling van de Uitgevende Instelling komt vast te staan dat uit de investeringen van de Uitgevende Instelling in het Zonnestroomsysteem geen opbrengsten meer zullen worden genoten en het voor de Uitgevende Instelling niet mogelijk is om (gedeeltelijk) te voldoen aan de Boeterente zoals omschreven in artikel 6.3; of
- b indien er een wijziging komt in de wet- en regelgeving, waaronder belastingwetgeving, die het naar het oordeel van de Directie niet langer wenselijk maakt dat de Obligaties uitstaan.

6.3 In aanvulling op artikel 6.2. heeft de Uitgevende Instelling te allen tijde het recht over te gaan tot vervroegde aflossing van alle Obligaties tegen betaling van een Boeterente van X% van de op dat moment uitstaande omvang van de Zon Obligatielening, pro rata aan de houders van de Zon Obligaties.

X wordt hierbij vastgesteld door de som te nemen van 3 + het aantal verstreken jaren na de Uitgiftedatum van de Zon Obligatielening (in gehele getallen af te ronden naar boven). Bij vervroegde aflossing, bijv. 7 jaren na de Uitgiftedatum bedraagt het boeterentepercentage $3 + 7 = 10\%$ over de op dat moment uitstaande omvang van de Zon Obligatielening.

6.4 Vervroegde aflossing zal geschieden met inachtneming van een termijn voor kennisgeving aan de Obligatiehouders van ten minste vijftien (15) Werkdagen en ten hoogste dertig (30) Werkdagen, overeenkomstig artikel 23 (welke kennisgeving onherroepelijk is en de voor aflossing vastgestelde datum dient te specificeren) en tegen betaling van de volgende bedragen (tezamen, het **Aflossingsbedrag**):

- a het restant van de Uitstaande Hoofdsom van de Obligatie;
- b indien van toepassing de Boeterente;
- c indien van toepassing, de nog verschuldigde Rente tot aan de datum van de vervroegde aflossing.

6.4 De betaling van het Aflossingsbedrag zal geschieden in euro's door overmaking naar de door de

Obligatiehouder opgegeven bankrekening als vermeld in het Register van Obligatiehouders.

7 AANWENDING VAN ONTVANGEN GELDEN

7.1 Alle gelden ontvangen door de Uitgevende Instelling zullen worden aangewend ter aflossing van de Obligaties, de renteverplichtingen en andere vorderingen uit hoofde van deze Akte indien en wanneer opeisbaar en worden betaald in de volgorde als vermeld in artikel 7.2.

7.2 Indien de inkomsten van de Uitgevende Instelling onvoldoende zijn dan de op dat moment opeisbare Obligatielening en eventuele opeisbare geaccumuleerde rente- of andere vorderingen uit hoofde van deze Akte, zal de Uitgevende Instelling de ontvangen gelden aanwenden overeenkomstig de volgende volgorde:

- a ter betaling pro rata van openstaande vordering(en) op de Uitgevende Instelling van een derde, zijnde een preferente crediteur;
- b ter betaling van onbetaalde kosten of uitgaven verband houdend met de totstandkoming van deze Akte en naleving daarvan;
- c indien van toepassing, ter betaling pro rata van de geaccumuleerde opeisbare renteverplichtingen uit hoofde van deze Akte;
- d ter pro rata aflossing van de Obligaties;

De volgorde zoals uiteengezet in dit artikel 7 prevaleert boven iedere andere volgorde van betaling toegepast door de Uitgevende Instelling.

8 BETALINGEN

8.1 Alle betalingen ter zake van de Obligaties door of namens de Uitgevende Instelling worden gedaan zonder inhouding of aftrek voor of wegens huidige of toekomstige belastingen, heffingen, aanslagen of overheidskosten van welke aard ook (belastingen), tenzij de inhouding of aftrek van de belastingen door de wet wordt vereist. In dat geval verwerkt de Uitgevende Instelling de vereiste inhouding of aftrek van de betreffende belastingen voor rekening van de Obligatiehouders en betaalt de Uitgevende Instelling de Obligatiehouders geen extra bedragen.

8.2 Aan de Obligatiehouder worden geen commissies of kosten in rekening gebracht ter zake van betalingen die overeenkomstig deze Akte worden gedaan, met uitzondering van kosten of commissies die uit het Informatie Memorandum blijken.

8.3 Wanneer betaling dient te worden gedaan door overschrijving naar een rekening op

naam, wordt een betaalinstructie gegeven voor uitkering op de vervaldatum, of, indien dat geen Werkdag is, voor uitkering op de eerstvolgende Werkdag. Obligatiehouders hebben geen recht op rente of een andere betaling voor vertraagde ontvangst van het verschuldigde bedrag na de vervaldatum indien de vervaldatum geen Werkdag is.

9 REGISTER VAN OBLIGATIEHOUDERS

9.1 De Uitgevende Instelling houdt een Register van Obligatiehouders, waarin ten aanzien van alle Obligatiehouders worden ingeschreven:

- a de namen en (e-mail)adressen van de Obligatiehouders;
- b de rekeningnummers van Obligatiehouders;
- c de datum van uitgifte en het aantal gehouden Obligaties en de aan deze Obligaties toegekende nummers;
- d het op elke Obligatie gestorte bedrag; en
- e de aflossing en doorhaling van (rechten op de) Obligaties.

9.2 Indien een of meer Obligaties of rechten daarop tot een gemeenschap behoren, kunnen de aan de Obligaties of verbonden rechten of afgeleide rechten daarvan slechts worden uitgeoefend door één persoon of entiteit, die daartoe door de deelgenoten tot de desbetreffende gemeenschap schriftelijk is aangewezen of gemachtigd. Van deze schriftelijke aanwijzing of machtiging dient de Uitgevende Instelling als ook de Trustee schriftelijk in kennis te worden gesteld. Indien er met betrekking tot betalingen op Obligaties meer dan één persoon gerechtigd is tot ontvangst van die betalingen, is het in de vorige volzin bepaalde van overeenkomstige toepassing.

10 VERJARING

Vorderingen ter zake van de hoofdsom en de Rente verjaren vijf (5) jaar na de datum waarop de betreffende betaling verschuldigd werd.

11 INFORMATIEVERPLICHTINGEN

11.1 Uitgangspunt is dat de Trustee namens de Uitgevende Instelling de Zon Obligatiehouders zal voorzien van informatie.

11.2 In tegenstelling tot artikel 11.1 is de Uitgevende Instelling verplicht de Obligatiehouders te informeren, al dan niet met tussenkomst van de Trustee, omtrent de volgende eventuele gebeurtenissen dan wel elk eventueel voornemen van

de Uitgevende Instelling dan wel in voorkomend geval haar aandeelhouder(s):

- a tot beëindiging van alle of een belangrijk deel van haar bedrijfsactiviteiten;
- b tot overdracht van haar bedrijfsactiviteiten aan een rechtspersoon die geen Gelieerde Partij is van de Uitgevende Instelling;
- c tot overdracht van een aanzienlijk gedeelte van haar activa;
- d indien de goederen van de Uitgevende Instelling of enig aanzienlijk gedeelte daarvan mochten worden genomen in executoriaal beslag of indien de van waarde verklaring van een daarop gelegd conservatoir beslag in kracht van gewijsde mocht zijn gegaan;
- e tot ontbinding van de Uitgevende Instelling casu quo het indienen van een verzoek tot verlening van surséance van betaling, casu quo het aanvragen van haar faillissement;

De Uitgevende Instelling is verplicht de Trustee onverwijld te informeren omtrent het bestaan van voornemens als hiervoor omschreven.

11.2 Indien de Uitgevende Instelling op grond van regelgeving of voorschriften van enige (toezichthoudende) autoriteit verplicht is gegevens van de Uitgevende Instelling aan voornoemde autoriteit(en) te verstrekken, is zij bevoegd zulks te doen, alsmede om voor of namens de Obligatiehouders medewerking te verlenen aan de controle op de naleving van wet- en regelgeving.

12 OVERDRACHT VAN OBLIGATIES

12.1 Voor overdracht van één of meerdere Obligaties door een Obligatiehouder is vereist (i) ondertekening van de daartoe overeengekomen vorm van onderhandse akte zoals aangehecht als Annex II bij de Achterstellingsakte door zowel de Obligatiehouder als de verkrijger, (ii) instemming van de Uitgevende Instelling, welke instemming zij niet zonder redelijke grond zal onthouden, (iii) voorafgaande instemming van Triodos Groenfonds, welke instemming zij niet zonder redelijke grond zal onthouden en (iv) dat voor het overige wordt voldaan aan de vereisten zoals opgenomen in de Achterstellingsakte. De Uitgevende Instelling zal gerechtigd zijn ter zake de administratie van de overdracht twee procent (2%) van de nominale waarde van de over te dragen Obligaties in rekening te brengen, met ene minimum van EUR 10,- De Uitgevende Instelling zal Trustee, alsmede aan de Obligatiehouder op diens verzoek, een exemplaar van een standaardovereenkomst van overdracht ter beschikking stellen.

12.2 Na ontvangst door de Uitgevende Instelling aan een daartoe bestemde authentieke of onderhandse akte, ondertekend door zowel de Obligatiehouder als de verkrijger, en haar instemming, zal de Uitgevende Instelling een overdracht van Obligaties inschrijven in het Register.

12.3 Obligaties kunnen niet in gedeelte(n) worden overgedragen.

13 VOORBEHOUD

13.1 Uitsluitend de Uitgevende Instelling is jegens de Obligatiehouders gehouden tot een juiste nakoming van alle en enigerlei verplichtingen ter zake van de Obligatielening.

13.2 De Trustee is ter zake van de taak, door hem bij deze op zich genomen, niet aansprakelijk behalve in geval van kwade trouw of grove nalatigheid. De Trustee zal niet aansprakelijk zijn voor enige daad of nalatigheid van personen of instellingen, van wier diensten hij heeft gebruik gemaakt.

13.3 Behoudens gevallen van overmacht is de Uitgevende Instelling aansprakelijk indien een tekortkoming in de nakoming van een verplichting jegens een Obligatiehouder te wijten is aan opzet of grove nalatigheid. Personen of entiteiten, anders dan de Uitgevende Instelling kunnen niet door Obligatiehouders aansprakelijk gesteld of gehouden worden voor schade of tekortkomingen – in welke vorm of hoedanigheid of met welk(e) gevolg(en) dan ook – in de nakoming van enige verplichting met betrekking tot deze Akte anders dan vanwege opzet of grove nalatigheid.

14 HANDHAVING VAN DE RECHTEN IN VERBAND MET DE OBLIGATIELENING

14.1 Alle rechten in verband met deze Obligatielening worden gehandhaafd en uitgeoefend uitsluitend door de Trustee zowel in als buiten rechte zowel tegenover de Uitgevende Instelling, als enige andere persoon in iedere en elke omstandigheid met uitsluiting van de Obligatiehouders en zonder dat de Obligaties behoeven te worden overgelegd, behalve voor zover in deze Akte daarop uitdrukkelijk een uitzondering is gemaakt.

14.2 Tot het prijsgeven, verminderen of veranderen van uit deze Obligatielening voortvloeiende rechten kan de Trustee niet overgaan dan na machtiging van de vergadering van Obligatiehouders met inachtneming van het gestelde in artikel 17.6 behoudens de hierna vermelde uitzonderingen.

14.3 Echter in spoedeisende gevallen, zoals dreigend faillissement, surseance van betaling of een ingrijpende reorganisatie van de Uitgevende Instelling, zulks ter beoordeling van de Trustee, zal de Trustee gerechtigd zijn de rechten van Obligatiehouders geheel of gedeeltelijk prijs te geven, te verminderen of te veranderen zomede andere maatregelen in het belang van Obligatiehouders te treffen, indien de Trustee van oordeel is dat deze handelingen geen uitstel dulden, ook zonder machtiging van de vergadering van Obligatiehouders. Van handelingen en verrichtingen als hier bedoeld zal de Trustee op zo kort mogelijke termijn mededeling doen aan Obligatiehouders. Voor het al dan niet gebruik maken van de aan de Trustee in dit lid verleende bevoegdheid en de gevolgen daarvan zal de Trustee nimmer aansprakelijk zijn respectievelijk nimmer aansprakelijk kunnen worden gesteld.

14.4 Wanneer de Trustee overeenkomstig artikel 20 van deze Akte de Obligatielening of het nog resterende gedeelte daarvan dadelijk en ineens opvorderbaar verklaart, zal hij bevoegd zijn de rekening op te maken van alle volgens zijn Register van Obligatiehouders uitstaande Obligaties, met de verschuldigde rente en van al hetgeen verder door de Uitgevende Instelling ter zake van de onderwerpelijke Obligatielening redelijkerwijs verschuldigd mocht zijn, vermeerderd met de kosten, en dit totaal bedrag op te eisen. De Uitgevende Instelling zal zich gedragen naar en volkomen genoeg nemen met de rekening zoals die door de Trustee zal zijn opgemaakt en verbindt zich bij dezen het volgens deze rekening verschuldigde bedrag aan de Trustee te betalen. De Uitgevende Instelling zal enig recht, dat zij meent te kunnen ontlenen aan een door haar beweerde onjuistheid van bedoeld eindbedrag eerst kunnen geldend maken na de volledige betaling van dat eindbedrag.

15 OVERDRACHT RECHTEN EN VERPLICHTINGEN UIT DE OBLIGATIELENING

De Uitgevende Instelling behoudt zich het recht voor de voor haar uit deze Akte voortvloeiende rechten en verplichtingen over te dragen aan een Gelieerde Partij van de Uitgevende Instelling, mits zij daartoe toestemming heeft verkregen bij besluit van de vergadering van Obligatiehouders, genomen met een meerderheid en quorum, als bedoeld in artikel 17.6. De toestemming als bedoeld in de eerste zin van dit artikel 15 is niet vereist in geval de Uitgevende Instelling de verplichtingen van die vennootschap of rechtspersoon garandeert.

16 OPROEPING VOOR VERGADERINGEN VAN OBLIGATIEHOUDERS

16.1 Zo dikwijls de Trustee zulks gewenst acht, wordt door hem een vergadering van Obligatiehouders bijeengeroepen. Hij is verplicht tot

het bijeenroepen van een vergadering op schriftelijk verzoek van de Uitgevende Instelling of van de Obligatiehouders, die ten minste eenenvijftig procent (51%) van het uitstaande bedrag der Obligatielening vertegenwoordigende. Bij het schriftelijk verzoek moeten de onderwerpen van behandeling worden genoemd alsmede een duidelijke toelichting hierop worden gegeven en indien het schriftelijke verzoek van Obligatiehouders uitgaat van een en ander tegelijkertijd een afschrift bij de Uitgevende Instelling worden ingezonden. Bij gebreke van voldoening aan deze bepalingen vervalt de verplichting van de Trustee tot het bijeenroepen van de vergadering.

16.2 Voldoet de Trustee niet binnen een maand aan de aanvraag als bedoeld in het voorgaande lid, dan kan de Uitgevende Instelling zelve, casu quo een door de Obligatiehouders aangewezen persoon, de vergadering bijeenroepen. Voor zulke vergaderingen zullen de in artikel 16.5 genoemde normale termijn en formaliteiten in acht genomen worden. In afwijking van het bepaalde in artikel 16.4 voorzien de aanvragers alsdan zelf in het voorzitterschap.

16.3 De vergaderingen worden gehouden in Amsterdam.

16.4 De vergaderingen worden voorgezeten door een door het Bestuur al dan niet uit haar midden daartoe aan te wijzen persoon, behoudens het bepaalde in artikel 16.2.

16.5 De oproepingen moeten geschieden door middel van oproepingsbrieven gericht aan de adressen van de Obligatiehouders, zoals deze zijn vermeld in het Register van Obligatiehouders, met inachtneming van een termijn van tenminste veertien (14) dagen, de dag der oproeping en die der vergadering daaronder niet begrepen. In spoedeisende gevallen ter beoordeling van de Trustee zal ook een kortere termijn van oproeping, echter niet korter dan zeven (7) dagen, de dag der oproeping en die der vergadering daaronder niet begrepen, geldig zijn.

16.6 Bij de oproeping worden de ter vergadering te behandelen onderwerpen vermeld.

16.7 Iedere Obligatiehouder is bevoegd de vergaderingen van Obligatiehouders bij te wonen, daarin het woord te voeren en het stemrecht uit te oefenen. Obligatiehouders kunnen zich ter vergadering doen vertegenwoordigen door een schriftelijk gevolmachtigde. Daarnaast hebben de bestuursleden van de Trustee alsmede van de Uitgevende Instelling toegang tot de vergadering.

16.8 Iedere stemgerechtigde die ter vergadering aanwezig is, moet de presentielijst tekenen. De voorzitter van de vergadering kan bepalen dat de

presentielijst ook moet worden getekend door andere personen die ter vergadering aanwezig zijn.

16.9 Omtrent toelating van andere dan de in artikel 16.7 genoemde personen tot de vergadering beslist de voorzitter van de vergadering.

16.10 Van het ter vergadering van Obligatiehouders verhandelde worden notulen gehouden, ondertekend door de voorzitter en door de vergadering van Obligatiehouders aan te wijzen persoon. Indien van het verhandelde in een vergadering van Obligatiehouders een notarieel proces-verbaal wordt opgemaakt, is de medeondertekening daarvan door de voorzitter voldoende.

16.11 Hetgeen in deze Akte is bepaald over de vergadering van obligatiehouders en de rechten van Obligatiehouders heeft geen betrekking op hetgeen omtrent de vergadering van obligatiehouders en de rechten van de vergadering van obligatiehouders in de statuten van de Trustee is geregeld.

17 BESLUITVORMING IN EEN VERGADERING VAN OBLIGATIEHOUDERS

17.1 In de vergaderingen van Obligatiehouders wordt over alle onderwerpen beslist bij twee/derde meerderheid der uitgebrachte geldige stemmen voor zover in deze overeenkomst niet anders is bepaald. Blanco stemmen gelden als niet uitgebracht.

17.2 Bij staken van stemmen wordt, als het zaken betreft, het voorstel geacht te zijn verworpen; indien bij stemming over personen bij de eerste stemming niemand de twee/derde meerderheid verwerft, vindt een tweede vrije stemming plaats. Verkrijgt ook dan niemand de twee/derde meerderheid, zo wordt herstemd tussen de twee personen, die de meeste stemmen verwierven. Indien na de tweede stemming ten gevolge van het feit dat twee of meer personen eenzelfde aantal stemmen verwierven, niet twee personen zijn aan te wijzen, die de meeste stemmen verwierven, wordt door een tussenstemming tussen hen, die een gelijk aantal stemmen verkregen, beslist wie van dezen in herstemming komt of komen. Bij de herstemming is hij verkozen, die de meeste stemmen verkrijgt, terwijl bij verkrijging van een gelijk aantal stemmen het lot beslist.

17.3 De genomen besluiten - ook die met terugwerkende kracht - zijn ook bindend voor de minderheid en voor de niet aanwezige Obligatiehouders.

17.4 Iedere Obligatie geeft recht tot het uitbrengen van één stem.

17.5 De Uitgevende Instelling ontleent geen stemrecht aan Obligaties, welke haar in eigendom behoren terwijl dergelijke Obligaties bij de berekening

van het uitstaande, casu quo vertegenwoordigde bedrag der Obligatielening buiten beschouwing blijven.

17.6 Indien een voorstel aan de orde is tot prijsgeven, verminderen of veranderen van rechten van Obligatiehouders, waaronder begrepen het beëindigen van deze Akte, alles op verzoek van de Uitgevende Instelling, zal daartoe niet kunnen worden besloten dan in een vergadering van Obligatiehouders, indien in deze tenminste twee/derde van het uitstaand bedrag der Obligatielening vertegenwoordigd is en met tenminste twee/derde der uitgebrachte geldige stemmen, dan wel - indien in de bedoelde vergadering niet het vereiste bedrag aan obligaties vertegenwoordigd was - in een tweede vergadering, te houden na nieuwe oproeping, in welke tweede vergadering alsdan, ongeacht het vertegenwoordigd bedrag aan Obligaties, mits met ten minste twee/derde der uitgebrachte geldige stemmen, over een zodanig onderwerp een besluit kan worden genomen.

17.7 Deze tweede vergadering moet worden gehouden binnen één maand na de eerste hiervoor bedoelde vergadering.

18 UITVOERING DOOR TRUSTEE VAN BESLUITEN VAN DE VERGADERING VAN OBLIGATIEHOUDERS

18.1 De Trustee is verplicht, behoudens het bepaalde in artikel 19.1, tot uitvoering van een door een vergadering van Obligatiehouders genomen besluit over te gaan, en wel binnen een termijn, welke in dat besluit moet zijn genoemd, welke evenwel niet korter dan veertien (14) dagen zal mogen zijn.

18.2 Indien de Trustee in dit opzicht in gebreke blijft, zal hij van zijn functie kunnen worden ontheven door een besluit van een vergadering van Obligatiehouders, opgeroepen met inachtneming van een termijn van tenminste veertien (14) en ten hoogste eenentwintig (21) dagen, gelegen tussen de dag der oproeping en die der vergadering, welk besluit, ongeacht het vertegenwoordigde bedrag aan Obligaties met een meerderheid van tenminste twee/derde der uitgebrachte geldige stemmen kan worden genomen.

19 OPSCHORTING DOOR DE TRUSTEE VAN DE UITVOERING VAN EEN BESLUIT VAN DE VERGADERING VAN OBLIGATIEHOUDERS

19.1 Indien een door een vergadering van Obligatiehouders genomen besluit naar het oordeel van de Trustee tegen het belang van de Obligatiehouders indruist, zal de Trustee de uitvoering van het besluit kunnen opschorten, en zich deswege binnen veertien (14) dagen verklaren. Hij zal dan

tevens wederom een vergadering van Obligatiehouders bijeenroepen, met inachtneming van een termijn van tenminste veertien (14) en ten hoogste eenentwintig (21) dagen, gelegen tussen de dag der oproeping en die der vergadering, aldus dat de vergadering plaats heeft binnen een maand nadat de Trustee zich heeft verklaard; in deze vergadering zal ongeacht het vertegenwoordigde bedrag aan Obligaties, met een meerderheid van tenminste twee/derde der uitgebrachte geldige stemmen een besluit kunnen worden genomen betreffende het onderwerp waarop het in de vorige vergadering genomen besluit betrekking had.

19.2 Voor de gevolgen, ontstaan uit het gebruik maken door de Trustee van de hem in dit artikel verleende bevoegdheid, of uit het zich niet verklaren te dezer zake, zal hij in geen geval aansprakelijk zijn.

19.3 Indien de Trustee van zijn bevoegdheid tot opschorting binnen veertien dagen nadat het besluit is genomen, geen gebruik heeft gemaakt, wordt dit besluit definitief.

20 VERVROEGDE OPEISBAARHEID

Indien:

- a de Uitgevende Instelling haar bedrijfsactiviteiten beëindigt of door een persoon, anders dan een Gelieerde Partij doet uitoefenen;
- b de Uitgevende Instelling wordt ontbonden of aanvraag tot haar surseance van betaling of faillissement wordt gedaan;
- c de goederen van de Uitgevende Instelling of enig aanzienlijk gedeelte daarvan mochten worden genomen in executoriaal beslag of indien de van waarde verklaring van een daarop gelegd conservatoir beslag in kracht van gewijsde mocht zijn gegaan; of
- d daartoe schriftelijk verzocht wordt door de Obligatiehouders vertegenwoordigende ten minste tien procent (10%) van het totaal aantal uitstaande Obligaties, eerst nadat de Uitgevende Instelling na verloop van veertien (14) Werkdagen na in gebreke te zijn gesteld, verzuimt om aan haar verplichtingen tot betaling van rente of hoofdsom uit hoofde van de Obligaties te voldoen,

zal de Uitstaande Hoofdsom vermeerderd met, indien van toepassing, de tot de datum van terugbetaling aangegroeide rente door de Trustee kunnen worden opgeëist, indien de Trustee dit gewenst voorkomt, zonder dat ingebrekestelling of enig ander rechtsmiddel nodig zal zijn om van zodanige nalatigheid of verzuim te doen blijken en alles op

kosten van de Uitgevende Instelling en zal de Trustee de door hem nuttig geachte maatregelen kunnen nemen.

21 OPZEGGING

21.1 De Trustee is bevoegd zijn functie zonder opgave van redenen op te zeggen, indien de Trustee wordt ontbonden, er aanvraag van surseance van betaling of faillissement van de Trustee wordt gedaan. Indien een dergelijke situatie zich voordoet, dient de Trustee dit onverwijld schriftelijk te melden aan de Uitgevende Instelling.

21.2 De Trustee is bevoegd zijn functie, onder opgave van een geldige reden met een opzegtermijn van tenminste drie (3) maanden op te zeggen indien:

a. zij jegens de Uitgevende Instelling ervoor instaat dat de verkregen volmacht om te handelen namens de Zon Obligatiehouders door haar opvolger zal worden overgenomen zodanig dat haar opvolger rechtsgeldig bevoegd is om namens alle Zon Obligatiehouders te handelen;

b. zij aannemelijk kan maken dat haar opvolger gekwalificeerd en uitgerust is om op tenminste dezelfde wijze invulling en uitvoering te kunnen geven aan haar taak en de verplichtingen jegens Partijen waar kan maken;

c. de zich onder de aftredende Trustee bevindende waarden, registers en bescheiden op deze Akte betrekking hebbende, zullen door deze tegen kwijting aan zijn opvolger worden overgedragen;

21.3 Indien de Trustee een beroep doet op opzegging onder artikel 21.2 zal zij de Uitgevende Instelling een schriftelijk verzoek tot opzegging met onderbouwing van de geldige reden en invulling van gestelde voorwaarden doen toekomen. De instemming door de Uitgevende Instelling zal niet op onredelijke gronden worden onthouden of vertraagd.

21.4 De ter vervanging van de Trustee nieuw te benoemen Trustee zal de rechten en bevoegdheden hebben en aan de verplichtingen onderworpen zijn, die deze overeenkomst ten aanzien van de Trustee inhoudt.

21.5 De aftredende Trustee is gehouden de nodige medewerking te verlenen opdat de nieuw benoemde Trustee zijn taak zal kunnen uitoefenen.

22 WIJZIGING AKTE

22.1 De rechtsverhouding tussen de Uitgevende Instelling, de Trustee en de Obligatiehouders met betrekking tot de Obligatielening worden beheerst

door deze Akte, het Informatie Memorandum en de statuten van de Trustee en de wet.

22.2 Indien één of meer artikelen in strijd met wettelijke bepalingen thans of in de toekomst of op enigerlei wijze niet bindend zou(den) zijn, wordt daardoor de geldigheid van de overige bepalingen in deze Akte niet aangetast. De Uitgevende Instelling en de Trustee zullen alsdan handelen in de geest van de Akte, deze voor zover nodig aanpassen, in die zin dat de niet-bindende artikelen worden vervangen door andere bepalingen die zo min mogelijk verschillen van de betreffende niet-bindende artikelen.

22.3 De Trustee en de Uitgevende Instelling kunnen gezamenlijk zonder toestemming van de Obligatiehouders besluiten deze Akte aan te passen indien het veranderingen betreffen van een niet-materiële aard en veranderingen van formele, ondergeschikte en technische aard die de belangen van de Obligatiehouders niet schaden. Ook kan de Trustee besluiten afstand te doen van het recht om op te treden tegen overtredingen van de Akte, wanneer het materiële belang van de Obligatiehouders niet is geschaad.

22.4 Wijziging van de Akte is slechts mogelijk op initiatief van de Uitgevende Instelling en nadat de Obligatiehouders in de gelegenheid zijn gesteld ten aanzien van de voorgenomen wijziging(en) schriftelijk aan de Uitgevende Instelling hun bezwaren kenbaar te maken. De Obligatiehouders worden geacht hiertoe in de gelegenheid te zijn gesteld indien dertig dagen zijn verstreken nadat door de Uitgevende Instelling overeenkomstig het hiervoor bepaalde kennisgeving van de voorgenomen wijziging(en) is gedaan. Wijziging van de Akte is niet mogelijk indien de Obligatiehouders, vertegenwoordigende meer dan 25% van het totaal aantal uitstaande Obligaties, binnen dertig dagen na een dergelijke kennisgeving door de Uitgevende Instelling schriftelijk aan de Uitgevende Instelling kenbaar hebben gemaakt bezwaar te hebben tegen de voorgenomen wijziging.

23 KENNISGEVINGEN

23.1 Alle kennisgevingen dienen schriftelijk, of elektronisch te geschieden. Kennisgevingen aan Obligatiehouders zijn geldig indien deze zijn verzonden naar de (e-mail)adressen zoals vermeld in het Register van Obligatiehouders.

23.2 Kennisgevingen door de Obligatiehouders dienen schriftelijk of elektronisch te worden gedaan door verzending daarvan aan het (e-mail)adres van de Uitgevende Instelling en/of Trustee.

23.3 Een Obligatiehouder is gehouden de door de Trustee aan hem gezonden bevestigingen, afschriften, nota's of andere opgaven terstond na ontvangst te

controleren, en bij constatering van enige onjuistheid of onvolledigheid de Trustee daarvan onverwijld in kennis te stellen. Zo spoedig mogelijk na ontvangst van genoemde kennisgeving zijdens een Obligatiehouder zal de Trustee het register wijzigen en de Obligatiehouder daarvan berichten.

24 TOEPASSELIJK RECHT EN FORUM

24.1 Op deze Akte is uitsluitend Nederlands recht van toepassing.

24.2 Alle geschillen in verband met of voortvloeiende uit deze Akte, geschillen over het bestaan en de geldigheid daarvan daaronder inbegrepen, zullen uitsluitend worden beslecht door de bevoegde rechter te Amsterdam.

Bijlage 8 - Adressen

Jutterszon B.V.

Ankersmidplein 2

1506 CK, Zaandam

e-mail: info@sharenerg.nl

ZonnepanelenDelen B.V.

Distelweg 451

1031 HD, Amsterdam

e-mail: info@zonnepanelendelen.nl

Stichting Zonedelers

Distelweg 451

1031 HD, Amsterdam

e-mail: info@zonnepanelendelen.nl

NIET AFDRUKKEN:

| Belangrijke Data | | |
|-----------------------------------|------------------|---|
| Start inschrijvingsperiode | 5 december 2019 | |
| Einde inschrijvingsperiode | 12 januari 2020 | + 38 (kan verschillen!) dagen na start inschrijfperiode |
| Toewijzing | 17 januari 2020 | + 5 dagen na einde inschrijvingsperiode |
| Bekendmaking # Zon Obligaties | 17 januari 2020 | + 5 dagen na einde inschrijvingsperiode |
| Uitgifte datum | 17 januari 2020 | + 5 dagen na einde inschrijvingsperiode |
| Aanvang renteperiode | 17 januari 2020 | Gelijk aan Uitgifte datum |
| Einde renteperiode | 16 januari | + 364 dagen (t/m) |
| Uitbetaling 1° ZonneRente | 15 juli 2021 | + 181 dagen na verloop de renteperiode |
| Uitbetaling overige ZonneRente | 15 juli | + 181 dagen na verloop de renteperiode |
| Expiratie datum | 17 januari 2035 | + 15 (kan verschillen!) jaar na Uitgifte datum |
| 1° Vaststeldingsdatum stroomprijs | 24 januari 2020 | + 7 dagen na aanvang renteperiode |
| Start 1° productiejaar | 17 januari 2020 | Gelijk aan Uitgifte datum |
| Einde 1° productiejaar | 16 januari 2021 | + 364 dagen |
| Verwachte startdatum productie | 15 augustus 2020 | + 211 dagen (kan verschillen!) na Uitgifte datum |

| Algemene Informatie | | |
|-----------------------------------|--|---|
| Projectnaam | Zonnepark Jutterszon | Wanneer de/het voor projectnaam hier invoeren |
| Totaal bedrag Crowdfunding | 203.000 | |
| Looptijd in jaren | 15 | |
| Datum vaststellen IM | 3 december 2019 | |
| Website inschrijven | www.zonnepanelendelen.nl/project/jutterszon | |
| Samenwerkende Energiemaatschappij | Greenchoice | |
| Totaal vermogen | 3.101 | In kWp |
| Uitgevende Instelling (UI) | Jutterszon B.V. | |
| Status S.P.V. | een besloten vennootschap | een besloten vennootschap / een besloten vennootschap in oprichting |
| Adres UI | Ankersmidplein 2 | |
| Postcode UI | 1506 CK | |
| Plaats UI | Zaandam | |
| E-mail UI | info@sharenrg.nl | |
| Website UI | www.sharenrg.com | |
| Rechtsvorm UI | Besloten Vennootschap | |
| KvK registratie nr. UI | 75539802 | |
| KvK geregistreerde naam UI | Jutterszon B.V. | |
| Beheerder van de UI | shareNRG B.V. | |
| Aandeelhouder van de UI | shareNRG B.V. | |
| Financieringsverhoudingen | | |
| Uitgifte Zon Obligaties | 8,6% | |
| Eigen vermogen | 2,0% | |
| Totale Vreemd Vermogen | 89,4% | |
| Senior VV (HCoB Bank) | | |
| Junior VV (Duurzaamheidsfonds) | 0% | |
| Gebouw Zonnestroomsysteem | Zonnepark Jutterszon | |
| Adres Z | Burgemeester Ritmeesterweg 31 | |
| Postcode Z | 1784NV | |
| Plaats Z | Den Helder | |
| Dak eigenaar | Gemeente Den Helder | |

| | | |
|--|---------------------|---------------------------------------|
| Zonnepanelen | | |
| Aantal Zonnepanelen | 8.160 | |
| Aantal Zonnede <u>l</u> en per paneel | 34 | |
| Totaal aantal Zonnede <u>l</u> en | 8.120 | |
| Theoretisch max aantal zonnede <u>l</u> en | 277.440 | Som van 8.160 x 34 |
| Merken en Garanties | | |
| Merk Zonnepanelen | DMEGC | |
| Zonnepaneel specificatie | DMEGC 380WP 144SW | |
| Wp per paneel | 380 | In Wp |
| Productgarantie panelen | 10 | In jaren |
| Vermogensgarantie panelen | 25 | In jaren |
| Capaciteit na vermogensgarantie | 85% | |
| Merk omvormers | Huawei Technologies | |
| Aantal omvormers | 34 | |
| Type omvormer | SUN2000-60KTL | |
| Productgarantie omvormers | 5 | In jaren |
| Montagesysteem | Sadef | |
| Productgarantie montage | 15 | In Jaren |
| Investeringsbegroting | | |
| Totale bedrag (excl. BTW) | 2.350.000 | Zie tab Pr 1 - Financieringsbegroting |
| % PV-Systeem | 77% | |
| % Transactiekosten | 5% | |
| % Voorbereidingskosten | 11% | |
| % Reserves + Werkkapitaal | 7% | |
| Jaarlijkse Kosten | | |
| Vaste exploitatiekosten | 70.550 | |
| Verzekering | 4.650 | |
| Administratie Kosten | 9.000 | |
| Meetdiensten | 2.080 | |
| Huur Grond per jaar | 11.200 | |
| Verwachte Opbrengst | | |
| Verwachte jaaropbrengst eerste volledige productiejaar (nominale productie), alle panelen (kWh) | 2.902.349 | |
| Verwacht opbrengst eerste volledige productiejaar (nominale productie), per paneel (kWh) | 355,7 | |
| Verwacht opbrengst eerste volledige productiejaar (nominale productie), per zonnede <u>l</u> (kWh) | 10,46 | |
| Verwachte jaaropbrengst rentejaar 1 (kWh) per zonnepaneel: | 88,9 | |
| Verwachte jaaropbrengst rentejaar 1 (kWh) per Zonnede <u>l</u> : | 2,62 | |
| Gem. jaaropbrengst per paneel gedurende looptijd project (kWh) | 325,45 | |
| Gem. Jaaropbrengst per Zonnede <u>l</u> gedurende looptijd project (kWh) | 9,57 | |
| Verwachte Productie | | |
| kWh/kWp | 936 | |
| kWh/kWp variabele laag | 836 | - 100 verwachte productie |
| kWh/kWp variabele hoog | 1.036 | + 100 verwachte productie |
| Berekening Rente | | |
| Nominale waarde Zonnede <u>l</u> | 25,00 | |
| Totaal bedrag ZonneRente gehele looptijd per zonnede <u>l</u> | 8,12 | |
| Totaal bedrag ZonneRente gehele looptijd (samenwerkende e-maatschappij klanten) per zonnede <u>l</u> | 12,94 | |
| IRR gehele looptijd (normaal) | 3,5% | |
| IRR gehele looptijd (klanten van de samenwerkende energiemaatschappij) | 5,4% | |
| IRR bij meervolume (klanten van de samenwerkende energiemaatschappij) | 6,4% | |

| ICE Endex | | |
|--|--|---|
| Tijdelijke Endex 12-0-12 tarief | 51,53 | Max 4 weken voor publicatie IM. |
| Vaste opslag (per MWh) | 5 | |
| Tijdelijke Endex incl. vaste opslag (in EUR / MWh) | 56,53 | |
| Tijdelijke Endex incl. vaste opslag (in cent per kWh): | 5,65 | |
| Installatie | | |
| Installatie bedrijf zonne-energie systeem | Enerparc Projects Gmbh | |
| Tijdsduur_installatie_zonnestroomsysteem | 14 | In weken |
| Totaal aantal serie(s) | 204 series | Series (enkelv./meerv. / parallel (bij optimizers)) |
| Totaal aantal omvormer(s) | 34 omvormers | Omvormers (enkelv./meerv.) |
| Oriëntatie Zonnestroomsysteem | 190° zuid onder een hellingshoek van 15° | |
| Performance ratio | 85,7% | |
| Voorzichtigheidshalve | 100% | n.v.t. indien PV-Sol beschikbaar is. |
| Bank Lening | 2.100.000 | |
| SDE Subsidie | 4.345.110 | Bedrag |
| SDE Beschikking datum | 13-08-2018 | |
| Inschrijf Tijd | 11:00 | |
| Financiële Analyse | | |
| Exploitatie vergoeding 1st Jaar | 40.633 | EUR |
| SDE Cent | 9,9 | CENT per kWh |
| SDE EUR per MWh | 99 | EUR per MWh |
| Vollasturen per jaar | 950 | |
| SDE Max | 77 | EUR per MWh |
| SDE Verwacht | 77 | |
| Basis Energie Prijs | 22 | EUR per MWh |
| Inflatie | 2% | |
| Onderhoudsvoorziening Jaarlijks | @verwijzing maken | EUR |
| Verzamel kosten | @verwijzing maken | EUR |
| Overige kosten | @verwijzing maken | EUR |