

INFORMATIE MEMORANDUM

Zonnedak Berkmortel



**Let op! U belegt buiten AFM-toezicht. Geen vergunning-
en prospectusplicht voor deze activiteit.**



1. Belangrijke Informatie

Dit informatie memorandum (het **Informatie Memorandum**) is opgesteld in verband met de aanbidding (de **Aanbidding**) en uitgifte (de **Uitgifte**) door Solisplan SPV 2 B.V., een besloten vennootschap naar Nederlands recht (de **Uitgevende Instelling**), van maximaal 2.200 gezeekerde en achtergestelde Junior Obligaties met een Nominale waarde van elk EUR 25,00 (elk een **Zon Obligatie** of **ZonneDeel**) in Nederland.

Leeswijzer

Begrippen in het Informatie Memorandum beginnend met een hoofdletter hebben de betekenis die daaraan is gegeven in Bijlage 1 - Definities.

Hieronder volgt een samenvatting van de Aanbidding alsmede een aantal voorafgaande mededelingen. In de hierna volgende hoofdstukken van dit Informatie Memorandum zal vervolgens worden ingegaan op:

- de locatie, installatie en exploitatie van het (mede) met de Aanbidding te financieren Zonnestroomsysteem (Hoofdstuk 3).
- een samenvatting van de Aanbidding en toelichting op de ZonneRente en het beoogde rendement (Hoofdstuk 4).
- de bij de Aanbidding en exploitatie van het Zonnestroomsysteem betrokken partijen (Hoofdstuk 5).
- de risico's verbonden aan de Zon Obligaties (Hoofdstuk 6).
- de financiële analyse van de Aanbidding (Hoofdstuk 7).
- de voor deelnemers relevante fiscale informatie (Hoofdstuk 8).
- de wijze waarop geïnteresseerden zich kunnen inschrijven op de Zon Obligatielening (Hoofdstuk 9).

Samenvatting van de Aanbidding

Wat als je zelf graag zonne-energie wil opwekken maar geen geschikt dak hebt? Dankzij speciaal hiervoor ontwikkelde Zon Obligaties geeft Solisplan SPV 2 B.V. iedereen de mogelijkheid om te profiteren van zonne-energie. Het Zonedak Berkmortel in Sint-

Oedenrode biedt ruimte voor maar liefst 1.600 zonnepanelen!

Investeren is al mogelijk vanaf EUR 25,00. Voor dit bedrag koopt u een ZonneDeel, formeel een Zon Obligatie met een nominale waarde van EUR 25,00. Gedurende de looptijd van 15 jaar zijn er vervolgens geen bijkomende kosten zijn voor bijvoorbeeld verzekering of onderhoud. Op deze manier kan iedereen eenvoudig meedoen met de zonne-energie-revolutie en kunnen we samen zorgen voor meer zonne-energie in Nederland.

Solisplan ESCo B.V. is verantwoordelijk voor het organiseren van de financiering, aansturen van de installatiewerkzaamheden en uitvoeren van de exploitatie van het Zonnestroomsysteem gelegen op Airborneweg 10, 5492 NB, Sint-Oedenrode.

Met de opbrengst van de Uitgifte van 2.200 Zon Obligaties, waarmee in totaal een bedrag van **EUR 55.000** gemoeid is, wordt beoogd om 1.600 Zonnepanelen te financieren en te exploiteren op het dak van Berkmortel Breeding in Sint-Oedenrode.

De aanschaf en exploitatie van het Zonnestroomsysteem wordt voor 3,4% gefinancierd middels storting van het eigen vermogen van de Uitgevende Instelling, voorts wordt 18,6% gefinancierd door middel van de Uitgifte van de in deze Aanbidding beschreven achtergestelde Zon Obligaties, en de resterende 78,0% wordt door de Uitgevende Instelling gefinancierd middels een Senior Vreemd Vermogen Projectfinanciering (hierna ook **Zonlening**) verstrekt door ZPD Zonfonds 1 B.V. (hierna ook **Zonfonds**) waartoe de Uitgevende Instelling reeds in bezit is van een financieringsovereenkomst.

Een Zon Obligatie is een vorderingsrecht op naam van de houder van de Zon Obligatie jegens de Uitgevende Instelling, waaraan de rechten zijn verbonden als uiteengezet in de voorwaarden verbonden aan de Zon Obligaties zoals opgenomen in Bijlage 7 – Obligatievoorwaarden (de **Obligatievoorwaarden**). De inschrijving op de Obligatielening staat **open** van **24 oktober 2018**, 17:00 tot en met **26 november 2018**,

23:59 uur, met dien verstande dat de Uitgevende Instelling de inschrijvingsperiode eerder kan beëindigen of verlengen. Iedere Nederlandse ingezetene kan zich inschrijven. Toewijzing van de Zon Obligaties geschiedt ter discretie van de Uitgevende Instelling en geschiedt als regel op volgorde van de datum van inschrijving waarbij inwoners van Franekeradeel voorrang genieten.

De looptijd van een Zon Obligatie vangt aan op de datum van uitgifte van de Zon Obligatie (verwacht 1 december 2018) en eindigt, behoudens in het geval van vervroegde aflossing ter discretie van de Uitgevende Instelling in uitzonderlijke gevallen, op 1 december 2033 (looptijd van 15 jaar).

De inkomsten van de 1.600 zonnepanelen zullen worden aangewend ter dekking van de jaarlijkse exploitatiekosten en ten behoeve van de financieringskosten; zijnde rente en aflossing op de Senior Vreemd Vermogen Projectfinancier, de achtergestelde Zon Obligatielening en de achter-achtergestelde Aandeelhouderlening.

De jaarlijkse variabele rentecoupon (de **ZonneRente**) die elk van de Zon Obligaties draagt over hun uitstaande hoofdsom per Renteperiode, met ingang van de Uitgiftedatum tot aan de Expiratiedatum, is afhankelijk van, en gelijk aan 1/4.800^{ste} van de totale opgewekte zonnestroom tijdens de Renteperiode maal de voor de Renteperiode geldende Stroomprijs. Betaling van de ZonneRente vindt plaats jaarlijks op 21 december van ieder jaar.

De aflossing van de Zon Obligaties per ZonneRente periode ter grootte van 1/15^e van de totale Zon Obligatielening, zal na afloop van iedere Renteperiode worden uitbetaald uiterlijk 6 weken na verloop van de Renteperiode, jaarlijks op 21 december, of zoveel eerder als de Uitgevende Instelling overgaat tot vervroegde aflossing met inachtneming van artikel 6.2. en 6.3 van de Obligatievoorwaarden. De laatste aflossing zal plaatsvinden uiterlijk 3 weken na 1 december 2033 (de **Expiratiedatum**).

Mededelingen vooraf

Geïnteresseerden wordt nadrukkelijk geadviseerd dit Informatie Memorandum en het AFM Informatiedocument zorgvuldig te lezen, kennis te

nemen van de volledige inhoud ervan en, waar nodig, onafhankelijk advies in te winnen teneinde zich een afgewogen oordeel te vormen omtrent de risico's verbonden aan de aankoop van één of meer Zon Obligaties. Een beschrijving van de risico's is opgenomen in Hoofdstuk 6.

Aangezien het vermogen dat wordt aangetrokken door de uitgifte van de Zon Obligaties, mede gelet op de juridische en economische eigenschappen van dat vermogen en de rechten en de verplichtingen van de obligatiehouders, als vreemd vermogen kwalificeert en de obligaties niet als deelnemingsrechten in de zin van artikel 1:1 Wft kwalificeren, leidt de beoogde structuur niet tot een vergunningsplicht uit hoofde van artikel 2:65 Wft. Artikel 53 lid 2 van de vrijstellingsregeling Wft bepaalt dat het aanbieden van effecten aan publiek zonder een algemeen verkrijgbaar en door de Autoriteit Financiële Markten (AFM) goedgekeurd Prospectus toegestaan is, voor zover het effecten betreft die deel uitmaken van een aanbieding waarbij de totale waarde van de aanbieding, berekend over twaalf maanden, minder dan EUR 5 miljoen bedraagt. Deze Aanbieding is derhalve vrijgesteld van deze prospectusplicht. De Uitgevende Instelling is terzake de Aanbieding niet vergunningsplichtig ingevolge de Wet op het financieel toezicht (**Wft**) en staat niet onder toezicht van de AFM. De Uitgevende instelling is wel verplicht de aanbieding te melden bij de AFM (wat zij ook heeft gedaan). Ook is ze verplicht tot het opstellen van het AFM Informatiedocument, welke beschikbaar is op de volgende website:
www.zonnepanelendelen.nl/project/berkmortel.

Dit Informatie Memorandum is uitgegeven onder de uitsluitende verantwoordelijkheid van de Uitgevende Instelling. De Uitgevende Instelling verklaart dat, na het treffen van alle redelijke maatregelen om zulks te verklaren en voor zover haar bekend, de gegevens die in dit Informatie Memorandum zijn opgenomen overeenstemmen met de werkelijkheid en dat er geen gegevens zijn weggelaten waarvan vermelding de strekking van dit Informatie Memorandum zou wijzigen.

Dit Informatie Memorandum bevat subjectieve verwachtingen, prognoses, veronderstellingen en aannames die in geen geval mogen worden uitgelegd als een toezegging dan wel een garantie, waarop door

een potentiële Zon Obligatiehouder mag worden vertrouwd.

Bepaalde informatie die hierin is opgenomen, is gebaseerd op of afgeleid uit informatie verschaft door derden. Alhoewel de Uitgevende Instelling deze bronnen betrouwbaar acht, heeft zij zulke informatie niet geverifieerd en om deze reden wordt geen enkele verklaring, garantie of toezegging afgegeven, expliciet of impliciet, en geen aansprakelijkheid of verantwoordelijkheid aanvaard door de Uitgevende Instelling met betrekking tot de juistheid of volledigheid van zulke informatie.

Niemand anders dan de Uitgevende Instelling, Groene Energie Administratie B.V. (Greenchoice) of ZonnepanelenDelen B.V. is gerechtigd enige informatie te verstrekken of enige verklaring af te leggen met betrekking tot de Uitgevende Instelling of de bij dit Informatie Memorandum geboden mogelijkheid van verwerving van Zon Obligaties, voor zover die informatie niet ook in dit Informatie Memorandum vermeld staat. Indien zodanige informatie is verschaft of zodanige verklaringen zijn afgelegd, dient op dergelijke informatie of zodanige verklaringen niet te worden vertrouwd als zijnde verstrekt of afgelegd door of namens de Uitgevende Instelling.

De Uitgevende Instelling behoudt zich het recht voor om de voorwaarden van de Aanbieding aan te passen. In aanvulling hierop kan de informatie in dit Informatie Memorandum worden geactualiseerd, aangevuld en aangepast. Door het verstrekken van dit Informatie Memorandum nemen noch de Uitgevende Instelling, noch haar respectievelijke bestuurders, functionarissen, werknemers, agenten en/of adviseurs de verplichting op zich (maar behouden zich wel het recht daartoe voor) om een ontvanger te voorzien van toegang tot enige bijkomende informatie of om enige onnauwkeurigheid en/of onjuistheden in zulke informatie te corrigeren. Echter, als er sprake is van een materiële aanpassing zal een aangepaste versie van dit Informatie Memorandum of een aanvullend

document worden verspreid aan de ontvangers van dit Informatie Memorandum (behalve aan degenen wier inschrijving op Obligaties is afgewezen), al naar gelang de omstandigheden. De overhandiging van dit Informatie Memorandum is onder geen enkele omstandigheid een verklaring of impliceert dat de informatie hierin juist is op een datum gelegen na de datum van dit Informatie Memorandum.

De inhoud van dit Informatie Memorandum mag niet zonder de uitdrukkelijke schriftelijke goedkeuring van de Uitgevende Instelling en ZonnepanelenDelen worden gereproduceerd, verspreid, gepubliceerd, gekopieerd of openbaar gemaakt aan derden. Dit Informatie Memorandum blijft te allen tijde eigendom van de Uitgevende Instelling.

Dit Informatie Memorandum dient in samenhang met de Bijlagen te worden gelezen. In geval van discrepantie tussen de tekst van dit Informatie Memorandum en de bijlagen van dit Informatie Memorandum zullen de bijlagen prevaleren.

Het aanbod tot verkrijging van de Zon Obligaties wordt uitsluitend beheerst door het Nederlands recht. Dit Informatie Memorandum verschijnt alleen in de Nederlandse taal. Alle bedragen zijn in euro. Door ontvangst van dit Informatie Memorandum gaat de ontvanger onvoorwaardelijk akkoord met vrijwaringen als opgenomen in dit Informatie Memorandum en stemt de ontvanger er tevens mee in de informatie gegeven in dit Informatie Memorandum strikt vertrouwelijk te houden. Een belegger die als eiser een vordering bij een rechterlijke instantie aanhangig maakt met betrekking tot de informatie in het Informatie Memorandum dient, indien van toepassing volgens het toepasselijke recht van een lidstaat van de Europese Unie, de kosten voor vertaling van dit Informatie Memorandum te dragen voordat de rechtsvordering wordt ingesteld.

Dit Informatie Memorandum is vastgesteld op **22 oktober 2018**.

2. Inhoudsopgave

1. BELANGRIJKE INFORMATIE	1
LEESWIJZER.....	1
SAMENVATTING VAN DE AANBIEDING	1
MEDEDELINGEN VOORAF	2
3. ZONNEDAK BERKMORTEL	5
KERNINFORMATIE	5
INSTALLATIE	5
EXPLOITATIE	6
INVESTERING.....	6
4. SAMENVATTING VAN DE AANBIEDING.....	7
DE AANBIEDING	7
ZONNE-RENTE & RENDEMENT	8
PROGNOSE ZONNE-RENTE	8
VOORDEEL VOOR KLANTEN VAN GREENCHOICE	9
PROGNOSE ZONNE-RENTE GREENCHOICE KLANTEN	9
5. UITGEVENDE INSTELLING & BETROKKEN PARTIJEN	11
UITGEVENDE INSTELLING	11
OVERIGE AAN EXPLOITATIE GERELATEERDE PARTIJEN	12
6. RISICO'S	14
RISICO'S TIJDENS BOUW	15
RISICO'S TIJDEN EXPLOITATIE.....	15
RISICO'S VERBONDEN AAN DE ZON OBLIGATIELEENING.....	17
OVERIGE RISICO'S	18
ZEKERHEDEN	18
7. FINANCIËLE ANALYSE	19
AANNAMES ZONNEDAK BERKMORTEL	19
TIMING.....	19
INKOMSTEN	19
UITGAVEN.....	20
WINSTUITKERINGSBELEID EN LIQUIDITEITSRISICO.....	21
RENDEMENTSBEREKENING ZON OBLIGATIE.....	21
8. FISCALE INFORMATIE	22
PARTICULIERE DEELNEMER	22
ZAKELIJKE DEELNEMER	22
9. DEELNAME ZON OBLIGATIES	23
DEELNAME	23
INSCHRIJVING	23
BETALING	23
BIJLAGE 1 - DEFINITIES	24
BIJLAGE 2 – OVERZICHT VAN BELANGRIJKE DATA.....	25
BIJLAGE 3 - TECHNISCHE SPECIFICATIES PV-INSTALLATIE	25
BIJLAGE 4 - KASSTROOMOVERZICHT ZONNEDAK BERKMORTEL	28
BIJLAGE 5 - STATUTEN STICHTING ZONNEDELERS.....	31
BIJLAGE 6 - STATUTEN SOLISPLAN SPV 2 B.V.	35
BIJLAGE 7 – OBLIGATIEVOORWAARDEN.....	50
BIJLAGE 8 – ADRESSEN	59

3. Zonnedak Berkmortel

Kerninformatie

De specificaties van het Zonnestroomsysteem van Solisplan SPV 2 B.V. zijn als volgt:

Locatie:	Airborneweg 10, 5492 NB, Sint-Oedenrode.
Zonnepanelen:	1.600 x Suntech STP 290-20/Wfh. Totaal 10.152,8 kWp.
Garantie zonnepanelen:	10 jaar productgarantie en 25 jaar vermogensgarantie >= 80,7%.
Omvormers:	6 x Huawei Technologies 4x SUN2000-60KTL en 2x SUN2000-33KTL
Garantie omvormers:	15 jaar productgarantie
Montagesysteem:	Tritec Alu
Nominale Jaaropbrengst:	384.192 kWh

Het Zonnestroomsysteem wordt direct gevoed op het interne netwerk van het gebouw. De hoeveelheid opgewekte zonnestroom zal worden bijgehouden door 2 dataloggers van de firma CEDEL welke zullen worden aangesloten op de twee gecertificeerde bruto-productiemeters.

Installatie

Op het moment van Uitgifte is het Zonnestroomsysteem in aanbouw. De Productie van de eerste zonnestroom wordt medio februari verwacht en de volledige inbedrijfstelling op **1 december 2018**. Na oplevering van het Zonnestroomsysteem volgt de exploitatiefase.

Hieronder is een impressie te zien van het ontwerp van het Zonnestroomsysteem gelegen aan Airborneweg 10:



De Zonnepanelen zullen op het dak middels een montagesysteem van het merk Tritec Alu worden

bevestigd met een oriëntatie van 85° west en -95° oost onder een hellingshoek van 22°. In totaal zijn er 1.600 panelen in 6 series aangesloten op 6 omvormers. Deze 6 omvormers zorgen ervoor dat de gelijkstroom die geproduceerd wordt door de zonnepanelen wordt omgevormd in netconforme wisselstroom. De omvormers worden via een onderverdeling aangesloten op de aansluiting van Berkmortel Breeding.

Er is gekozen voor zonnepanelen van het merk Suntech om twee redenen:

1. Er voldaan wordt aan alle door ZonnepanelenDelen gestelde kwaliteitseisen zoals o.a. een lineaire vermogensgarantie, enkel positieve vermogenstolerantie, IEC 61215 & 61730 certificering en anti-PID.
2. Omdat deze fabrikant door Bloomberg New Energy Finance o.a. in Q1, 2017 is geclassificeerd als een TIER 1 leverancier. Van deze classificering kan afgeleid worden dat het product 'bankable' is omdat ten minste 5 non-development banken in de voorgaande 24 maanden hier non-recourse projectfinanciering voor hebben verstrekt.

Er is gekozen voor omvormers van het merk Huawei Technologies omdat deze voldoen o.a. aan de IEC 62109-1 en DIN VDE 0126-1-1 normen.

Productieverwachting

Om een goede inschatting te maken van de verwachte zonnestroomproductie is gebruik gemaakt van verschillende specialistische PV software.

Als inputdata is voor het adres van Berkmortel Breeding gerekend met een oriëntatie van 85° west en -95° oost onder een hellingshoek van 22°. Gezien de mate van detail van deze Yield Assesment is 98% van de verwachte output overgenomen t.b.v. de financiële prognose voor de Zon Obligatielening en de Senior Vreemd Vermogen Project financiering. Dit resulteert in een gemiddelde verwachting van **828 kWh/kWp** en daarmee **384.192 kWh** in het eerste volledige productiejaar.

Exploitatie

De inkomsten van de Uitgevende Instelling, Solisplan SPV 2 B.V., bestaan voor dit Zonnestroomsysteem enerzijds uit een variabele exploitatie vergoeding voor de zonnestroom van Berkmortel Breeding aangevuld met SDE+ subsidie die reeds zijn beschikbaar. Ten behoeve van de exploitatie van het Zonnestroomsysteem is er een opstalovereenkomst afgesloten met de Berkmortel Breeding V.O.F. voor het gebruik van het dak voor een periode van 16 jaar.

De jaarlijkse direct aan het Zonnestroomsysteem gelieerde exploitatiekosten bestaan uit onderhouds- en verzekeringskosten, beheerskosten plus de administratiekosten van de Zon Obligaties. Voor meer informatie over de exploitatie inkomsten en kosten, zie Hoofdstuk 7: Financiële analyse.

Investing

De totale investeringsbegroting exclusief BTW bedraagt EUR 291.130.-, onder te verdelen als volgt:

- 92,2%: Kosten voor de zonnepanelen, omvormers, draagconstructie, kabels & toebehoren inclusief aansluiting op de elektrische installatie en trafo's. Turn-key (op)geleverd.
- 4,6%: Transactiekosten voor het verkrijgen van de crowdfunding en juridische kosten voor het oprichten van de vennootschap.
- 2,4%: Voorbereidingskosten voor onder andere het constructieonderzoek, opstellen van contracten en ontwikkelen van het project.
- 0,9%: Financiële reserves waaronder de Debt Service Reserve Account (DSRA), een post onvoorzien en werkkapitaal teneinde te voorzien in voldoende liquiditeit met name voor de eerste rentebetalingen van de Senior Vreemd Vermogen Projectfinancier.

4. Samenvatting van de Aanbieding

De Aanbieding

De voornaamste kenmerken van de aangeboden Zon Obligatielening zijn als volgt:

- De omvang van de financiering door middel van Zon Obligaties voor Zonnedak Berkmortel bedraagt **EUR 55.000** (2.200 Zon Obligaties).
- De nominale waarde en uitgifteprijs per Zon Obligatie (een **ZonneDeel**) bedraagt EUR 25,00 (vijfentwintig euro).
- Ter zake van de Aanbieding worden **géén** emissiekosten berekend.
- De in dit Informatie Memorandum besproken Zon Obligatielening vangt aan op de datum van uitgifte van de Zon Obligaties (verwacht 1 december 2018) en eindigt, behoudens in het geval van vervroegde aflossing ter discretie van de Uitgevende Instelling, conform artikel 6 van de Obligatievoorwaarden, op 1 december 2033 (een **looptijd van 15 jaar**).
- De **Renteperiode** bedraagt 12 maanden en vangt aan op 1 december 2018 t/m 30 november van elk opvolgend jaar en is betaalbaar op 21 december¹ na afloop van een Renteperiode (dit in verband met de berekening van de energieproductie, goedkeuring van de Senior Vreemd Vermogen Projectfinancier en verwerking van de betaling).
- De variabele rentecoupon (de **ZonneRente**) per ZonneDeel gedurende de Renteperiode wordt vastgesteld op basis van een variabele Stroomprijs maal **1/4.800^{ste}** van de totale hoeveelheid geproduceerde zonnestroom tijdens de Renteperiode. De factor **1/4.800** is gebaseerd op een totaal van 1.600 zonnepanelen en 30 ZonneDelen per Zonnepaneel. Hierbij wordt de energieproductie jaarlijks vastgesteld op basis van de productiedata zoals geregistreerd door de speciaal voor dit project geconfigureerde CEDEL data loggers welke zijn gekoppeld aan twee gecertificeerde bruto-productiemeters. Deze energieproductie zal online beschikbaar worden gemaakt door de Uitgevende Instelling. De Stroomprijs per Renteperiode is variabel.
- De variabele rentecoupon (de ZonneRente) kan in enige Renteperiode nooit meer bedragen dan EUR 0,66 per ZonneDeel (de CAP) en nooit minder bedragen dan EUR 0,35 per ZonneDeel (de FLOOR). Dit komt neer op een rendement (IRR) van 4,5% CAP en 2,5% Floor.
- De Zon Obligaties vormen directe en onvoorwaardelijke verplichtingen van de Uitgevende Instelling jegens een Obligatiehouder die onderling gelijk in rang zijn zonder enig verschil in preferentie.
- **De Zon Obligaties zijn achtergesteld ten opzichte van de Senior Vreemd Vermogen Projectfinanciering van het Zonfonds. Dit betekent concreet dat de verplichtingen aan Obligatiehouders zijn achtergesteld aan de betaling(sverplichting) van rente en aflossing aan het Zonfonds. Indien Uitgevende Instelling door o.a. tegenvallende inkomsten niet kan voldoen aan de betalingen en/of voorwaarden die samenhangen met de Senior Vreemd Vermogen Project Financiering, dan zal de Uitgevende Instelling haar betalingen aan Obligatiehouders moeten opschorten.**
- De Zon Obligaties zijn ook **achtergesteld** aan de natuurlijke preferente crediteuren van de Uitgevende Instelling zoals bijvoorbeeld de belastingdienst.
- In geval van faillissement van Uitgevende Instelling kunnen de Obligatiehouders pas worden terugbetaald nadat de schuld aan de Senior Vreemd Vermogen Projectfinancier en de andere (wettelijk) preferente crediteuren is voldaan.
- Indien betalingen aan Obligatiehouders om bovengenoemde reden worden opgeschort, zullen de opgeschorte bedragen worden bijgeschreven op de Hoofdsom en zal de betreffende Uitgevende Instelling alsnog trachten op een later moment, aan haar verplichtingen aan Obligatiehouders te voldoen.
- Het recht van de Zon Obligatiehouder op betaling van de rente en/of de Hoofdsom van de Zon Obligaties verjaart vijf (5) jaar na het verschuldigd worden daarvan.
- Behoudens de mogelijkheid tot vervroegde aflossing ter discretie van de Uitgevende Instelling

¹ Indien in enig jaar **21 december** niet een dag is waarop banken in Nederland open plegen te zijn, geldt i.p.v. **21 december** de eerstvolgende dag waarop banken op plegen te zijn.

in uitzonderlijke omstandigheden (zoals gespecificeerd in artikel 6 van de Obligatievoorwaarden) vindt terugbetaling van de Hoofdsom van de Zon Obligaties plaats volgens een lineair aflossingsschema;

- De **aflossing** van de Zon Obligaties geschiedt jaarlijks volgens een lineair aflossingsschema waarbij de eerste aflossing plaatsvindt op 21 december 2019 en de laatste aflossing uiterlijk drie weken na 1 december 2033.
- Ter zekerheid onder de betalingsverplichtingen op de Zon Obligatielening worden **géén** pandrechten op het Zonnestroomsysteem en bijbehorende projectcontracten gevestigd.
- De Zon Obligaties zijn beperkt overdraagbaar.
- De Zon Obligaties worden beheerst door Nederlands recht en zijn onderworpen aan de voorwaarden zoals opgenomen in Bijlage 7 - Obligatievoorwaarden.

ZonneRente & Rendement

Vergelijkbaar met een zonnepaneel op uw eigen dak wordt het rendement van uw ZonneDeel bepaald door de hoeveelheid opgewekte zonnestroom. De jaarlijkse ZonneRente per ZonneDeel wordt als volgt vastgesteld:

Jaarlijkse ZonneRente per ZonneDeel = Productie in bijbehorende Renteperiode per ZonneDeel x Stroomprijs tijdens deze Renteperiode:

- Productie: per Zonnepaneel wordt ieder jaar op basis van de productiegegevens vastgesteld hoeveel zonnestroom deze heeft opgewekt. Deze Productie per zonnepaneel is het rekenkundig gemiddelde van de totale productie in het jaar van de Renteperiode. De productie per zonnepaneel bestaat derhalve uit $1/1.600^{\text{e}}$ deel van de totale jaarlijkse productie. De productie per ZonneDeel bedraagt $1/30^{\text{e}}$ van de productie per zonnepaneel, dat is daarmee dus **1/4.800^{ste}** van de totale opgewekte zonnestroom per Renteperiode.
- Stroomprijs: Dit is een jaarlijks **variabel** tarief wat de som is van (a) een vaste opslag van EUR 22,00/MWh en (b) het variabele Markttarief. Dit Markttarief zal aan het begin van iedere Renteperiode worden vastgesteld aan de hand van de ICE Endex, op basis van de Endex 12-0-12 (base,

end of day) formule voor de bij deze Renteperiode behorende periode. Deze prijs zal jaarlijks beschikbaar worden gemaakt door de Uitgevende Instelling.

- Cap en Floor: In verband met grotendeels vaste exploitatie inkomsten kan de ZonneRente in enige Renteperiode nooit meer bedragen dan EUR 0,66 per Zonnedeel (de CAP) wat neerkomt op een rendement (o.b.v. IRR) van 4,5%. Eerlijkheidshalve is er ook een Floor van toepassing. De ZonneRente kan in enige Renteperiode nooit minder bedragen dan EUR 0,35 per ZonneDeel (de FLOOR) wat neerkomt op een rendement (o.b.v. IRR) van 2,5%. Indien op enig moment de CAP of de FLOOR waarde van toepassing is, dan zal de hieruit voortvloeiende ZonneRente worden vastgesteld door de Productie voor de Renteperiode zodanig bij te stellen dat, gegeven de voor de Renteperiode van toepassing zijnde Stroomprijs, het CAP of FLOOR bedrag tot stand komt. In de praktijk is het zeer onwaarschijnlijk dat de CAP en de FLOOR van toepassing zullen zijn, echter omdat dit niet op voorhand volledig uitgesloten kan worden zijn deze voorwaarden opgenomen.

Prognose ZonneRente

Hieronder volgt een prognose van de verwachte opbrengst van een ZonneDeel. Aan de berekening van de verwachte opbrengst per ZonneDeel over de gehele looptijd worden de volgende aannames gedaan:

- Looptijd: de looptijd van een Zon Obligatie is 15 jaar vanaf de datum van uitgifte van de Zon Obligatie, verwacht op 1 december 2018 en derhalve tot 1 december 2033.
- Productie: op basis van het gemiddeld aantal zonne-uren en de te verwachten verliezen in de kabels en de omvormers is de verwachte productie 828 kWh/kWp. Dit is omgerekend 240,12 kWh² per zonnepaneel in het eerste volledige productiejaar. Vervolgens corrigeren we deze productie met een jaarlijkse degradatie factor van het zonnepaneel van 0,5% per jaar om tot een gemiddelde productie van 231,71 kWh per zonnepaneel, per jaar, over een periode van 15 jaar te komen. De Productie per Zonnedeel is $1/30^{\text{e}}$ hiervan, zijnde 7,7 kWh.
- Stroomprijs: Dit is een jaarlijks **variabel** tarief wat de som is van (a) een vaste opslag van EUR

² En 240,12 kWh voor de eerste Renteperiode van 12 maanden na de Uitgifte datum. Dit i.v.m. de installatieperiode die naar

verwachting 0 weken zal duren en een iets lagere beschikbaarheid i.v.m opstart van 99% in het eerste jaar.

22,00/MWh en (b) het variabele Markttarief. Omdat we op dit moment het van toepassing zijnde Markttarief nog niet kunnen bepalen (dit kan pas op de Uitgiftedatum) gebruiken we bij deze berekening een andere referentiedatum, namelijk 18 december 2017. De Stroomprijs inclusief de vaste opslag wordt daarmee verondersteld 6,41 cent per kWh te zijn (om precies te zijn EUR 64,1/MWh).

De netto-opbrengst van één (1) Zon Obligatie, met een opbrengst overeenkomstig aan 1/30^e zonnepaneel, is op basis hiervan:

Afhankelijk van de aannames over de ontwikkeling van de productie (728 kWh/kWp <> 928 kWh/kWp) kan het rendement op basis van bovenstaande aannames als volgt variëren:

Nominale waarde	- EUR 25,00
Zonne-Rente: 15 jaar	+ EUR 7,43
Terugbetaling Inleg	+ EUR 25,00
Totaal	+ EUR 7,43 (IRR 3,5%)

	728	778	828	878	928
-3,0%	2,7%	2,9%	3,1%	3,3%	3,4%
-2,5%	2,8%	3,0%	3,1%	3,3%	3,5%
-2,0%	2,8%	3,0%	3,2%	3,4%	3,6%
-1,5%	2,9%	3,1%	3,3%	3,5%	3,6%
0,0%	3,1%	3,3%	3,5%	3,6%	3,8%
1,5%	3,3%	3,5%	3,7%	3,9%	4,1%
2,0%	3,3%	3,5%	3,7%	3,9%	4,2%
2,5%	3,4%	3,6%	3,8%	4,0%	4,2%
3,0%	3,5%	3,7%	3,9%	4,1%	4,3%

TABEL 1: RENDEMENTSVERWACHTINGEN VIA ZONNEPANELENDELEN.NL

De effectieve zonne-rente over de volledige looptijd wordt berekend aan de hand van de 'Internal Rate of Return'. Op deze manier wordt het rentepercentage vastgesteld dat overeenkomstig is met een spaarrekening die gelijke kasstromen heeft als de betalingen op een ZonneDeel. De IRR bedraagt 3,5%.

De jaarlijkse ZonneRente kan ook worden uitgedrukt als een percentage t.o.v. de uitstaande Hoofdsom gedurende het jaar waarover de ZonneRente is ontvangen. Omdat jaarlijks 1/15^e van de Hoofdsom wordt afgelost, en gedurende de looptijd rekening wordt gehouden met degradatie van de zonnepanelen, verandert het ZonneRente percentage gedurende de looptijd als volgt:

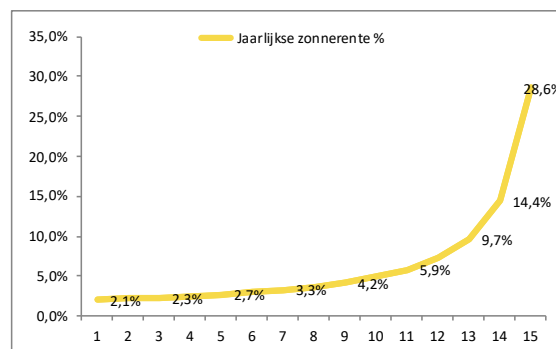

Voordeel voor klanten van Greenchoice

Greenchoice wil het zelf opwekken van energie graag stimuleren. ZonnepanelenDelen heeft met Greenchoice afgesproken dat Zon Obligatiehouders die ten tijde van de ZonneRente betaling geregistreerd staan als een klant van Greenchoice een aanvullende opslag van 1,21 eurocent (inclusief BTW) per kWh afkomstig van een Zonnedeel³. Het rendement is daarmee extra aantrekkelijk als je overstapt naar Greenchoice.

Het uitgangspunt voor klanten van Greenchoice is dat de ZonneRente via ZonnepanelenDelen wordt uitgekeerd en de aanvullende opslag door Greenchoice wordt uitgekeerd. In overleg tussen ZonnepanelenDelen en Greenchoice kan worden besloten om dat de ZonneRente, inclusief de aanvullende opslag tezamen door Greenchoice wordt uitgekeerd.

Prognose ZonneRente Greenchoice klanten

Hieronder volgt een prognose van de verwachte opbrengst van een ZonneDeel voor ZonneDelers die tevens klant van Greenchoice zijn. Hierbij zijn dezelfde aannames gedaan, met de toevoeging:

- Wind uit Nederland: Als rekenvoorbeeld is een klant genomen die bij Greenchoice Wind uit Nederland afneemt.
- Een Piek/Dal verhouding van 55% voor productie van zonne-energie in het hoog tarief, en 45% in het laag tarief.

De netto-opbrengst van één (1) Zon Obligatie, met een opbrengst overeenkomstig aan 1/30^e zonnepaneel, is op basis hiervan:

³ Deze opslag voor klanten van Greenchoice geldt voor maximaal 3.500 kWh per jaar, of maximaal het eigen verbruik. Indien de Zon Obligatiehouder meer zonnestroom heeft opgewekt dan

3.500 kWh, dan wordt over dit meervolume de 'normale' zonnerente uitgekeerd van EUR 6,41 /MWh.

Nominale waarde	- EUR 25,00
Voordeel: 15 jaar	+ EUR 9,31
Terugbetaling Inleg	+ EUR 25,00
Totaal	+ EUR 9,31 (IRR 4,3%)

Afhankelijk van de aannames over de ontwikkeling van de productiefactor (728 kWh/kWp <> 928 kWh/kWp) kan het rendement op basis van bovenstaande aannames als volgt variëren:

	728	778	828	878	928
-3,0%	3,2%	3,4%	3,6%	3,8%	4,0%
-2,5%	3,3%	3,5%	3,7%	3,9%	4,1%
-2,0%	3,4%	3,6%	3,8%	4,0%	4,2%
-1,5%	3,5%	3,7%	3,9%	4,1%	4,4%
0,0%	3,8%	4,0%	4,3%	4,5%	4,7%
1,5%	4,1%	4,4%	4,6%	4,9%	5,1%
2,0%	4,2%	4,5%	4,8%	5,0%	5,3%
2,5%	4,4%	4,6%	4,9%	5,2%	5,4%
3,0%	4,5%	4,8%	5,1%	5,3%	5,6%

TABEL 2: RENDEMENTSVERWACHTINGEN VOOR KLANTEN VAN GREENCHOICE

De effectieve zonne-rente over de volledige looptijd wordt berekend aan de hand van de 'Internal Rate of Return'. Op deze manier wordt het rentepercentage vastgesteld dat overeenkomstig is met een spaarrekening die gelijke kasstromen heeft. De IRR bedraagt **4,3%**.

Een uitgebreide berekening van de beschreven prognose van het rendement is terug te vinden in het kasstroomoverzicht in Bijlage 4.

Ook voor klanten van Greenchoice kan de kostenbesparing op de energiekosten worden uitgedrukt als een percentage t.o.v. de uitstaande Hoofdsom gedurende het jaar waarover de ZonneRente is ontvangen. Omdat jaarlijks 1/15^e van de Hoofdsom wordt afgelost, en gedurende de looptijd

rekening wordt gehouden met degradatie van de zonnepanelen, verandert het zonne-rente percentage gedurende de looptijd als volgt:

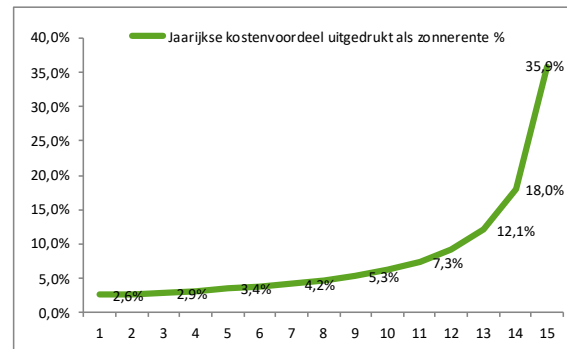

Samenvatting van de betrokken Partijen

Solisplan SPV 2 B.V. koopt een zonne-energie installatie van Solisplan Group B.V. en levert de zonnestroom aan Berkmortel Breeding op basis van een exploitatieovereenkomst voor een periode van 16 jaar. Tevens heeft ze een opstalovereenkomst voor het gebruik van het dak met de Berkmortel Breeding V.O.F. voor een periode van 16 jaar.

De financiering komt tot stand dankzij:

1. Een Senior Vreemd Vermogen Projectfinanciering door het Zonfonds.
2. De uitgifte van een achtergestelde Zon Obligatielening waarbij Solisplan SPV 2 B.V. wordt ondersteund door ZonnepanelenDelen B.V. die via de Trustee Stichting Zonnedelers de crowdfunders vertegenwoordigd.
3. Storting van eigen vermogen door de aandeelhouder Solisplan ESCo B.V.

5. Uitgevende instelling & betrokken partijen

Dit hoofdstuk beschrijft de Uitgevende Instelling en de verschillende partijen die betrokken zijn bij de ontwikkeling, realisatie en exploitatie van Zonedak Berkmortel.

Uitgevende instelling

Solisplan SPV 2 B.V. gevestigd aan de Jan Tinbergenstraat 4 a in Sint-Oedenrode. Zij is de Uitgevende Instelling van de Zon Obligaties en is juridisch en economisch gerechtigde van de zonnepanelen, omvormers, bijbehorende kabels en montagemateriaal, alsmede van alle andere vermogensbestanddelen van het Zonnestroomsysteem. De Kerngegevens van de Uitgevende Instelling zijn als volgt:

Rechtsvorm	Besloten Vennootschap
KvK-registratie	71610588
Toepasselijk recht	Nederlands recht
Adres	Jan Tinbergenstraat 4 a
Plaats	5491 DC, Sint-Oedenrode
E-mail	info@solisplan.com
Website	www.solisplan.com

De Uitgevende Instelling is een ESCo en is speciaal opgericht ten behoeve van de aanschaf, bouw en exploitatie van het Zonnestroomsysteem. Aandeelhouder is Solisplan ESCo B.V.

Het dagelijks bestuur en operationele beheer van de Uitgevende Instelling wordt gevormd door Solisplan ESCo B.V. op basis van een managementovereenkomst. De Uitgevende Instelling heeft geen personeel in dienst. De statuten van de Uitgevende Instelling zijn aangehecht in Bijlage 5.

Aan financiering gerelateerde partijen

Z.P.D. Zonfonds 1 B.V. verstrekt een Senior Vreemd Vermogen Projectfinanciering van EUR 230.000,- met een looptijd van 15 jaar en een lineaire aflossing. De belangrijkste kenmerken hiervan zijn verder als volgt:

- Rente. De eerste 5 jaar vast voor 2,30%, de hierop volgende 5 jaar vast voor 2,80%, en de laatste vijf jaar vast voor 3,30%, dit onder voorbehoud van een groenverklaring van voldoende omvang.
- Zekerheden. Het Zonfonds verkrijgt de volgende zekerheden:

- eerste bankhypotheek van EUR 230.000, te vermeerderen met 35% voor rente en kosten, op het zelfstandig recht van opstal;
- eerste openbaar pandrecht op de vorderingen uit hoofde van de projectrekeningen;
- eerste pandrecht op alle huidige en toekomstige rechten en vorderingen waaronder rechten en vorderingen die voortvloeien uit o.a. de BTW vorderingen SDE+ subsidie(s), projectovereenkomsten, teruggave van belastingen, verzekeringspolissen en alle overige garanties en overeenkomsten gerelateerd aan de Uitgevende Instelling;
- eerste pandrecht op alle huidige en toekomstige roerende zaken, waaronder het Zonnestroomsysteem;
- Belangrijkste voorwaarden van de Zonlening:
 - de verhouding tussen de beschikbare kasstromen voor alle rente en aflossingsbetalingen en de hoogte van de rente en aflossingsbetalingen op de Senior Vreemd Vermogen Projectfinanciering (de "Senior Annual DSCR") dient altijd minimaal 1,05 te zijn;
 - de verhouding tussen de beschikbare kasstromen voor alle rente en aflossingsbetalingen en de hoogte van de som van de rente en aflossingsbetalingen op Senior Vreemd Vermogen Projectfinanciering en de Zon Obligatielening (de "Total Annual DSCR") dient altijd minimaal 1,00 te zijn;
 - solvabiliteitsratio dient tijdens de bouwfase minstens 20% te bedragen. Na de bouwfase is er geen solvabiliteitseis;

De in dit Informatie Memorandum beschreven Zon Obligatie lening is achtergesteld aan de hiervoor genoemde Senior Vreemd Vermogen Projectfinanciering. Dit betekent concreet dat de verplichtingen aan Obligatiehouders zijn achtergesteld aan betaling van rente en aflossing onder de Senior Vreemd Vermogen Projectfinanciering. Indien de Uitgevende Instelling door o.a. tegenvallende inkomsten niet kan voldoen aan de voorwaarden gesteld aan de Projectfinanciering, zal de Uitgevende Instelling betalingen aan Obligatiehouders moeten opschorten.

In geval van faillissement van de Uitgevende Instelling kunnen de Obligatiehouders pas worden terugbetaald nadat de schuld aan Projectfinancier en de andere (wettelijk) preferente crediteuren is voldaan. Indien betalingen aan Obligatiehouders om bovengenoemde reden worden opgeschort, zullen de opgeschorte bedragen worden bijgeschreven op de Hoofdsom en zal de betreffende Uitgevende Instelling alsnog trachten op een later moment aan haar verplichtingen aan Obligatiehouders te voldoen.

De achterstelling van verplichtingen onder de Obligatielening aan de verplichtingen onder de Senior Vreemd Vermogen Projectfinanciering wordt formeel vastgelegd in een Achterstellingsakte met het Zonfonds.

Een kopie van deze Achterstellingsakte kan per mail worden opgevraagd bij de Uitgevende Instelling, ook is deze beschikbaar op de website www.zonnepanelendelen.nl/project/berkmortel. Een aantal belangrijke kenmerken van deze Achterstellingsakte zijn:

- Enige betalingen die zijn gedaan in strijd met de Zonlening overeenkomst en/of de Achterstellingsakte dienen onmiddellijk op eerste verzoek terug te worden betaald;
- Jaarlijkse betaling van ZonneRente en/of de aflossing op de Zon Obligatielening zal plaatsvinden zonder verplichtte schriftelijke goedkeuring van het Zonfonds waarbij de Uitgevende Instelling zal aantonen dat wordt voldaan aan de uitkeringsvoorwaarden zoals opgenomen in de Zonlening overeenkomst aangegaan op 28 september 2017 tussen de Uitgevende Instelling als kredietnemer en Zonfonds als Senior Vreemd Vermogen Projectfinancier, zoals gewijzigd van tijd tot tijd", *waaronder*:
 - er een succesvolle eerste aflossing heeft plaatsgevonden;
 - er sprake is van een DSCR van tenminste 1,05
 - er is geen sprake geweest (of aanstaand) van een event of default.
 - Indien van toepassing, de DSR is niet aangewend, en er staat geen bedrag open onder de DSR verplichting;
 - indien van toepassing, de Onderhoudsreserve (MRA) conform is afspraak volgestort.

- In geval van een faillissement van de Uitgevende Instelling, kunnen de Zon Obligatiehouders niet zelfstandig in de boedel opkomen hun vordering onder de Zon Obligatielening.
- Het Zonfonds kan bij een herstructurering zelfstandig de projectcontracten aanpassen zonder goedkeuring van de Trustee.

Conform de Inschrijvingsovereenkomst op de Zon Obligatielening zal Stichting Zonedelers namens iedere individuele houder van één (of meer) Zon Obligatie(s) worden gemachtigd om namens hen de achterstellingsakte met het Zonfonds "Overeenkomst van achterstelling, gedateerd 19-10-2018)" aan te gaan.

ZonnepanelenDelen is een crowdfundingplatform voor collectieve duurzame zonne-energieprojecten. Solisplan SPV 2 B.V. maakt gebruik van de financiële & administratieve diensten van ZonnepanelenDelen. Zij verzorgen in opdracht de administratie van de Zon Obligaties en de jaarlijkse betaling van de Zonne-Rente.

Stichting Zonedelers treedt op als behartiger van de belangen van de houders van Zon Obligaties. Het doel van Stichting Zonedelers is: (a) het naar eigen inzicht behartigen van de belangen van de houders van Zon Obligaties, (b) het uitoefenen van alle aan de Zon Obligaties verbonden rechten, (waaronder inbegrepen het uitoefenen van stemrechten indien van toepassing), in het belang van de houders van de Zon Obligaties, (c) het beheren en administreren van de Zon Obligaties, (d) het verkrijgen, houden, beheren, afstand doen van en uitwinnen van zekerheidsrechten ten behoeve van de houders van Zon Obligaties en (e) het verrichten van al hetgeen met het vorenstaande verband houdt of daartoe bevorderlijk kan zijn (zie Bijlage 5). De Stichting Zonedelers wordt bestuurd door vertegenwoordigers van ZonnepanelenDelen B.V.

Overige aan exploitatie gerelateerde partijen

Berkmortel Breeding V.O.F. is eigenaar van het dak en stelt het dak beschikbaar. Dit is vastgelegd in een opstal met de volgende kenmerken:

- Duur. De overeenkomst is voor een onafgebroken periode van 16 jaar, gerekend vanaf startdatum van de installatie van de zonnepanelen. Deze

looptijd is gekoppeld aan de exploitatieovereenkomst.

- In het geval van tussentijdse de- en hermontage van de zonnepanelen (bijvoorbeeld bij onderhoud aan het dak door de Verhuurder) zijn de hieruit voortvloeiende kosten voor rekening van de Verhuurder.

Aanvullend zal de opgewekte zonnestroom worden verrekend met Berkmortel Breeding op basis van een exploitatieovereenkomst. Relevante kenmerken van deze overeenkomst zijn:

- Duur. De overeenkomst is voor een periode van 16 jaar, gerekend vanaf de datum van ingebruikname van de zonnepanelen. Gedurende de looptijd heeft de Gebouweigenaar te allen tijde het recht om het zonne-energie systeem over te nemen tegen een vooraf vastgestelde overnameprijs welke voldoende is om te kunnen voldoen aan de verplichtingen jegens de Zon Obligatiehouders m.b.t. de vervroegde aflossing.
- Tarief. Er is sprake van een variabele exploitatievergoeding die bestaat uit een vast productievolume en een variabel tarief per kWh welke jaarlijks opnieuw wordt vastgesteld. Dit tarief is gebaseerd op de Endex 12-0-12 formule met een vaste opslag.
- Na afloop van de huurovereenkomst dient het dak leeg opgeleverd te worden tenzij de Gebouweigenaar gebruik maakt van de optie om de zonnepanelen over te nemen tegen een vooraf vastgestelde overnameprijs.

Solisplan Group B.V. levert en installeert de het Zonnestroomsysteem. Daarnaast zorgt zij voor het jaarlijkse onderhoud. Solisplan Group B.V. garandeert de opbrengst in de eerste 2 jaren door middel van een Performance Ratio (PR) Garantie. Dit houdt in dat de Productie van het Zonnestroomsysteem minimaal gelijk is aan 95% van de te verwachte Performance Ratio van 81,0% waarmee is gerekend in de Productieverwachting. Indien de PR in de eerste 2 jaar achter blijft dient een financiële compensatie te worden betaald voor de gemiste energieproductie en zal deze voor de toekomstige energieproductie worden hersteld.

Naast de PR garantie, zijn de volgende garanties van toepassing:

- Er is geen aparte beschikbaarheidsgarantie afgegeven, deze maakt onderdeel uit van de Performance Ratio Garantie;
- 60 maanden systeemgarantie. Bij niet juiste werking van de verschillende componenten zal de Solisplan Group B.V. dit verhelpen, met inbegrip van vervangings- verplaatskosten.
- In aanvulling hierop zijn de garanties van de individuele componenten van toepassing, zijnde 10 jaar productgarantie en 25 jaar vermogensgarantie op de zonnepanelen, 15 jaar productgarantie op de omvormers en 10 jaar productgarantie op de onderconstructie.

Na oplevering wordt tevens een serviceovereenkomst gesloten met Solisplan Group B.V. Deze overeenkomst voorziet in het preventief en correctief onderhoud en noodzakelijke reparatie gedurende 15 jaar na oplevering. Deze overeenkomst voorziet erin dat er jaarlijks een inspectie wordt uitgevoerd inclusief verslaglegging en dat de zonnepanelen op basis van 'Spot Cleaning' worden gereinigd indien dit door de onderhoudspartij noodzakelijk wordt geacht voor het realiseren van het overeengekomen rendement (de Performance Ratio).

SolarIF i.c.m. HDI Gerling. (of vergelijkbaar) Gedurende de exploitatieperiode draagt de Uitgevende Instelling er zorg voor dat de zonnepanelen verzekerd zijn tegen onheil van binnen en buiten. Hiertoe zal zij een verzekering afsluiten via Solar Insurance en Finance (SolarIF), of vergelijkbaar.

Enkele relevante kenmerken van de beoogde polis van SolarIF:

- Verzekerd is een plotselinge en onvoorziene beschadiging van het Zonnestroomsysteem door een van buitenkomend onheil alsmede verlies van de verzekerde zaak als gevolg van diefstal, mits ontstaan in de verzekeringstermijn. De maximale dekking betreft de nieuwwaarde van het Zonnestroomsysteem.
- Eigen gebrek: de eigen gebrek schade (schade veroorzaakt door de aard of een gebrek van de verzekerde zaak zelf) is **niet** verzekerd.
- Maximale dekking per aanspraak per project van EUR 1.000.000;

- Maximale dekking per verzekeringsjaar per project van EUR 1.000.000;
- Het eigen risico bedraagt EUR 200,00 voor dit Zonnestroomsysteem;
- De kosten voor het de- en hermonteren van de zonnestroominstallatie, inclusief transport, opslag en productieverlies, wanneer de zonnestroominstallatie een reparatie van een beschadiging aan de opstal (mits ontstaan door een van buitenkomend onheil) in de weg staat, zijn meeverzekerd tot maximaal EUR 15.000,00 per gebeurtenis.
- Productieverlies uit hoofde van bovengenoemde beschadigingen is gedekt tot een maximum van 26 weken met aftrek van 7 wachtdagen;
- Schade als gevolg van oorlog, atoomkernreacties, natuurrampen (aardbeving, overstroming, aardbeving of vulkanische uitbarsting, tyfoon, orkaan of tornado, overstroming terrorisme, opzet, experimenten en beproevingen, esthetische gebreken, instorting of verzakking, slijtage, corrosie, oxidatie, of geleidelijke degeneratie) is **niet** verzekerd.

Deltaloyd (of vergelijkbaar) Ter aanvulling op de verzekering tegen onheil van binnen en buiten draagt de Uitgevende Instelling er ook zorg voor dat zij in het bezit is van een aansprakelijkheidsverzekering. Enkele relevante kenmerken van deze verzekering zijn:

- Maximale dekking per aanspraak per project van EUR 1.000.000;
- Maximale dekking per verzekeringsjaar per project van EUR 1.000.000;
- Schade aan de opstal veroorzaakt door de PV-installatie is verzekerd onder deze polis;

RVO: Rijksdienst voor Ondernemend Nederland houdt zich bezig met de uitvoering van een aantal regelingen die vallen onder de verantwoordelijkheid van het Ministerie van Economische zaken. Onder andere houdt zij zich bezig met de toekenning en uitbetaling van de SDE+ Subsidie vergoeding aan producenten van duurzame energie. Voor Zonnedak Berkmortel is de SDE+ Subsidieregeling aangevraagd welke op 01-05-2017 is beschikt met een maximum van EUR 119.272

6. Risico's

In dit hoofdstuk worden de risico's beschreven tijdens de bouw- en exploitatiefase. In beginsel zijn de rente en aflossingsverplichtingen gedekt uit de kasstromen van de door de Uitgevende Instelling in eigendom zijnde zonnepanelen. Er zijn echter risico's van de contractpartijen en overige risico's als gevolg waarvan de (terug)betaling door de Uitgevende Instelling van de ZonneRente en/of de Hoofdsom van de Zon Obligaties niet of niet geheel kan worden voldaan.

Risico's tijdens bouw

Tijdsoverschrijding. De installateur Solisplan Group B.V., van Zonnedak Berkmortel is begin november gestart met de bouw van het zonnepark. Volledige in bedrijfstelling staat gepland op 1 december 2018. Met deze planning is ook gerekend in de rendementsverwachting. Het risico bestaat echter dat deze periode wordt overschreden waardoor de hoeveelheid geproduceerde zonne-energie per Zon Obligatie **8,0** kWh (omgerekend 240,12 kWh per zonnepaneel) in de eerste renteperiode lager is dan verwacht waardoor uw rendement lager kan uitkomen dan wordt verwacht.

Kostenoverschrijding. De hoofdaannemer zal de zonnepanelen op basis van een fixed-price-turn-key contract opleveren. De hoofdaannemer is zeer intensief betrokken geweest bij het voorbereidingstraject van dit project. Tevens wordt opgemerkt dat er specifieke betaalafspraken zijn gemaakt waarbij de betalingen zijn gekoppeld aan de geleverde werkzaamheden en/of materialen. Het risico bestaat echter dat er (i) interpretatie verschillen ontstaan met betrekking tot de scope van de uit te voeren werkzaamheden of dat de installateur onvoorzien (bijvoorbeeld uit hoofde van een faillissement) niet aan zijn verplichtingen kan/wil voldoen. Beide situaties kunnen resulteren in een kostenoverschrijding waarbij Solisplan SPV 2 B.V. haar eigen middelen dient aan te wenden ter compensatie. Indien deze middelen niet voorhanden zijn bestaat de mogelijkheid dat het voor Solisplan SPV 2 B.V. niet mogelijk is de (volledige) Hoofdsom (tijdig) aan de Zon Obligatiehouder te betalen.

Calamiteiten. In het ongelukkige en thans niet voorziene geval kan het voorkomen dat er gedurende de bouwfase schade aan het Zonnestroomsysteem

ontstaat door oorzaken van buitenaf en/of door nalatigheid van de hoofdaannemer of zijn onderaannemer(s). In dat geval is het mogelijk dat de bouwfase langer duurt dan verwacht en/of delen van de zonne-energie installatie vervangen dienen te worden. De installateur zal zorgdragen voor een CAR verzekering waarmee hieruit voortvloeiende kosten gedekt zouden moeten worden.

Risico's tijdens exploitatie

Resource Risico. De productieverwachting is gebaseerd op de gegarandeerde Performance Ratio Garantie en een verwachte zoninstraling die is gebaseerd op een 10-jarig gemiddelde. Gezien de looptijd van 15 jaar van de Obligatielening is de kans groot dat een jaar met minder zonuren wordt gecompenseerd door een jaar met meer zonuren.

De mogelijkheid bestaat echter altijd dat er gedurende de gehele looptijd minder zonne-uren zijn dan verwacht. Het gevolg daarvan is dat de jaarlijkse ZonneRente lager uitvalt dan in de verwachting is uitgesproken.

*Bij een productiefactor van boven 728 kWh/kWp dan zijn er **voldoende** middelen om volledig aan de terugbetaalverplichting onder de Zon Obligatielening te kunnen voldoen.*

Gezien de verschillende garanties die van toepassing zijn op het Zonnestroomsysteem, de verzekering en de uitvoerige berekening t.a.v. de productieverwachting is dit een zeer onwaarschijnlijk scenario, echter dit risico kan niet volledig worden uitgesloten.

Prijrsrisico. De marktprijzen voor elektriciteit kunnen in de toekomst dalen of stijgen. Doordat de Uitgevende instelling een jaarlijkse variabele vergoeding ontvangt voor de exploitatie van de zonnepanelen, een vaste dakhuur betaald en de SDE subsidie inkomsten (tot op zekere hoogte) meebewegen met de marktprijzen voor elektriciteit, zijn er twee scenario's die hieronder apart zullen worden toegelicht:

- Bij een structureel **lagere** marktprijs voor stroom nemen de exploitatie inkomsten af, blijft de dakhuur kosten gelijk en nemen de SDE+ subsidie inkomsten licht toe (dit komt omdat momenteel is

gerekend met een correctiebedrag van EUR 38 terwijl een basis energieprijis van EUR 22,00 per MWh van toepassing is). Tevens is in deze situatie sprake van lagere ZonneRente lasten. Samenvattend kan geconcludeerd worden dat een structureel lagere marktprijs voor elektriciteit een negatief effect heeft op de kaspositie van de Uitgevende Instelling. De reden hiervoor zijn de afnemende exploitatie inkomsten, gelijke dakhuur, licht hogere SDE+ subsidie inkomsten en lagere ZonneRente lasten, bij gelijkblijvende exploitatiekosten en rentelasten uit hoofde van de Senior Vreemd Vermogen Projectfinancier.

- Bij een structureel **hogere** marktprijs voor elektriciteit nemen de exploitatie inkomsten toe, maar nemen de SDE+ subsidie inkomsten af. Tevens is in deze situatie sprake van hogere ZonneRente lasten. Samenvattend kan geconcludeerd worden dat een structureel hogere marktprijs voor elektriciteit een positief effect heeft op de kaspositie van de Uitgevende Instelling.

*Wanneer de marktprijs voor elektriciteit gedurende een periode van 15 jaar, ieder jaar met meer dan 6,0% daalt) en er gelijkblijvende exploitatiekosten en rentelasten uit hoofde van de Senior Vreemd Vermogen Projectfinancier zijn, dan zijn er **onvoldoende** middelen om elk jaar volledig aan de terugbetaalverplichting onder de Zon Obligatielening te kunnen voldoen.*

Technische gebreken. Het rendement op uw Zon Obligatie (de Zonne-Rente) is variabel. Deze hangt onder andere af van de hoeveelheid geproduceerde zonne-energie. Het risico bestaat dat het Zonnestroomsysteem niet naar behoren functioneert. In dat geval zal er minder zonnestroom worden opgewekt.

Op basis van de verzekeringen en garanties die worden afgegeven door de hoofdaannemer, de fabrikant van de zonnepanelen en de fabrikant van de omvormers, is het Zonnestroomsysteem als volgt gedekt tegen technische gebreken: Omvormers 5 jaar (voor vervanging wordt een reservering opgebouwd). Zonnepanelen 10 jaar productgarantie en 25 jaar vermogensgarantie. Het risico dat deze garanties niet (volledig) kunnen worden nagekomen is klein, doch kan dit niet geheel worden uitgesloten.

Calamiteiten. Het risico bestaat dat zich schade aan het Zonnestroomsysteem voordoet door oorzaken van buitenaf. Voor het herstel van de installatie is het Zonnestroomsysteem in deze situatie verzekerd tegen schade door dergelijke oorzaken van buitenaf zoals bijvoorbeeld brand, en normale natuurkrachten zoals wind, storm, hagel, sneeuwdruk en bevroering, blikseminslag.

Indien deze situatie zich voordoet is het mogelijk dat er gedurende kortere of langere tijd geen zonnestroom kan worden opgewekt totdat de installatie is hersteld. Het Zonnestroomsysteem is verzekerd voor een maximale periode van 52 weken tegen dit opbrengstverlies.

Verzekeringen en onverzekerbare risico's. Voor de operationele fase van het Zonnestroomsysteem is een aantal verzekeringen afgesloten. Niet alle risico's met betrekking tot het Zonnestroomsysteem zijn echter verzekeraar. Zo zijn bijvoorbeeld natuurrampen, terroristische aanslagen en oorlogen niet verzekeraar. Daarnaast kan het voorkomen dat verzekeringen geen of geen volledige dekking bieden voor specifieke risico's. Bovendien kunnen ontwikkelingen op de verzekeringsmarkt leiden tot hogere verzekeringspremies. Voorgaande kan negatief van invloed zijn op de financiële positie van de Uitgevende Instelling, waardoor zij mogelijk niet of niet tijdig de aflossing van de Zon Obligaties aan de houders van Zon Obligaties kan betalen.

Continuïteitsrisico: In de opstalovereenkomst, dat met de eigenaar van het dak gelegen aan de Airborneweg 10 (Berkmortel Breeding V.O.F.) is overeengekomen, staat dat het Zonnestroomsysteem gedurende een periode van minimaal 25 jaar geëxploiteerd mag worden (met optie tot 5 jaar verlenging).

Risico's van contractpartijen

Risico van Wanbetaling en/of faillissement van de eigenaar van het gebouw. Bij faillissement van Bermortel Breeding V.O.F. blijft het recht om op het dak Zonnestroomsysteem te mogen exploiteren in stand, dit is vastgelegd in de opstalovereenkomst.

Risico van Wanbetaling en/of faillissement van de gebruiker van het Zonnestroomsysteem. Voor de opgewekte zonnestroom wordt een periodieke vergoeding ontvangen van Greenchoice. In het onvoorziene geval dat deze afnemer failliet gaat, zal er

gezocht moeten worden naar een andere afnemer. Het kan zijn dat hierdoor een andere prijsstructuur voor de inkomsten ontstaat waardoor de inkomsten van de Uitgevende Instelling lager uitvallen dan verwacht op basis van de huidige exploitatieovereenkomst of dat het project voortijdig moet worden gestopt. Dit kan ertoe leiden dat de Uitgevende Instelling niet (volledig) en/of niet tijdig de aflossing van de Zon Obligaties aan de houders van Zon Obligaties kan betalen.

Faillissement beheerder. In het ongelukkige en niet verwachte geval dat Solisplan ESCo B.V. gedurende de exploitatie failliet gaat zal er een andere partij gezocht moeten worden die de taken over zal nemen en exploitatie van het zonne-energieproject verzorgt. Dit heeft geen direct effect op de zonne-installatie zelf. De mogelijkheid bestaat dat kosten hiervoor hoger zullen zijn wat er toe kan leiden dat het voor Solisplan SPV 2 B.V. niet mogelijk is de Zonne-Rente en de Hoofdsom (tijdig) aan de Zon Obligatiehouder te betalen.

In de financiële analyse is echter rekening gehouden met marktconforme prijzen voor administratie en beheer. Deze prijzen worden ook jaarlijks geïndexeerd met 2% zodat het voor derden aantrekkelijk genoeg zou moeten zijn het beheer en de administratie voor begrootte kosten over te nemen.

Faillissement leverancier en onderhoudspartij. De mogelijkheid bestaat dat de hoofdaannemer gedurende de looptijd van de Obligatielening niet aan haar verplichtingen voldoet danwel kan voldoen. Indien dit geval zich voordoet, zal een andere partij gevraagd worden deze taken over te nemen. Geprobeerd zal worden om dit onder dezelfde (financiële) condities te laten plaatsvinden. De mogelijkheid bestaat dat de zonnepanelen (tijdelijk) minder stroom opwekken dan verwacht, of dat de kosten van het onderhoud zullen stijgen, hetgeen ertoe kan leiden dat Solisplan SPV 2 B.V. onvoldoende geld tot haar beschikking heeft om de Zonne-Rente op de Obligatielening (tijdig) aan de Zon Obligatiehouder te betalen.

Net als bij de kosten voor administratie en beheer is ook hier begroot met marktconforme tarieven en voorwaarden waardoor de kans groot is dat derden het contract kunnen voortzetten.

Faillissement andere leveranciers. Voor eventuele andere leveranciers of onderaannemers geldt ook dat in geval van faillissement een andere partij gevraagd wordt de taken van de desbetreffende leverancier of afnemer over te nemen. De mogelijkheid bestaat echter dat de kosten hoger en/of opbrengsten lager zullen zijn, wat ertoe kan leiden dat het voor Solisplan SPV 2 B.V. niet mogelijk is de Zonne-Rente van de Obligatielening (tijdig) aan de Zon Obligatiehouder te betalen.

Contracten en overeenkomsten. Solisplan SPV 2 B.V. gaat verschillende contracten en overeenkomsten aan. Ondanks de zorgvuldigheid bij het aangaan van deze overeenkomsten kan er onenigheid ontstaan doordat (bijvoorbeeld) (i) interpretatie verschillen ontstaan of (ii) partijen onvoorzien niet aan hun verplichtingen kunnen/willen voldoen. Afwijkingen in de gemaakte afspraken door niet voorziene omstandigheden kunnen van invloed zijn op het verwachte rendement en de mogelijkheden van Solisplan SPV 2 B.V. om aan haar verplichtingen te voldoen.

Risico's verbonden aan de Zon Obligatielening

Beperkte verhandelbaarheid Zon Obligaties. De Zon Obligaties zullen in beginsel niet op enige gereguleerde markt of multilaterale handelsfaciliteit worden genoteerd of verhandeld. De Zon Obligaties zijn slechts overdraagbaar met instemming van de Uitgevende Instelling en het zonfonds.

Tussentijdse verhandeling van een Zon Obligatie kan alleen plaatsvinden als zich zowel een koper als een verkoper heeft gemeld bij de Uitgevende Instelling per e-mail via **info@solisplan.com**. De verhandeling van de Zon Obligatie zal geschieden tegen de nominale waarde, of een waarde anderszins overeengekomen tussen kopende en verkopende partij. De Uitgevende Instelling zal gerechtigd zijn ter zake de administratie van de overdracht twee procent (2,0%) van de nominale waarde van de over te dragen Obligaties in rekening te brengen bij de kopende partij, met een minimum van EUR 10,- per transactie.

Waarde van de Zon Obligatie. Het risico bestaat dat gedurende de Looptijd van de Obligaties de waarde van de Obligatie niet objectief te bepalen is, en/of dat

bij overdracht van de Zon Obligatie(s) de kopende partij deze wil overnemen voor een prijs anders dan de reële waarde.

Waarde fluctuaties. Op de Obligaties wordt een Rente vergoed die gedurende de Looptijd kan wijzigen. De waardering van de Obligaties is, naast de omstandigheden zoals hierboven onder 'Risico waardering van de Obligaties' beschreven, mede afhankelijk van de ontwikkeling van de marktrente. Een stijging van de marktrente leidt in beginsel tot een waardedaling van de Obligaties. Een daling van de marktrente tot een waardestijging van de Obligaties. Het risico bestaat dat bij verkoop van de Obligaties voor de Aflossingsdatum, de waarde van de Obligaties in het economisch verkeer lager is dan de Hoofdsom, vanwege een hogere marktrente.

Achterstelling. De Obligatieleningen hebben een achtergesteld karakter. De operationele verplichtingen en verplichtingen voortvloeiend uit de Projectfinanciering zullen eerst worden voldaan voordat aan de betalingsverplichtingen (betaling Rente en Aflossing) onder de Obligatieleningen kan worden overgegaan. In geval van faillissement van een Uitgevende Instelling kunnen de Obligatiehouders pas worden terugbetaald nadat de Projectfinancier en de andere (wettelijk) preferente crediteuren zijn voldaan. Doordat in een dergelijke situatie naar alle waarschijnlijkheid meerdere partijen tegelijkertijd aanspraak maken op het resterende vermogen (de 'boedel') van de betreffende Uitgevende Instelling, lopen Obligatiehouders - met een achtergestelde vordering - een groter risico dat zij niet volledig zullen worden terugbetaald.

De Obligatiehouders hebben een preferente positie ten opzichte van de aandeelhouders van de Uitgevende Instelling. De Uitgevende Instelling zal geen dividend of andere uitkeringen doen aan haar aandeelhouders alvorens aan de verplichtingen jegens de Obligatiehouders is voldaan.

Non-recourse. De Obligatielening zijn een non-recourse financiering. Dat betekent dat de Obligatiehouders uitsluitend een verhaalsrecht hebben op het vennootschapsvermogen van de Uitgevende Instelling en zich niet kunnen verhalen op

het (privé)vermogen van de directie of aandeelhouders van de Uitgevende Instellingen.

Overige risico's

Wet en regelgeving. Opgemerkt dient te worden dat het risico bestaat dat door jurisprudentie, gewijzigde wet- en regelgeving of politieke besluitvorming in algemene zin de positie van de Zon Obligatiehouders kan wijzigen. Dit zou mogelijk financiële, juridische en/of fiscale consequenties voor het Zonnestroomsysteem kunnen hebben. Indien de financiële uitgangspunten van de Zon Obligatie wijzigt als gevolg van jurisprudentie of gewijzigde wet- en regelgeving kan de Uitgevende Instelling op grond van de Obligatievoorwaarden besluiten tot vervroegde aflossing van de Zon Obligaties. Echter, de financieringsmogelijkheden voor een vervroegde aflossing door de Uitgevende Instelling zijn beperkt en kunnen meebrengen dat nominale waarde van een Zon Obligatie (het inlegbedrag van EUR 25,00 per Zon Obligatie) niet of niet geheel aan de Zon Obligatiehouders kan worden terugbetaald.

Samenloop. Een belangrijk risico is gelegen in de samenloop van verschillende risicofactoren, dus wanneer verschillende risicofactoren tegelijkertijd optreden. Een dergelijke samenloop kan leiden tot een situatie waarbij de resterende risico's voor de houders van Zon Obligaties significant zijn, hetgeen gevolgen kan hebben voor de betaling van de verwachte Zonne-Rente en/of de aflossing van de Zon Obligaties.

Zekerheden

Ter meerdere zekerheid van de terugbetalingsverplichting van de Uitgevende Instelling zullen er de volgende zekerheidsrechten worden gevestigd.

- Een pandrecht in 2^e rang op het Zonnestroomsysteem.

Wel zijn afspraken gemaakt m.b.t. de informatieverplichting zodat Stichting ZonneDelers in het onvoorziene geval van een faillissement geïnformeerd blijft over de stand van zaken.

7. Financiële Analyse

In beginsel zijn de rente en aflossingsverplichtingen die voortvloeien uit de Zon Obligatielening gedekt uit de kasstromen die samenhangen met de beoogde aanschaf en exploitatie van het Zonnestroomsysteem van Solisplan SPV 2 B.V.

Het in dit hoofdstuk beschreven overzicht geeft inzicht in het verloop van de kasstromen en de mogelijkheden tot het betalen van de jaarlijkse rentecoupon (de ZonneRente) en aflossing aan de Senior Vreemd Vermogen Projectfinancier en de Zon Obligatiehouders. Onderstaande toelichting geeft inzicht in de belangrijkste aannames en verwachtingen die ten grondslag liggen aan dit overzicht. In Bijlage 4 is een kasstroomoverzicht opgenomen. Dit overzicht dient niet beschouwd te worden als een uitputtende financiële analyse van de van de Uitgevende Instelling.

Algemeen

Om de potentiële Zon Obligatiehouder inzicht te geven in de mate waarin Solisplan SPV 2 B.V., aan haar toekomstige rente- en aflossingsverplichtingen kan voldoen, is in Bijlage 4 van dit Informatie Memorandum een overzicht van de te verwachten toekomstige kasstromen toegevoegd. Ontvangsten en uitgaven worden toegerekend aan het jaar waarop ze betrekking hebben. Voor het kasstroomoverzicht van Zonedak Berkmortel zijn de volgende aannames gedaan:

Timing

- Uitgiftedatum (start Zon Obligatielening): 1 december 2018, laatste rente en aflossing op 1 december 2033.
- Eerste productiedatum: 1 december 2018.
- Afschrijving: Lineaire afschrijving van het Zonnestroomsysteem in 16 jaar.

Inkomsten

Het verwachte rendement van de investering in het Zonnestroomsysteem is afhankelijk van een aantal aannames en prognoses. De belangrijkste aannames en prognoses ten behoeve van de inkomsten van de Uitgevende Instelling zijn hieronder weergegeven.

- De verwachte hoeveelheid te produceren zonnestroom bedraagt **828 kWh/kWp**. Dit is omgerekend gemiddeld 240,12 kWh per

zonnepaneel en 384.192 kWh in zijn totaliteit in het eerste volledige exploitatiejaar. Deze opbrengst verwachting is afgeleid van diverse rekenprogramma's. Om te komen tot een langjarige gemiddelde opbrengst corrigeren we deze verwachte productie vervolgens met een jaarlijkse degradatiefactor van het zonnepaneel van 0,25% per jaar.

- De opgewekte zonnestroom van de zonnepanelen wordt verrekend op basis van een variabel jaarlijkse exploitatievergoeding die bestaat uit een productievolume per jaar, een vaste opslag en een variabel tarief welke jaarlijks wordt aangepast aan veranderende marktprijzen.
- Voor de volledige looptijd van de overeenkomst is uitgegaan van een vergoeding die voor de prognose is gebaseerd op de basis energieprijzen en wordt afgeleid van de marktprijs voor elektriciteit van EUR 38 wat resulteert in exploitatievergoeding van EUR 23.412 in jr. 1.
- Bovenop de verkregen leveringsvergoeding onder de exploitatieovereenkomst verstrekt de overheid een exploitatiesubsidie, de SDE+ Subsidie. Deze vult de elektriciteitsprijs aan tot het fasebedrag van 10,7 eurocent per kWh (EUR 107 per MWh) over een periode van 15 (plus 1 jaar banking) jaar op basis van 950 vollasturen per jaar. Hierbij bedraagt het maximale subsidietarief EUR 85,00 per MWh welke gebaseerd is op een basisenergieprijs van EUR 22,00 per MWh. Dit houdt in dat wanneer de jaargemiddelde marktprijs van elektriciteit daalt tot onder deze minimum basisenergieprijs, voor het deel onder deze minimum basisprijs geen compensatie door de SDE+ Subsidie plaatsvindt.
Voor het eerste productiejaar is uitgegaan van een marktprijs van elektriciteit die hoger is dan de basis energieprijzen van EUR 22,00 per MWh, namelijk EUR 38 per MWh, waarmee een subsidie van 69,00 per MWh wordt verkregen.

De factoren die invloed hebben op bovenstaande hypothesen kunnen door de leden van de bestuurs-, leidinggevende of toezichthoudende organen van de Uitgevende Instelling niet worden beïnvloed.

De vermelde 'totale operationele inkomsten' uit het kasstroomoverzicht worden verkregen door de afzonderlijke berekeningen van de exploitatie inkomsten en de SDE subsidie inkomsten bij elkaar op te tellen.

Uitgaven

De jaarlijks terugkerende kosten bestaan uit vaste exploitatiekosten (actieve monitoring, periodieke controle en onderhoud, verzekeringskosten, financiële administratiekosten van de Zon Obligaties) en variabele exploitatiekosten zijnde de financieringskosten en belastingen.

Éénmalige kosten. Dit betreft kosten die eenmalig gemaakt dienen te worden ter zake de voorbereiding en ontwikkeling van het Zonnestroomsysteem en uit hoofde van het verkrijgen van de Senior Vreemd Vermogen Projectfinancieringen, en de Zon Obligatie emissie.

Vaste exploitatiekosten. Alle exploitatiekosten zijn geïndexeerd en nemen met 2% per jaar toe. In de financiële prognose zijn onder andere als exploitatiekosten opgenomen:

- Kosten voor de netaansluiting en meetdiensten bedragen EUR 0;
- Kosten voor de verzekeringen van het Zonnestroomsysteem tegen (1) onheil van binnen en buiten, (2) bedrijfsonderbreking, (3) opbrengstderving, en (4) aansprakelijkheid bedragen EUR 960 inclusief assurantiebelasting op jaarbasis;
- Onder het beheer vallen taken zoals het toezien op de installatie, houden van inspecties op onderhoud, monitoren van de zonnepanelen, beheren van diverse contracten van het Zonnestroomsysteem, maken van productieanalyses en het (laten) uitvoeren van de financiële administratie inclusief het laten opstellen van een samenstelverklaring. De kosten hiervoor bedragen 3.021 EUR;
- Huur van het dak is berekend op 12.000 EUR.
- Overige exploitatiekosten van Solisplan SPV 2 B.V. bestaan uit kosten voor administratiekosten van de Zon Obligaties, overige administratiekosten en algemene kosten. Deze overige kosten worden (voor zover van toepassing) jaarlijks geïndexeerd en zijn tezamen begroot op 1.050 EUR op

jaarbasis. In het eerste jaar is sprake van aanvullende aanloopkosten.

De factoren die invloed hebben op bovenstaande hypothesen kunnen door de leden van de bestuurs-, leidinggevende of toezichthoudende organen van de Uitgevende Instelling in beperkte mate worden beïnvloed, in die zin dat als gevolg van de door hen te voeren contractuele onderhandelingen de kosten in beperkte mate hoger of lager kunnen uitvallen.

De vermelde 'totale exploitatiekosten' worden verkregen door de afzonderlijke éénmalige, vaste en variabele exploitatiekosten bij elkaar op te tellen.

Belasting. Er wordt uitgegaan van het fiscale regime geldend in 2018 (zie Hoofdstuk 6). In de prognose is gerekend met een vennootschapsbelastingtarief van 20% over de eerste EUR 200.000 aan belastbare winst, en 25% hierna. In verband met de overzichtelijkheid is de btw buiten beschouwing gelaten in het kasstroomoverzicht.

De factoren die invloed hebben op bovenstaande hypothese met betrekking tot de belasting kunnen door de leden van de bestuurs-, leidinggevende of toezichthoudende organen van de Uitgevende Instelling in het geheel niet worden beïnvloed.

De vermelde 'beschikbare kasstroom voor rente en aflossing vreemd vermogen' wordt verkregen door belasting in mindering te brengen op de operationele kasstroom.

Uitgaven gerelateerd aan financieringsactiviteiten. Naast de exploitatiekosten zijn er kosten met betrekking tot de financieringsactiviteiten. Dit zijn de rente en aflossing op de Senior Vreemd Vermogen Projectfinanciering en de rente en aflossing op de Zon Obligatie lening.

De financieringslasten op de Senior Vreemd Vermogen Projectfinanciering staan gespecificeerd in hoofdstuk 5. De financieringslasten uit hoofde van de Zon Obligatielening staan gespecificeerd in hoofdstuk 4.

De factoren die invloed hebben op bovenstaande hypothesen kunnen door de leden van de bestuurs-, leidinggevende of toezichthoudende organen van de Uitgevende Instelling in zeer beperkte mate worden beïnvloed, in die zin dat de tarieven en voorwaarden

reeds zijn vastgelegd ten tijde de Uitgifte van de Obligatielening.

Resulterende kasstroom

De resulterende kasstroom wordt verkregen door de uitgaven gerelateerd aan financieringsactiviteiten in mindering te brengen op de beschikbare kasstroom voor rente en aflossing Vreemd Vermogen. Het resulterende saldo is jaarlijks beschikbaar voor o.a. betaling van dividend.

In het kasstroom overzicht zijn de dividendbetalingen niet meegenomen. Reden hiervoor is dat deze betalingen zijn achtergesteld aan de betalingen aan de Vreemd Vermogen Projectfinancier en de Zon Obligatiehouders en er voorwaarden zijn verbonden aan de uitbetaling hiervan (zie hieronder). Wanneer is voldaan aan deze voorwaarden zal wel een dividenduitkering plaats kunnen vinden. Het cumulatieve saldo in het kasstroom overzicht is dus ter illustratie. In de praktijk worden wel dividendbetalingen verwacht.

Winstuitkeringsbeleid en liquiditeitsrisico

Enkel indien de reserves (Depot en DSRA), volledig zijn en overige solvabiliteits- en liquiditeitseisen dit toelaten, kunnen vrije kasstromen eventueel als winstdeling worden uitgekeerd aan klant en aandeelhouders. Dit zal altijd gebeuren na expliciete toestemming van de verstrekker van de Senior Vreemd Vermogen Projectfinanciering.

Rendementsberekening Zon Obligatie

Naast een overzicht van de kasstromen voor Solisplan SPV 2 B.V. is ook een overzicht van de kasstromen behorende bij 1 (één) ZonneDeel weergegeven.

Zoals in detail beschreven in Hoofdstuk 4, wordt de ZonneRente van één (1) ZonneDeel vastgesteld op basis $1/4.800^{ste}$ ($1/1.600^e \times 1/30^e$) van de totale hoeveelheid opgewekte zonnestroom tijdens de Renteperiode maal de voor die ZonneRente periode geldende Stroomprijs. De aflossing vindt plaats op de Expiratiedatum en de omvang van de aflossing is gelijk aan de Nominale waarde van één (1) ZonneDeel.

8. Fiscale Informatie

Wij adviseren de (potentiële) Zon Obligatiehouders om de concrete fiscale gevolgen van het aanschaffen en aanhouden van een Zon Obligatie in zijn of haar specifieke geval af te stemmen met een belastingadviseur omdat denkbaar is dat de fiscale behandeling van een individuele houder van een Zon Obligatie anders is dan in de onderstaande algemene informatie beschreven staat.

Deze paragraaf bevat algemene informatie over de Nederlandse fiscale aspecten van het houden van een Zon Obligatie door in Nederland wonende particulieren en vennootschappen, die onder het Nederlandse belastingrecht vallen. Voor particulieren en vennootschappen gelden niet dezelfde belastingen.

Particuliere deelnemer

Bij een in Nederland wonende particuliere belegger die een Zon Obligatie aanschaf zal de waarde van de Zon Obligatie belast worden in de inkomstenbelasting. Of dit in Box 1 of Box 3 is hangt van uw situatie af:

- In **Box 3** betaalt u belasting over de waarde van uw bezittingen minus uw schulden. Voor iedereen geldt hierbij een heffingsvrij vermogen van EUR 30.000 (samen met een fiscale partner is dit EUR 60.000). Wanneer de waarde van uw bezittingen minus schulden hoger is dan deze vrijstelling, dan zal de waarde van de Zon Obligatie per saldo worden belast. Het effectieve tarief waartegen dit wordt belast is afhankelijk van de schijf waarin uw waarde van de grondslag sparen en betalen valt.

- De waarde van de Zon Obligatie is gelijk aan de uitstaande nominale waarde van de Zon Obligatie aan het begin van het jaar (per 1 januari). De concrete hoogte van de betaling van de Rente is voor de fiscale behandeling van de Zon Obligatie in Box 3 niet relevant.

Een Zon Obligatie wordt (helaas) niet aangemerkt als een groene belegging.

- **Box 1.** Indien u samenwerkt met anderen in bijvoorbeeld een maatschap of een eenmanszaak, en de Zon Obligatie wordt tot het ondernemingsvermogen van de particuliere Zon Obligatiehouder gerekend of wordt aangemerkt als 'resultaat uit overige werkzaamheden', worden de met de Zon Obligatie behaalde resultaten belast als inkomen uit werk en woning in Box 1. Dit inkomen is belast tegen een progressief tarief van maximaal 52% (tarief 2018).
- Bij het uitbetalen van de Zonne-Rente door de in Nederland gevestigde Solisplan SPV 2 B.V. zal geen belasting ingehouden worden. Nederland kent geen heffing op uitbetaalde couponrente.

Zakelijke deelnemer

Indien de Zon Obligatie door een besloten vennootschap (of andere voor de vennootschapsbelasting belastingplichtige entiteit) wordt gehouden zullen de op de Zon Obligatie behaalde resultaten in beginsel belast worden bij de B.V. tegen het vennootschapsbelastingtarief van maximaal 25,0% (tarief 2018) rekening houdend met de financiële positie van de B.V.

9. Deelname Zon Obligaties

Dit hoofdstuk beschrijft de wijze waarop u kunt deelnemen.

Deelname

De Inschrijving staat open van 24 oktober 2018 17:00 tot en met 26 november 2018 23:59 uur, met dien verstande dat de Uitgevende Instelling de openstelling van de inschrijving vervroegd kan sluiten of juist kan verlengen.

Iedere Belgische en Nederlandse ingezetene boven de 18 jaar (particulier of bedrijf) kan inschrijven.

De Uitgevende Instelling is vrij in de toewijzing van Zon Obligaties, met dien verstande dat de Uitgevende Instelling zich ervoor zal inspannen te doen wat redelijkerwijs binnen haar macht ligt om Zon Obligaties toe te kennen op volgorde van de datum van inschrijving.

Het staat de Uitgevende Instelling vrij om zonder opgave van redenen, in afwijking van het voorgaande, aan één of meer gegadigden geen, meer of minder Zon Obligaties toe te wijzen.

Inschrijving

Een verzoek tot deelname kan online worden gedaan door middel van ondertekening van de Inschrijvingsovereenkomst. De ondertekening vindt plaats middels het uitvoeren van een iDeal betaling per Zon Obligatie conform de instructies vermeld op www.zonnepanelendelen.nl/project/berkmortel en het digitale Inschrijvingsovereenkomst.

Na sluiting van de inschrijfperiode wijst de Uitgevende Instelling de Zon Obligaties toe zoals in dit hoofdstuk beschreven. Uiterlijk op 1 december 2018 worden de bevestigingen van de toewijzingen aan de Zon Obligatiehouders verzonden. Opvolgend vindt de Uitgifte plaats, eveneens op 1 december 2018. Deze handelingen zullen worden vastgelegd middels een bestuursbesluit van de Uitgevende Instelling. De Obligatiehouders worden van de toewijzing van de Obligaties in kennis gesteld middels een elektronische bevestiging (e-mail) van de Trustee.

Ook geïnteresseerden die door overschrijving geen Zon Obligaties krijgen toegewezen, krijgen hiervan bericht. Zo spoedig mogelijk na de uitgiftedatum, doch uiterlijk op 1 december 2018, zal de Uitgevende Instelling op haar website, www.zonnepanelendelen.nl/project/berkmortel, bekend maken hoeveel Zon Obligaties er daadwerkelijk zijn uitgegeven.

Betaling

Het te betalen bedrag is EUR 25,00 per Zon Obligatie; er worden geen emissiekosten in rekening gebracht. Deze betaling geschiedt direct tijdens de inschrijving via een iDEAL betaling. Dit bedrag wordt ondergebracht bij de Stichting Derdengeldenrekening van Buckaroo, de betalingspartner van Zonnepanelendelen B.V., tot de dag dat de Obligatielening aanvangt en u als inschrijver een bevestiging van de toewijzing heeft ontvangen.

Na acceptatie van de inschrijving op de Zon Obligatielening ontvangt de inschrijver schriftelijk een bevestiging van de toewijzing en wordt het bedrag van Stichting Derdengeldenrekening Buckaroo overgeschreven naar de rekening van Solisplan SPV 2 B.V., gelijktijdig met de uitgifte van de Zon Obligatie. Indien de inschrijver wel een betaling heeft verricht, maar geen toewijzing ontvangt, dan zal het totaal betaalde bedrag van EUR 25,00 per Zon Obligatie binnen vijf (5) werkdagen na 1 december 2018 worden teruggestort op het bankrekeningnummer waarvan de oorspronkelijke aanbetaling werd gedaan. Er zal geen rente worden vergoed over het teruggestorte bedrag.

Let op! Indien het verschuldigde inlegbedrag voor een Zon Obligatie niet voor 1 december 2018 op de door Zonnepanelendelen B.V. hiertoe aangewezen Stichting derdengelden rekening (zoals vermeld in de Inschrijvingsovereenkomst) is ontvangen, dan behoudt de Uitgevende Instelling zich het recht voor om zonder opgave van redenen de reeds gedane toewijzing in te trekken. ZonnepanelenDelen of de Uitgevende Instelling aanvaarden geen enkele aansprakelijkheid voor enig verlies of schade die een gegadigde daardoor lijdt.

Bijlage 1 - Definities

Aanbieding	Het aanbod tot inschrijving op de Zon Obligatielening zoals beschreven in dit Informatie Memorandum.
Aandeelhouderslening	Lening verstrekt door Solarfields Projecten B.V. welke is achtergesteld aan zowel de Zon Obligatielening alsook de Senior Vreemd Vermogen Projectfinanciering.
Achterstellingsakte	Overeenkomst waarin de rechten en plichten van de Zon Obligatiehouders jegens de de Vreemd Vermogen Projectfinancier zijn vastgelegd.
AFM	Autoriteit Financiële Markten
AFM Informatiedocument	Door de AFM per 1-10-2017 verplicht gestelde informatiedocument i.v.m. de vrijstellingsregeling van de prospectusplicht.
Zonfonds	Zonfonds 1 B.V.
Uitgevende Instelling	Sollisplan SPV 2 B.V.
ENDEX Index, of Markttarief	Een tarief dat wordt afgeleid van de ICE Endex data op basis van een 12-0-12 strategie en de base, end of day prijzen. Dit komt neer op een rekenkundig gemiddelde van alle Endex noteringen (end of day, baseprice) van alle handelsdagen 12 maanden volgend op de eerste dag van iedere Renteperiode van de Zon Obligatielening. De ICE ENDEX is de handelsplaats voor energie (elektriciteit en gas) gericht op lange termijn prijzen ('futures').
Greenchoice	Green Energie Administratie B.V.
ESCO	Afkorting voor Energy Service Company. In dit verband de Uitgevende Instelling.
Hoofdsom	De oorspronkelijke of initiële schuld van de Zon Obligatielening.
Informatie Memorandum	Dit document d.d. 22 oktober 2018, samen met de daarbij behorende bijlagen.
Inschrijvingsovereenkomst	De overeenkomst waarmee op één of meerdere Obligaties kan worden ingeschreven,
Obligatievoorwaarden	De voorwaarden van de in dit Informatie Memorandum beschreven Zon Obligatielening.
Performance Ratio (Garantie)	De verhouding tussen de gemeten en de theoretisch maximaal mogelijke Productie.
PPA	Power Purchase Agreement. De leveringsovereenkomst ten behoeve van de opgewekte zonnestroom.
Productie	Door het Zonnestroomsysteem gegenereerde hoeveelheid elektriciteit zoals geregistreerd door 1 (of meer) gecertificeerde Bruto-productiemeters.
Renteperiode	Periode van de 12 maanden ingaande op de datum van Uitgifte van de Obligatielening waarover ZonneRente verschuldigd is aan de houders van de Zon Obligaties.
Stroomprijs	Tarief dat aan het begin van iedere Renteperiode wordt vastgesteld en de som is van (a) een vaste opslag van EUR 22,00/MWh en (b) de ENDEX Index. Deze prijs zal jaarlijks beschikbaar worden gemaakt door de Uitgevende Instelling.
Uitgevende Instelling	Sollisplan SPV 2 B.V. gevestigd aan de Jan Tinbergenstraat 4 a in Sint-Oedenrode.
Senior Vreemd Vermogen Projectfinancier	Verstrekker van Senior Vreemd Vermogen enkel en alleen gebaseerd op de terugbetaalcapaciteit van de kasstromen die voortvloeien uit het Zonnestroomsysteem, in dit geval ZPD Zonfonds 1 B.V.
Senior Vreemd Vermogen Projectfinanciering	Schuld dat het minste risico loopt gegeven het feit dat deze de hoogste rang heeft in de kaswaterval en/of hoogste rang in de zekerheden heeft.
Wft	Wet op het financieel toezicht
ZonneDeel	Andere naam voor een Zon Obligatie.
Zonfonds	ZPD Zonfonds 1 B.V., de Senior Vreemd Vermogen Projectfinancier welke een 100% dochter is van Zonnepanelendelen B.V.
Zon Obligatielening	Het totaal van de door de Uitgevende Instelling uitgegeven Obligaties met een totale nominale waarde van maximaal EUR 55.000 .
Zon Obligatie(s)	Een door de Uitgevende Instelling uitgegeven en op naam gestelde vordering, met een nominale waarde van EUR 25,00 waaraan de rechten zijn verbonden als uiteengezet in de voorwaarden verbonden aan de Zon Obligaties zoals opgenomen in Bijlage 7 van het Informatie Memorandum.
Zon Obligatiehouder	Houder van een Zon Obligatie met inachtneming van de inschrijfprocedure zoals uiteengezet in Hoofdstuk 9. Deelname Zon Obligaties.
ZonneRente	De jaarlijkse variabele rentecoupon die elk van de Zon Obligaties draagt over hun uitstaande Hoofdsom, met ingang van de Uitgiftedatum tot aan de Expiratiedatum, afhankelijk van, en gelijk aan 1/4.800 ^{ste} van de totale opgewekte zonnestroom tijdens de Renteperiode maal de voor de Renteperiode geldende Stroomprijs.
Zonnestroomsysteem	Een fotovoltaïsch zonne-energiesysteem met een vermogen van 464 kWp, bestaande uit 1.600 zonnepanelen van 290 Wp per paneel, met inbegrip van omvormers van het merk Huawei Technologies , montagemateriaal en bijbehorende kabels en verbindingen.

Bijlage 2 – Overzicht van belangrijke data

Start inschrijvingsperiode	24 oktober 2018	
Einde inschrijvingsperiode	26 november 2018	+ 14 dagen na Start inschrijfperiode
Toewijzing	1 december 2018	+ 5 dagen na einde inschrijvingsperiode
Bekendmaking # Zon Obligaties	1 december 2018	+ 5 dagen na einde inschrijvingsperiode
Uitgifte datum	1 december 2018	+ 5 dagen na einde inschrijvingsperiode
Aanvang ZonneRente periode	1 december 2018	Gelijktijdig met de Uitgifte datum
Einde ZonneRente periode	30 novembervan enig jaar	+ 364 dagen
Uitbetaling 1^e ZonneRente jaar 1	21 december 2019	+ 12 maanden en 21 dagen na de Uitgiftedatum.
Uitbetaling ZonneRente jaar 2 tm/ 15	21 december van enig jaar	+ 21 dagen na verloop Renteperiode
Expiratie datum	1 december 2033	+ 15 jaar na Uitgifte datum
Start 1^e productiejaar	1 december 2018	Gelijktijdig met de Uitgifte datum
Einde 1^e productiejaar	30 november	+ 365 dagen
Verwachte startdatum productie	1 december 2018	+ 0 weken na Uitgifte datum

Bijlage 3 - Technische specificaties PV-installatie



STP290 - 20/Wfh
STP285 - 20/Wfh
STP280 - 20/Wfh



290 Watt POLY HALF CELL SOLAR MODULE



Features



High power output
 Compared to normal module, the power output can increase 5-10W



High PID resistant
 Advanced cell technology and qualified materials lead to high resistance to PID



Excellent weak light performance
 More power output in weak light condition, such as haze, cloudy, and morning



Lower hot spots
 Reduce the hot spots and minimize panel degradation



Extended wind and snow load tests
 Module certified to withstand extreme wind (3800 Pascal) and snow loads (5400 Pascal) *



Withstanding harsh environment
 Reliable quality leads to a better sustainability even in harsh environment like desert, farm and coastline

Certifications and standards:
 IEC 61215, IEC 61730, conformity to CE



Trust Suntech to Deliver Reliable Performance Over Time

- World-class manufacturer of crystalline silicon photovoltaic modules
- Unrivaled manufacturing capacity and world-class technology
- Rigorous quality control meeting the highest international standards: ISO 9001: 2008, ISO 14001: 2004 and ISO17025: 2005
- Regular independently checked production process from international accredited institute/company
- Tested for harsh environments (salt mist, ammonia corrosion and sand blowing testing: IEC 61701, IEC 62716, DIN EN 60068-2-68)***
- Long-term reliability tests
- 2 x 100% EL inspection ensuring defect-free modules

Industry-leading Warranty based on nominal

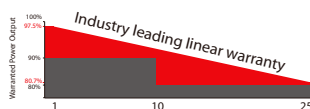

- 97.5% in the first year, thereafter, for years two (2) through twenty-five (25), 0.7% maximum decrease from MODULE's nominal power output per year, ending with the 80.7% in the 25th year after the defined WARRANTY STARTING DATE.****
- 12-year product warranty
- 25-year linear performance

Special Cell Design



The unique cell design leads to reduced electrodes resistance and smaller current, thus enables higher fill factor and decrement of CTM losses. Meanwhile, it can reduce losses of mismatch and cell wear, and increase total reflection.

IP68 Rated Junction Box



The Suntech IP68 rated junction box ensures an outstanding waterproof level, supports installations in all orientations and reduces stress on the cables. High reliable performance, low resistance connectors ensure maximum output for the highest energy production.

* Please refer to Suntech Standard Module Installation Manual for details. **WEEE only for EU market.

*** Please refer to Suntech Product Near-coast Installation Manual for details. **** Please refer to Suntech Product Warranty for details.

STP290 - 20/Wfh
STP285 - 20/Wfh
STP280 - 20/Wfh

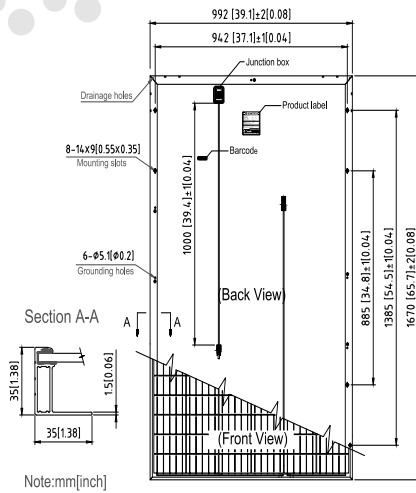

Current-Voltage & Power-Voltage Curve (290-20)

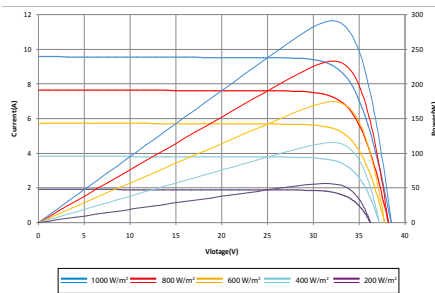

Dealer information

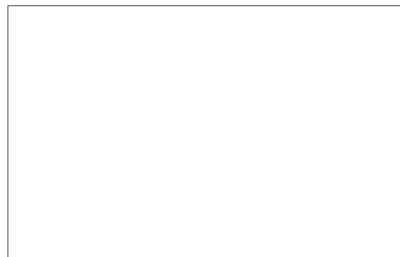

Information on how to install and operate this product is available in the installation instruction. All values indicated in this data sheet are subject to change without prior announcement. The specifications may vary slightly. All specifications are in accordance with standard EN 50380. Color differences of the modules relative to the figures as well as discolorations of/in the modules which do not impair their proper functioning are possible and do not constitute a deviation from the specification.

Electrical Characteristics

STC	STP290-20/Wfh	STP285-20/Wfh	STP280-20/Wfh
Maximum Power at STC (Pmax)	290 W	285 W	280 W
Optimum Operating Voltage (Vmp)	31.4 V	31.3 V	31.2 V
Optimum Operating Current (Imp)	9.24 A	9.11 A	8.98 A
Open Circuit Voltage (Voc)	38.5 V	38.3 V	38.1 V
Short Circuit Current (Isc)	9.58 A	9.48 A	9.37 A
Module Efficiency	17.5%	17.2%	16.9%
Operating Module Temperature	-40 °C to +85 °C		
Maximum System Voltage	1000 V DC (IEC)		
Maximum Series Fuse Rating	20 A		
Power Tolerance	0/+5 W		

STC: Irradiance 1000 W/m², module temperature 25 °C, AM=1.5;
 Best in Class AAA solar simulator (IEC 60904-9) used, power measurement uncertainty is within +/- 3%

NOCT	STP290-20/Wfh	STP285-20/Wfh	STP280-20/Wfh
Maximum Power at NOCT (Pmax)	214.3 W	210.3 W	206.4 W
Optimum Operating Voltage (Vmp)	29.2 V	29.0 V	28.8 V
Optimum Operating Current (Imp)	7.33 A	7.25 A	7.16 A
Open Circuit Voltage (Voc)	35.4 V	35.2 V	35.0 V
Short Circuit Current (Isc)	7.77 A	7.69 A	7.60 A

NOCT: Irradiance 800 W/m², ambient temperature 20 °C, AM=1.5, wind speed 1 m/s;
 Best in Class AAA solar simulator (IEC 60904-9) used, power measurement uncertainty is within +/- 3%

Temperature Characteristics

Nominal Operating Cell Temperature (NOCT)	45±2°C
Temperature Coefficient of Pmax	-0.41 %/°C
Temperature Coefficient of Voc	-0.33 %/°C
Temperature Coefficient of Isc	0.067 %/°C

Mechanical Characteristics

Solar Cell	Polycrystalline silicon 6 inches
No. of Cells	120 (6 × 20)
Dimensions	1670 × 992 × 35mm (65.7× 39.1 × 1.4inches)
Weight	18.5 kgs (40.8 lbs.)
Front Glass	3.2 mm (0.13 inches) tempered glass
Frame	Anodized aluminium alloy
Junction Box	IP68 rated (3 bypass diodes)
Output Cables	TUV (2Pfg 1169:2007) 4.0 mm ² (0.006 inches ²), symmetrical lengths (-) 1000mm (39.4 inches) and (+) 1000 mm (39.4 inches)
Connectors	MC4 compatible

Packing Configuration

Container	20' GP	40' HC
Pieces per pallet	30	30
Pallets per container	6	26
Pieces per container	180	780

E-mail: sales@suntech-power.com

www.suntech-power.com

IEC-STP-Wfh-NO1.01-Rev 2017



Smart String Inverter

(SUN2000-60KTL-HV-D1-001)



Smart

- 4 MPPTs for versatile adaptations to different layouts
- 8 strings intelligent monitoring and fast trouble-shooting
- Power Line Communication (PLC) supported
- Smart String I-V Diagnosis supported

Efficient

- Max. efficiency 99.0%, European efficiency 98.8%
- 800V output voltage and decrease 75% AC wire loss versus 400V
- Without N Line and save more AC cable

Safe

- DC disconnect integrated, safe and convenient for maintenance
- Type II surge arresters for both DC and AC
- Ground fault protection
- Residual Current Detection (RCD) protection

Reliable

- No need for external fans with natural cooling technology
- Protection rating of IP65

Smart String Inverter (SUN2000-60KTL-HV-D1-001)

Technical Specifications	SUN2000-60KTL-HV-D1-001
	Efficiency
Max. Efficiency	99.0%
European Efficiency	98.8%
	Input
Max. DC Usable Power	67,300 W
Max. Input Voltage	1,500 V
Max. Current per MPPT	22 A
Max. Short Circuit Current per MPPT	30 A
Min. Operating Voltage / Start Input Voltage	600V / 650V
MPPT Operating Voltage Range	600 V ~ 1,450 V
Rated Input Voltage	1,080 V
Max. Number of Inputs	8
Number of MPP Trackers	4
	Output
Rated AC Active Power	60,000 W
Max. AC Apparent Power	66,000 VA
Max. AC Active Power (cosφ=1)	66,000 W
Rated Output Voltage	800V, 3W+PE
Rated Output Current	43.3 A
Rated AC Grid Frequency	50 Hz / 60 Hz
Max. Output Current	48 A
Adjustable Power Factor	0.8 LG ... 0.8 LD
Max. Total Harmonic Distortion	< 3%
	Protection
Input-side Disconnection Device	Yes
Anti-Islanding Protection	Yes
AC Overcurrent Protection	Yes
DC Reverse-Polarity Protection	Yes
PV-array String Fault Monitoring	Yes
DC Surge Arrester	Type II
AC Surge Arrester	Type II
Insulation Monitoring	Yes
Residual Current Detection	Yes
	Communication
Display	LED Indicators
RS485	Yes
USB / Bluetooth + APP	Yes
Power Line Communication (PLC)	Yes
	General
Dimensions (W×H×D)	930 × 600 × 270 mm (36.6×23.6×10.6 inches)
Weight	60 kg (132 lb.)
Operation Temperature Range	-25 °C ~ 60 °C (-13°F ~ +140°F)
Cooling	Natural Convection
Max. Operating Altitude Without Derating	4,000 m (13,123 ft)
Relative Humidity	0 ~ 100%
DC Connector	Amphenol UTX
AC Connector	Waterproof PG Terminal + OT Connector
Protection Rating	IP65
Internal Consumption at Night	< 3 W
Topology	Transformerless

Efficiency Curve

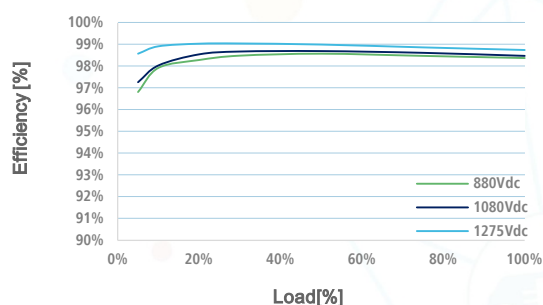

Circuit Diagram

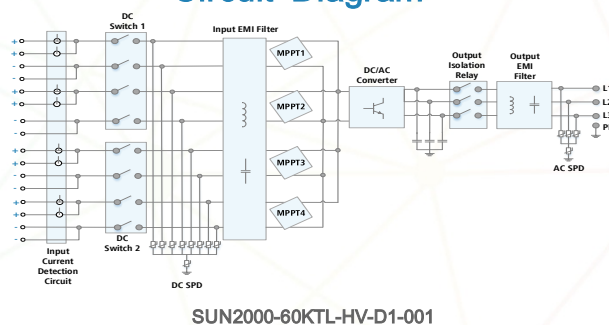

Bijlage 5 - Statuten Stichting Zonedelers

1. BEGRIJSBEPALINGEN

1.1 In deze statuten wordt verstaan onder:

Bestuur: betekent het bestuur van de Stichting;

Schriftelijk: betekent bij brief, telefax of e-mail, of bij boodschap die via een ander gangbaar communicatiemiddel wordt overgebracht en op schrift kan worden ontvangen, mits de identiteit van de verzender met afdoende zekerheid kan worden vastgesteld;

Uitgevende Instelling: iedere overeenkomstig het bepaalde in artikel 5.2 aangewezen Uitgevende Instelling (in dit geval Solisplan SPV 2 B.V., een Besloten Vennootschap met zetel in Sint-Oedenrode en kantoorhoudende te Jan Tinbergenstraat 4 a, 5491 DC Sint-Oedenrode);

Vergadering van Zon Obligatiehouders: betekent de vergadering van houders van Zon Obligaties als bedoeld in artikel 9 van deze statuten;

Zon Obligatiehouders: betekent houders van één of meer Zon Obligaties;

Zon Obligaties: betekent obligaties uitgegeven door een Uitgevende Instelling elk met een nominale waarde van vijftientig euro (EUR 25,00), of zodanige andere nominale waarde als bepaald bij de uitgifte van de betreffende Zon Obligaties.

2. NAAM EN ZETEL

2.1 De Stichting draagt de naam: Stichting Zonedelers.

2.2 De Stichting heeft haar zetel in de gemeente Amsterdam.

3. DOEL

De Stichting heeft ten doel:

a het naar eigen inzicht behartigen van de belangen van de Zon Obligatiehouders, met inachtneming van de op de genoemde Zon Obligaties toepasselijke voorwaarden;

b het uitoefenen van alle aan de Zon Obligaties verbonden rechten, waaronder begrepen het uitoefenen van stemrechten op de Zon Obligaties, in het belang van de Zon Obligatiehouders;

c het beheren en administreren van de Zon Obligaties, waaronder begrepen het registreren en informeren van Zon Obligatiehouders;

d het houden van zekerheden ten behoeve van de Zon Obligatiehouders en het uitoefenen van rechten verbonden aan genoemde zekerheden;

en al hetgeen met het vorenstaande verband houdt of daartoe bevorderlijk kan zijn, alles in de ruimste zin van het woord.

4. BESTUUR: SAMENSTELLING, BENOEMING, DEFUNGEREN

4.1 Het bestuur van de Stichting bestaat uit een door het bestuur vast te stellen aantal van één of meer natuurlijke personen of rechtspersonen. Een niet voltallig bestuur behoudt zijn bevoegdheden.

4.2 Bestuurders worden benoemd door het bestuur. In ontstane vacatures wordt zo spoedig mogelijk voorzien.

4.3 Indien het bestuur uit meer dan één persoon bestaat, wijst het uit zijn midden een voorzitter aan en kan het voorts uit zijn midden een secretaris benoemen.

4.4 Een bestuurder defungeert:

a door zijn overlijden, in geval van een bestuurder-natuurlijk persoon, of door zijn ontbinding, in geval van een bestuurder-rechtspersoon;

b door zijn aftreden;

c doordat hij failliet wordt verklaard, surseance van betaling aanvraagt of verzoekt om toepassing van de schuldsaneringsregeling als bedoeld in de Faillissementswet;

d door zijn ondercuratelestelling, alsmede door een rechterlijke beslissing waarbij een bewind over één of meer van zijn goederen wordt ingesteld;

e door zijn ontslag, verleend door de rechtbank in de gevallen in de wet voorzien;

f door zijn ontslag verleend door het bestuur.

4.5 Iedere bestuurder kan te allen tijde door het bestuur worden geschorst.

4.6 Een schorsing van een bestuurder kan één of meer malen worden verlengd, maar kan in totaal niet langer duren dan drie maanden. Is na verloop van die

tijd geen beslissing genomen omtrent de opheffing van de schorsing of over ontslag, dan eindigt de schorsing.

5. BESTUUR: TAKEN EN BEVOEGDHEDEN

5.1 Het bestuur is belast met het besturen van de Stichting.

5.2 Het bestuur is bevoegd om andere rechtspersonen of personenvennootschappen aan te wijzen als Uitgevende Instelling bij besluit genomen met ten minste twee derden van de uitgebrachte stemmen in een vergadering waarin ten minste de helft van de in functie zijnde bestuurders aanwezig of vertegenwoordigd is.

6. BESTUUR: VERTEGENWOORDIGING

6.1 De Stichting wordt vertegenwoordigd door het bestuur.

6.2 Het bestuur kan besluiten tot het verlenen van volmacht aan één of meer derden, om de Stichting binnen de grenzen van die volmacht te vertegenwoordigen.

7. BESTUUR: BESLUITVORMING

7.1 Bestuursvergaderingen worden gehouden zo dikwijls een bestuurder een bestuursvergadering bijeenroept, doch ten minste één maal per jaar.

7.2 Tot bijeenroeping van een bestuursvergadering is iedere bestuurder bevoegd en wel schriftelijk onder opgaaf van de te behandelen onderwerpen, op een termijn van ten minste zeven dagen. Indien de bijeenroeping niet schriftelijk is geschied, of onderwerpen aan de orde komen die niet bij de oproeping zijn vermeld, dan wel de bijeenroeping is geschied op een termijn korter dan zeven dagen, is besluitvorming niettemin mogelijk, mits de vergadering voltallig is en geen van de bestuurders zich alsdan tegen besluitvorming verzet.

7.3 Bestuursvergaderingen worden gehouden ter plaatse te bepalen door degene die de vergadering bijeenroept.

7.4 Toegang tot de vergaderingen hebben de bestuurders alsmede zij die door de ter vergadering aanwezige bestuurders worden toegelaten. Een bestuurder kan zich door een schriftelijk door hem daartoe gevolmachtigd medebestuurder ter vergadering doen vertegenwoordigen. Een bestuurder kan ten hoogste één medebestuurder ter vergadering vertegenwoordigen.

7.5 Iedere bestuurder heeft één stem. Alle besluiten waaromtrent bij deze statuten niet anders is bepaald worden genomen met volstreekte

meerderheid van de uitgebrachte stemmen. Blanco stemmen en ongeldige stemmen gelden als niet uitgebracht. Staken de stemmen bij verkiezing van personen dan beslist het lot; staken de stemmen bij een andere stemming, dan is het voorstel verworpen.

7.6 De vergaderingen worden geleid door de voorzitter; bij diens afwezigheid voorziet de vergadering zelf in haar leiding.

7.7 Van het verhandelde in de vergadering worden notulen opgemaakt.

7.8 Besluiten van het bestuur kunnen ook buiten vergadering worden genomen, schriftelijk of op andere wijze, mits het desbetreffende voorstel aan alle in functie zijnde bestuurders is voorgelegd en geen van hen zich tegen de desbetreffende wijze van besluitvorming verzet. Van een besluit buiten vergadering dat niet schriftelijk is genomen wordt een verslag opgemaakt. Schriftelijke besluitvorming geschiedt door middel van schriftelijke verklaringen van alle in functie zijnde bestuurders.

8. BOEKJAAR EN JAARSTUKKEN

8.1 Het boekjaar van de Stichting valt samen met het kalenderjaar.

8.2 Het bestuur is verplicht van de vermogenstoestand van de Stichting en van alles betreffende de werkzaamheden van de Stichting naar de eisen die voortvloeien uit deze werkzaamheden, op zodanige wijze een administratie te voeren en de daartoe behorende boeken, bescheiden en andere gegevensdragers op zodanige wijze te bewaren, dat te allen tijde de rechten en verplichtingen van de Stichting kunnen worden gekend.

8.3 Het bestuur is verplicht jaarlijks binnen zes maanden na afloop van het boekjaar een balans en een staat van baten en lasten van de Stichting te maken en op papier te stellen.

8.4 Het bestuur kan, alvorens tot vaststelling van de in artikel 7.3 hiervoor bedoelde stukken over te gaan, deze doen onderzoeken door een door hem aan te wijzen accountant. Deze brengt omtrent zijn onderzoek verslag uit aan het bestuur.

8.5 Het bestuur is verplicht de in de voorgaande leden bedoelde boeken, bescheiden en andere gegevensdragers gedurende zeven jaren te bewaren, onverminderd het bepaalde in artikel 7.6 hiervoor.

8.6 De op een gegevensdrager aangebrachte gegevens, uitgezonderd de op papier gestelde balans en staat van baten en lasten, kunnen op een andere gegevensdrager worden overgebracht en bewaard, mits de overbrenging geschiedt met juiste en volledige

weergave der gegevens en deze gegevens gedurende de volledige bewaartijd beschikbaar zijn en binnen redelijke tijd leesbaar kunnen worden gemaakt.

9. VERGADERING VAN ZON OBLIGATIEHOUDERS

9.1 Vergaderingen van Zon Obligatiehouders worden gehouden zo dikwijls het bestuur zulks wenselijk acht. Tevens is het bestuur, op schriftelijk en gemotiveerd verzoek daartoe van (a) een Uitgevende Instelling of (b) houders van ten minste één en vijftig procent (51%) van het totale nominale bedrag aan uitstaande Zon Obligaties, verplicht een Vergadering van Zon Obligatiehouders bijeen te roepen. Indien aan zodanig verzoek niet binnen veertien dagen gevolg wordt gegeven, zijn de verzoekers zelf tot bijeenroeping bevoegd.

9.2 De bijeenroeping van een Vergadering van Zon Obligatiehouders geschiedt schriftelijk onder opgave van de te behandelen onderwerpen, op een termijn van ten minste vijftien dagen. Indien de bijeenroeping niet schriftelijk is geschied, of onderwerpen aan de orde komen die niet bij de oproeping zijn vermeld, dan wel de bijeenroeping is geschied op een termijn korter dan vijftien dagen, is besluitvorming niettemin mogelijk mits (i) alle Zon Obligatiehouders ter vergadering aanwezig zijn of vertegenwoordigd worden, (ii) geen hunner zich alsdan tegen besluitvorming verzet en (iii) de vergadering met voorkennis van het bestuur wordt gehouden.

9.3 Vergaderingen van Zon Obligatiehouders worden gehouden in de gemeente waar de Stichting statutair is gevestigd.

9.4 Toegang tot de Vergadering van Zon Obligatiehouders hebben de Zon Obligatiehouders, de bestuurders van de Stichting alsmede van een Uitgevende Instelling, alsmede zij, die daartoe door de Vergadering van Zon Obligatiehouders zijn uitgenodigd. Een houder van één of meer Zon Obligaties kan zich door een schriftelijk door hem daartoe gevolmachtigde ter vergadering doen vertegenwoordigen.

9.5 Elke Zon Obligatiehouder heeft recht op het uitbrengen van een aantal stemmen gelijk aan het gezamenlijke nominale bedrag van zijn Zon Obligaties gedeeld door de gemiddelde nominale waarde van alle uitgegeven Zon Obligaties (naar beneden afgerond), met een minimum van één stem. Indien gestemd dient te worden over een besluit dat enkel betrekking heeft op één specifieke Uitgevende Instelling, dan hebben alleen de Zon Obligatie houders die in het bezit zijn van een Zon Obligatie die is uitgegeven door deze Uitgevende instelling recht op het uitbrengen van een aantal stemmen gelijk aan het gezamenlijke nominale

bedrag van zijn door deze Uitgevende instelling uitgegeven Zon Obligaties gedeeld door de gemiddelde nominale waarde van alle uitgegeven Zon Obligaties (naar beneden afgerond) behorende bij deze Uitgevende instelling, met een minimum van één stem.

9.6 Alle besluiten waaromtrent bij deze statuten niet anders is bepaald worden genomen met een meerderheid van twee derden van de uitgebrachte stemmen. Blanco stemmen worden geacht niet te zijn uitgebracht.

9.7 Bij het staken van stemmen omtrent andere onderwerpen dan de verkiezing van personen beslist het lot.

9.8 Alle stemmingen geschieden mondeling, tenzij een ter vergadering aanwezige Zon Obligatiehouder schriftelijke stemming verlangt, in welk geval gestemd wordt door middel van ongetekende stembriefjes.

9.9 De Vergadering van Zon Obligatiehouders wordt geleid door een door het bestuur al dan niet uit zijn midden aan te wijzen voorzitter. Indien op deze wijze niet in een voorzitter wordt voorzien, dan voorziet de Vergadering van Zon Obligatiehouders daar zelf in.

9.10 Van het verhandelde in de Vergadering van Zon Obligatiehouders worden door een daartoe door de voorzitter van de vergadering aan te wijzen persoon notulen opgemaakt welke in en door dezelfde of de eerstvolgende vergadering worden vastgesteld en ten blijke daarvan door de voorzitter en de notulist ondertekend.

9.11 De voorzitter kan bepalen dat van het verhandelde een notarieel proces-verbaal wordt opgemaakt. Het notarieel proces-verbaal wordt mede ondertekend door de voorzitter.

9.12 De Vergadering van Zon Obligatiehouders kan ook op andere wijze dan in vergadering besluiten nemen, mits (i) zulks geschiedt met voorkennis van het bestuur, (ii) alle Zon Obligatiehouders in de gelegenheid worden gesteld hun stem uit te brengen en (iii) zij allen schriftelijk hebben verklaard zich niet tegen deze wijze van besluitvorming te verzetten.

Een besluit is alsdan genomen zodra de vereiste meerderheid van het aantal stemmen schriftelijk vóór het voorstel is uitgebracht.

9.13 Van een buiten vergadering genomen besluit wordt door het bestuur een relaas opgemaakt dat tezamen met de hiervoor in artikel 8.12 bedoelde stukken bij de notulen wordt gevoegd.

10. STATUTENWIJZIGING

10.1 Het bestuur is bevoegd de statuten te wijzigen na voorafgaande goedkeuring van de Vergadering van Zon Obligatiehouders.

10.2 Bij de oproeping tot de vergadering waarin een statutenwijziging zal worden voorgesteld, dient een afschrift van het voorstel, bevattende de woordelijke tekst van de voorgestelde wijziging, te worden gevoegd.

10.3 Een statutenwijziging treedt eerst in werking nadat daarvan een notariële akte is opgemaakt. Tot het doen verlijden van die akte is iedere bestuurder bevoegd.

11. ONTBINDING

11.1 Het bestuur is bevoegd de Stichting te ontbinden.

11.2 Hetgeen na voldoening van schuldeisers aan vermogen van de Stichting resteert, wordt door de vereffenaars bestemd voor de Zon Obligatiehouders, zo veel mogelijk in overeenstemming met het doel van de Stichting, dan wel bestemd voor een nader door de vereffenaars vast te stellen ideëel of sociaal doel.

11.3 Na de ontbinding geschiedt de vereffening door het bestuur. Het bestuur kan besluiten andere personen tot vereffenaar te benoemen.

11.4 Na afloop van de vereffening blijven de boeken, bescheiden en andere gegevensdragers van de ontbonden Stichting gedurende de bij de wet voorgeschreven termijn onder berusting van de door de vereffenaars aangewezen persoon.

11.5 Op de vereffening zijn overigens de bepalingen van Titel 1, Boek 2 van het Burgerlijk Wetboek van toepassing.

Bijlage 6 - Statuten Solisplan SPV 2 B.V.



PIGMANS
RAS ■ NOTARISSEN
JANSSEN

Parklaan 64
5613 BH Eindhoven

Tel. 040 - 26 49 649
Fax. 040 - 26 49 666

JR/JR/MAW/20147227.72/1
versie: 1
30 april 2018

OPRICHTING (SolisPlan SPV 2 B.V.)

Heden, acht mei tweeduizend achttien, verscheen voor mij, mr. Johannes Henricus van Rooij, notaris, gevestigd in de gemeente Eindhoven: _____ mevrouw Marilyn Albertina Whyte, geboren te Eindhoven op drieëntwintig november negentienhonderdvijfentachtig, kantooradres Parklaan 64, 5613 BH Eindhoven, te _____ dezen handelend als schriftelijk gevolmachtigde van: _____ de heer Teun Antonius Wilhelmus Joannes van Sinten, wonende te 5492 CB Sint-Oedenrode, Deken van Erpstraat 5 a, geboren te Sint-Oedenrode op een februari negentienhonderdachtentachtig, zich legitimerende met zijn Nederlands rijbewijs, nummer 5335134028, _____ te dezen handelend als zelfstandig vertegenwoordigingsbevoegd bestuurder van de statutair te Sint-Oedenrode (feitelijk adres: Deken van Erpstraat 5 a, 5492 CB Sint-Oedenrode) gezetelde besloten vennootschap met beperkte aansprakelijkheid TVS Capital B.V., en als zodanig deze rechtspersoon vertegenwoordigend; gemelde rechtspersoon is ingeschreven in het handelsregister gehouden door de Kamer van Koophandel onder nummer 63023148, _____ welke vennootschap te dezen handelt in haar hoedanigheid van zelfstandig vertegenwoordigingsbevoegd bestuurder van de statutair te Sint-Oedenrode (feitelijk adres: Jan Tinbergenstraat 4 a, 5491 DC Sint-Oedenrode) gezetelde besloten vennootschap met beperkte aansprakelijkheid SolisPlan Esco B.V., en als zodanig deze rechtspersoon vertegenwoordigend; gemelde rechtspersoon is ingeschreven in het handelsregister gehouden door de Kamer van Koophandel onder nummer 66811163. SolisPlan ESCO B.V., voornoemd, hierna te noemen: "de Oprichter". De comparante, handelend als gemeld, verklaarde bij deze namens de Oprichter op te richten een besloten vennootschap met beperkte aansprakelijkheid, die wordt geregeerd door de volgende _____

STATUTEN

INDELING

Deze statuten zijn ingedeeld in de volgende hoofdstukken: _____

- Hoofdstuk 1: Naam, zetel, doel _____
- Hoofdstuk 2: Kapitaal, (rechten op) Aandelen, aandeelhoudersregister _____
- Hoofdstuk 3: Wijzigingen aandelenkapitaal _____
- Hoofdstuk 4: Overdraagbaarheid van Aandelen _____
- Hoofdstuk 5: Bestuur _____
- Hoofdstuk 6: Algemene Vergadering _____
- Hoofdstuk 7: Boekjaar, jaarrekening, uitkeringen _____
- Hoofdstuk 8: Statutenwijziging, fusie, splitsing, ontbinding en vereffening _____
- Hoofdstuk 9: Slotbepaling _____

Begripsbepalingen

1. In deze statuten wordt verstaan onder: _____
 - a. **Aandelen:** aandelen in het kapitaal van de Vennootschap; _____

- b. **Aandeelhouder:** de houder van één of meer Aandelen;
 - c. **Aanbieder:** de betekenis zoals omschreven in artikel 4.1 lid 2 van deze statuten;
 - d. **Aanbiedingstijdstip:** de betekenis zoals omschreven in artikel 4.1 lid 2 van deze statuten;
 - e. **Algemene Vergadering:** de algemene vergadering als orgaan van de Vennootschap, alsook bijeenkomsten van dit orgaan;
 - f. **Belanghebbende:** de betekenis zoals omschreven in artikel 4.3 lid 1 van deze statuten;
 - g. **Boek 2:** Boek 2 van het Burgerlijk Wetboek;
 - h. **Certificaten:** certificaten op naam van Aandelen waaraan al dan niet Vergaderrecht is verbonden;
 - i. **Deskundige:** de betekenis zoals omschreven in artikel 4.3 lid 1 van deze statuten;
 - j. **Gegadigden:** de betekenis zoals omschreven in artikel 4.2 lid 2 van deze statuten;
 - k. **Vennootschap:** de te **Sint-Oedenrode** gezelde besloten vennootschap met beperkte aansprakelijkheid: **SolisPlan SPV 2 B.V.**;
 - l. **Vergadergerechtigden:** aandeelhouders met of zonder stemrecht, houders van Certificaten waaraan Vergaderrecht is verbonden, zomede vruchtgebruikers en pandhouders van Aandelen aan wie stemrecht en/of Vergaderrecht is toegekend;
 - m. **Vergaderrecht:** het recht om, in persoon of bij schriftelijk gevolmachtigde, de Algemene Vergadering bij te wonen en daarin het woord te voeren.
2. Onder "**schriftelijk**" wordt in deze statuten tevens verstaan: per e-mail, per telefax of via enig ander telecommunicatiemiddel dat in staat is geschreven tekst leesbaar en reproduceerbaar over te brengen.
 3. Tenzij uit de context anders volgt, hebben woorden die in het enkelvoud zijn geformuleerd tevens betrekking op de meervoudsvorm en vice versa.

HOOFDSTUK 1: NAAM, ZETEL, DOEL

Naam en zetel

Artikel 1.1

1. De Vennootschap is een besloten vennootschap met beperkte aansprakelijkheid en draagt de naam: **SolisPlan SPV 2 B.V.**
2. De Vennootschap is gezelde te **Sint-Oedenrode**.

Doel

Artikel 1.2

1. De vennootschap heeft ten doel de verhuur van zonnepanelen casu quo fotovoltaïsche panelen (ook wel afgekort als PV-panelen) en alle daaraan gerelateerde en daaruit voortvloeiende activiteiten.
2. Onder dit doel is mede-begrepen:
 - a. het beleggen van gelden, het beheren, administreren en exploiteren van vermogensbestanddelen, waaronder begrepen het voor eigen rekening of voor rekening van derden verkrijgen, vervreemden, bezwaren, exploiteren, huren en verhuren van registergoederen, het houden van effecten of beperkte rechten daarop, het ter leen opnemen of ter leen verstrekken van gelden;



- b. het besturen van, deelnemen in of financieel belang hebben bij andere _____ rechtspersonen en vennootschappen en in het kader daarvan het sluiten van _____ managementovereenkomsten;
 - c. het stellen van zekerheid als waarborg voor de nakoming van verbintenissen _____ van derden.
3. Binnen haar doel kan de vennootschap al datgene verrichten wat met dit doel in de _____ ruimste zin verband houdt zowel voor eigen rekening, als voor rekening van _____ derden.

HOOFDSTUK 2: KAPITAAL, (RECHTEN OP) AANDELEN,

AANDEELHOUDERSREGISTER

Kapitaal

Artikel 2.1

1. Het kapitaal van de Vennootschap bestaat uit Aandelen van elk nominaal groot een euro (€ 1,00).
2. Ten minste één Aandeel wordt gehouden door een ander dan en anders dan voor rekening van de Vennootschap of een dochtervennootschap als bedoeld in artikel 24a Boek 2 van de Vennootschap.

Aandelen en Certificaten

Artikel 2.2

1. De Aandelen luiden op naam en zijn van een doorlopende nummering voorzien, te beginnen met het nummer 1.
2. a. De Algemene Vergadering kan Vergaderrecht aan Certificaten verbinden en ontnemen. Het Vergaderrecht kan slechts aan Certificaten worden ontnomen met instemming van de betrokken certificaathouder(s).
- b. Certificaten aan toonder mogen niet worden uitgegeven.

Vruchtgebruik en pandrecht op Aandelen

Artikel 2.3

1. Op Aandelen kan vruchtgebruik en/of pandrecht worden gevestigd.
2. De aandeelhouder heeft het stemrecht op de Aandelen waarop vruchtgebruik en/of pandrecht is gevestigd. In afwijking daarvan komt het stemrecht toe aan de vruchtgebruiker respectievelijk pandhouder:
 - indien dit bij de vestiging is bepaald, al dan niet onder een opschortende voorwaarde, of nadien schriftelijk tussen de aandeelhouder en de vruchtgebruiker respectievelijk de pandhouder is overeengekomen en een en ander met algemene stemmen is goedgekeurd door de Algemene Vergadering; of
 - indien het een vruchtgebruik is als bedoeld in de artikelen 4:19 en 4:21 Burgerlijk Wetboek, tenzij bij de vestiging van het vruchtgebruik door partijen of de kantonrechter op de voet van artikel 4:23 lid 4 Burgerlijk Wetboek anders is bepaald.
3. De aandeelhouder die geen stemrecht heeft en de vruchtgebruiker of pandhouder die stemrecht heeft, hebben Vergaderrecht. De vruchtgebruiker of pandhouder die geen stemrecht heeft, heeft geen Vergaderrecht, tenzij bij de vestiging of overdracht van het vruchtgebruik of pandrecht anders is bepaald.

Levering van (Certificaten van) Aandelen, vestiging en overdracht beperkte rechten en uitoefening aandeelhoudersrechten en Vergaderrecht

Artikel 2.4

1. Voor de levering van een Aandeel is een daartoe bestemde notariële akte vereist.
2. Het vorige lid is op gelijke wijze van toepassing op de vestiging en overdracht van vruchtgebruik op Aandelen, de vestiging van pandrecht op Aandelen en op de verdeling van een gemeenschap waartoe Aandelen behoren of waartoe een vruchtgebruik op Aandelen behoort.
3. Na een rechtshandeling als bedoeld in de vorige leden van dit artikel, kunnen de aan de betrokken Aandelen verbonden rechten eerst worden uitgeoefend nadat een notarieel afschrift of uittreksel van de akte aan de Vennootschap is betekend of de Vennootschap de rechtshandeling schriftelijk heeft erkend. De vorige volzin is niet van toepassing, indien de Vennootschap zelf partij was bij de rechtshandeling.
4. Het vorige lid is van overeenkomstige toepassing op de levering van een certificaat waaraan Vergaderrecht is verbonden, met dien verstande dat de in dat lid bedoelde overlegging of betekening geschiedt van een afschrift van de akte van levering.

Volmachtverlening en (Certificaten van) Aandelen die tot een gemeenschap behoren

Artikel 2.5

1. Een Vergadergerechtigde kan uitsluitend aan één persoon schriftelijk volmacht verlenen om een of meer dan wel alle aan zijn Aandelen en/of Certificaten verbonden rechten uit te oefenen.
2. a. De deelgenoten in een gemeenschap die Aandelen of Certificaten of een beperkt recht daarop omvat kunnen de daaraan verbonden rechten slechts uitoefenen door aan één persoon schriftelijk volmacht te verlenen.
b. Indien sprake is van een ontbonden huwelijksgoederengemeenschap of een ontbonden goederengemeenschap krachtens geregistreerd partnerschap kan - in afwijking van het hiervoor in dit lid onder a. bepaalde - slechts de persoon van wiens zijde de Aandelen of Certificaten of een beperkt recht daarop in die gemeenschap zijn gevallen de bedoelde rechten uitoefenen. Aan deze persoon dient - voor zoveel nodig - een schriftelijke volmacht te worden verleend.
3. In dit artikel worden onder Certificaten slechts Certificaten verstaan waaraan Vergaderrecht is verbonden.

Aandeelhoudersregister

Artikel 2.6

1. Het bestuur houdt een register waarin naam en adres van iedere aandeelhouder zijn opgenomen met vermelding van de datum waarop zij de Aandelen hebben verkregen, de datum van de erkenning of betekening door casu quo aan de Vennootschap, alsmede van het op ieder Aandeel gestorte bedrag.
2. In het register worden tevens opgenomen de namen en adressen van hen die een recht van vruchtgebruik of een pandrecht op Aandelen hebben, met vermelding van de datum waarop zij het recht hebben verkregen, de datum van erkenning of betekening, alsmede met vermelding of aan hen Vergaderrecht en/of stemrecht toekomt.
3. Voorts worden in het register opgenomen de namen en adressen van de certificaathouders met Vergaderrecht met vermelding van de datum waarop het Vergaderrecht aan hun certificaat is verbonden en de datum van erkenning of betekening.
4. Indien een Vergadergerechtigde te kennen heeft gegeven in te stemmen met een



- oproeping voor een Algemene Vergadering langs elektronische weg, zal in het register tevens worden opgenomen het daartoe opgegeven adres.
- Aandeelhouders en anderen van wie gegevens ingevolge de leden 1 tot en met 3 van dit artikel in het register opgenomen moeten worden, verschaffen aan het bestuur tijdig de nodige gegevens.
 - Het bestuur verstrekt desgevraagd aan een aandeelhouder, een vruchtgebruiker, een pandhouder en een certificaathouder met Vergaderrecht om niet een uittreksel uit het register met betrekking tot zijn recht op een Aandeel. Rust op het Aandeel een recht van vruchtgebruik of pandrecht, dan vermeldt het uittreksel aan wie Vergaderrecht toekomt.
 - Het bestuur legt het register ten kantore van de Vennootschap ter inzage van de Vergadergerechtigden. De gegevens van het register omtrent niet volgestorte Aandelen zijn ter inzage van een ieder. Een afschrift of een uittreksel van deze gegevens wordt ten hoogste tegen kostprijs verstrekt.

HOOFDSTUK 3: WIJZIGINGEN AANDELENKAPITAAL

Uitgifte van Aandelen

Artikel 3.1

- De Algemene Vergadering is bevoegd te besluiten tot uitgifte van Aandelen, daaronder begrepen het vaststellen van de koers van uitgifte en de verdere voorwaarden, waaronder de storting op Aandelen in vreemd geld of anders dan in geld kan zijn begrepen.
- Het vorige lid is van overeenkomstige toepassing op het verlenen van rechten tot het nemen van Aandelen (optierechten), maar is niet van toepassing op uitgifte van Aandelen aan iemand die een voordien reeds verkregen recht tot het nemen van Aandelen uitoefent.
- Voor de uitgifte van Aandelen is een notariële akte vereist.

Voorkeursrecht bij uitgifte

Artikel 3.2

- Voor zover de wet en deze statuten niet anders bepalen, heeft iedere aandeelhouder bij uitgifte van Aandelen een voorkeursrecht naar evenredigheid van het gezamenlijke bedrag van zijn Aandelen op de dag waarop tot uitgifte wordt besloten.
- De Algemene Vergadering kan, telkens voor een enkele uitgifte, besluiten het voorkeursrecht tot het nemen van Aandelen te beperken of uit te sluiten, mits een zodanig besluit gelijktijdig met het besluit tot uitgifte wordt genomen.

Verkrijging van Aandelen of Certificaten door de Vennootschap

Artikel 3.3

- Het bestuur beslist over de verkrijging van Aandelen in het kapitaal van de Vennootschap. Verrijging door de Vennootschap van niet-volgestorte Aandelen en/of Certificaten is nietig.
- De Vennootschap mag, behalve om niet, geen volgestorte Aandelen en/of Certificaten verkrijgen indien het eigen vermogen, verminderd met de verkrijgingsprijs, kleiner is dan de reserves die krachtens de wet moeten worden aangehouden of indien het bestuur weet of redelijkerwijs behoort te voorzien dat de Vennootschap na de verkrijging niet zal kunnen blijven voortgaan met het betalen van haar opeisbare schulden.

Vermindering van kapitaal

Artikel 3.4

1. De Algemene Vergadering kan besluiten tot vermindering van het geplaatste kapitaal door Aandelen in te trekken of door het bedrag van de Aandelen bij statutenwijziging te verminderen. In dit besluit moeten de aandelen waarop het besluit betrekking heeft, worden aangewezen en moet de uitvoering van het besluit zijn geregeld.
2. Op een besluit tot vermindering van het geplaatste kapitaal met terugbetaling op aandelen is artikel 7.3 lid 3 van overeenkomstige toepassing. Terugbetaling of ontheffing van de stortingsplicht is slechts toegestaan, voor zover het eigen vermogen groter is dan de reserves die krachtens de wet moeten worden aangehouden.
3. De oproeping tot een vergadering waarin een in dit artikel genoemd besluit wordt genomen, vermeldt het doel van de kapitaalvermindering en de wijze van uitvoering.

HOOFDSTUK 4: OVERDRAAGBAARHEID VAN AANDELEN

Aanbiedingsverplichting bij voorgenomen overdracht

Artikel 4.1

1. Overdracht van aandelen kan slechts geschieden nadat zij met toepassing van lid 2 van dit artikel en artikelen 4.2 tot en met 4.4 zijn aangeboden, tenzij artikel 4.5 toepassing vindt.
2. De aandeelhouder die een of meer van zijn aandelen wil overdragen - hierna te noemen: **Aanbieder** - geeft daarvan kennis aan het bestuur. Het tijdstip waarop deze kennisgeving door het bestuur wordt ontvangen, wordt hierna in dit hoofdstuk aangeduid als: **Aanbiedingstijdstip**.

Voorkeursrecht overige aandeelhouders en toewijzing

Artikel 4.2

1. Aan de mede-aandeelhouders van de Aanbieder komt, behoudens de volgende zin, het recht tot koop van de aangeboden aandelen toe, met inachtneming van het hierna in dit artikel bepaalde. Aan aandelen die de Vennootschap of een dochtermaatschappij van de Vennootschap houdt, is dit recht tot koop niet verbonden.
2. Zo spoedig mogelijk, doch uiterlijk binnen een aanmeldingstermijn van veertien dagen na het Aanbiedingstijdstip, dienen de aandeelhouders aan wie het recht tot koop van de aangeboden Aandelen toekomt, aan het bestuur mede te delen of zij hun recht tot koop uitoefenen en, zo ja, voor welk aantal van de aangeboden Aandelen. Deze aandeelhouders worden hierna in dit hoofdstuk aangeduid als: **Gegadigden**.
3. Indien er Gegadigden zijn, wijst het bestuur de aangeboden Aandelen zo spoedig mogelijk, doch uiterlijk binnen zeven dagen na het verstrijken van de aanmeldingstermijn aan de Gegadigden toe. De toewijzing kan nimmer leiden tot het gemeenschappelijk verkrijgen van een of meer Aandelen.
4. Het bestuur stelt de Aanbieder en alle overige aandeelhouders in kennis van de namen en adressen van degenen aan wie de toewijzing geschiedde en het aantal Aandelen dat aan ieder van hen is toegewezen.
5. Indien er geen Gegadigden zijn of indien er niet voor alle aangeboden Aandelen Gegadigden zijn, is de Aanbieder gedurende drie maanden - te rekenen vanaf de datum van verzending van de in het vorige lid bedoelde kennisgeving - bevoegd de



aangeboden Aandelen of een of meer daarvan over te dragen. _____

Prijsbepaling

Artikel 4.3

1. Indien alle aangeboden Aandelen zijn toegewezen wordt de prijs van de _____ toegewezen Aandelen door de Aanbieder en de personen aan wie de toewijzing _____ geschiedde - hierna in dit lid tezamen ook te noemen: **Belanghebbenden** - in _____ onderling overleg vastgesteld. Hebben zij daarover geen overeenstemming bereikt - binnen dertig dagen na verzending van de in lid 4 van het vorige artikel bedoelde _____ kennisgeving, dan geschiedt de prijsvaststelling van de toegewezen Aandelen door drie onafhankelijke Deskundigen, tenzij de Belanghebbenden binnen zeven dagen _____ na afloop van voormelde termijn van dertig dagen overeenstemming hebben bereikt over de benoeming van een ander aantal dan drie. De benoeming van de _____ Deskundige(n) geschiedt door de Belanghebbenden in onderling overleg; hebben _____ zij daarover geen overeenstemming bereikt binnen veertien dagen na afloop van de hiervoor in dit lid bedoelde termijn van dertig dagen, dan geschiedt de benoeming _____ van de onafhankelijke Deskundige(n), op verzoek van de meest gerede partij, door de voorzitter, of diens plaatsvervanger, van het Nederlands Instituut van Register _____ Valuators. Zowel één onafhankelijke Deskundige als meer onafhankelijke _____ Deskundigen worden hierna in dit hoofdstuk aangeduid als: **Deskundige**.
2. De Deskundige heeft het recht alle boeken en bescheiden van de Vennootschap in te zien. Het bestuur verschaft hem alle door hem verlangde inlichtingen en verleent hem alle door hem gewenste medewerking ten behoeve van de te verrichten _____ prijsvaststelling.
3. De Deskundige is verplicht de door hem vastgestelde prijs aan het bestuur op te _____ geven, die dan verplicht is deze prijs onverwijld mede te delen aan de Aanbieder en aan alle overige aandeelhouders.
4. De kosten die zijn verbonden aan de prijsvaststelling door de Deskundige komen _____ ten laste van de Aanbieder, indien deze zijn aanbod intrekt, en ten laste van de _____ Vennootschap in alle overige gevallen.

Terugtrekken

Artikel 4.4

1. Zo spoedig mogelijk, doch uiterlijk binnen dertig dagen na ontvangst van de in lid 3 - van het vorige artikel bedoelde kennisgeving van het bestuur, dient iedere persoon _____ aan wie een of meer van de aangeboden Aandelen werden toegewezen, aan het _____ bestuur mede te delen hoeveel Aandelen hij tegen de vastgestelde prijs zal kopen, - bij gebreke waarvan zijn recht tot koop vervalt. Indien niet alle aandeelhouders aan _____ wie Aandelen werden toegewezen verklaren die Aandelen te kopen, kan de _____ Aanbieder de aangeboden Aandelen of een of meer daarvan vrijelijk overdragen, _____ mits dit geschiedt binnen drie maanden na de datum waarop hem bekend is _____ geworden dat niet alle toegewezen Aandelen zullen worden afgenomen.
2. De Aanbieder is steeds bevoegd zijn aanbod, mits geheel, in te trekken, doch _____ uiterlijk tot het tijdstip waarop dertig dagen zijn verstreken na de datum waarop hem definitief bekend is geworden tegen welke prijs hij hoeveel van de aangeboden _____ Aandelen kan overdragen aan personen aan wie de toewijzing geschiedde, en aan _____ wie van hen.
3. Binnen dertig dagen na het verstrijken van de termijn waarbinnen de Aanbieder zijn aanbod kon intrekken, moeten de toegewezen Aandelen worden geleverd aan de _____

kopers, die - tenzij partijen anders overeenkomen - verplicht zijn tot gelijktijdige
betaling van de koopprijs.

Uitzondering op de blokkeringsregeling

Artikel 4.5

Lid 2 van artikel 4.1 en de artikelen 4.2 tot en met 4.4 blijven buiten toepassing indien de medeaandeelhouders van de Aanbieder schriftelijk hebben verklaard in een bepaalde door hem voorgestelde overdracht van Aandelen toe te stemmen, mits de overdracht plaatsvindt binnen drie maanden nadat de eerste toestemming daartoe is ontvangen.

Verplichting tot aanbieding in bijzondere situaties

Artikel 4.6

1. Indien:
 - a. een aandeelhouder overlijdt;
 - b. een aandeelhouder onherroepelijk in staat van faillissement is verklaard of ten aanzien van hem de wettelijke schuldsaneringsregeling van toepassing is verklaard;
 - c. surseance van betaling is verleend aan een aandeelhouder;
 - d. de gemeenschap waarin een Aandeelhouder is gehuwd of een geregistreerd partnerschap is aangegaan en waartoe zijn Aandelen behoren, anders dan door zijn overlijden wordt ontbonden;
 - e. enigerlei andere gemeenschap dan hiervoor in dit lid vermeld waartoe Aandelen behoren, wordt ontbonden;
 - f. een rechtspersoon die Aandelen houdt of een (personen)vennootschap die geen rechtspersoon is en Aandelen tot haar vermogen rekent, wordt ontbonden of ophoudt te bestaan;
 - g. een of meer Aandelen door een andere oorzaak dan hiervoor in dit lid vermeld onder algemene titel overgaan,moeten, onverminderd lid 3 van dit artikel, de Aandelen die de betrokken aandeelhouder houdt of hield, aan de overige aandeelhouders worden aangeboden.

Het in de vorige volzin gemelde is eveneens van toepassing indien door overdracht of andere overgang van Aandelen, dan wel door overgang van stemrecht op Aandelen of door het nemen van Aandelen, de zeggenschap over een aandeelhouder-rechtspersoon door één of meer anderen wordt verkregen in de zin van het SER-Besluit Fusiegedragsregels 2015, zulks ongeacht of die gedragsregels op de desbetreffende verkrijging van toepassing zijn.

De voorgaande artikelen van dit hoofdstuk zijn, waar mogelijk, van overeenkomstige toepassing, met dien verstande evenwel, dat de Aanbieder nooit bevoegd is zijn aanbod in te trekken en dat iedere tot aanbieding verplichte persoon in zijn kennisgeving, als in de vorige volzin bedoeld, dient aan te geven of hij een of meer van de door hem verkregen Aandelen wil overdragen aan een ander, of dat hij alle door hem verkregen Aandelen wil behouden, in welk laatste geval hij slechts tot het behouden daarvan - en niet tot overdracht - bevoegd zal zijn, indien niet alle aangeboden Aandelen worden afgenomen.

2. Indien degene die op grond van het vorige lid tot aanbieding verplicht is, ondanks sommatie door de Vennootschap in gebreke blijft met de voldoening van een of meer van de in dit hoofdstuk omschreven verplichtingen - de verplichting tot levering daaronder begrepen -, is de Vennootschap bevoegd en ook verplicht die



- verplichting(en) voor en namens de betrokkene na te komen. In dat geval kan de prijs van de aangeboden Aandelen slechts worden vastgesteld door de Deskundige.
- Zolang de tot aanbieding verplichte persoon in gebreke is, kan het aan de betrokken Aandelen verbonden vergader- en stemrecht niet worden uitgeoefend en wordt het aan die Aandelen verbonden recht op uitkeringen opgeschort.
3. Lid 1 van dit artikel is niet van toepassing indien een huwelijksgoederengemeenschap of goederengemeenschap krachtens geregistreerd partnerschap waartoe Aandelen behoren anders dan door het overlijden van een aandeelhouder wordt ontbonden, mits de Aandelen binnen vierentwintig maanden na de ontbinding zijn toegedeeld en geleverd aan de aandeelhouder van wiens zijde de Aandelen in de gemeenschap waren gevallen.

Overige bepalingen blokkeringsregeling

Artikel 4.7

1. Zowel de overdracht als de overgang van rechten tot het nemen van Aandelen is onderworpen aan de bepalingen van dit hoofdstuk.
2. Alle kennisgevingen en mededelingen ingevolge dit hoofdstuk geschieden bij deurwaardersexploot of anderszins schriftelijk mits er een ontvangstbewijs is.

HOOFDSTUK 5: BESTUUR

Benoeming, schorsing en ontslag van bestuurders en taak bestuurders

Artikel 5.1

1. De Vennootschap heeft een bestuur dat uit één of meer bestuurders bestaat.
2. Bestuurders worden benoemd door de Algemene Vergadering, die tevens het aantal bestuurders vaststelt.
3. De Algemene Vergadering stelt de beloning en de verdere (arbeids)voorwaarden van iedere bestuurder en van iedere in artikel 5.2 lid 3 bedoelde persoon vast.
4. Een bestuurder kan te allen tijde worden geschorst en ontslagen door de Algemene Vergadering. Ontslag van een bestuurder anders dan op eigen verzoek, heeft pas plaats nadat hij is gehoord of in de gelegenheid is gesteld gehoord te worden in een Algemene Vergadering en mits het besluit tot ontslag is genomen met een meerderheid van ten minste twee/derde van de uitgebrachte geldige stemmen, vertegenwoordigende meer dan de helft van het geplaatste kapitaal.
5. Behoudens beperkingen volgens de statuten is het bestuur belast met het besturen van de Vennootschap. Bij de vervulling van hun taak richten de bestuurders zich naar het belang van de Vennootschap en de met haar verbonden onderneming.

Besluitvorming bestuur en belet en ontstentenis

Artikel 5.2

1. Een meerhoofdig bestuur besluit met volstrekte meerderheid van de uitgebrachte stemmen. Iedere bestuurder kan één stem uitbrengen.
2. Een bestuurder neemt niet deel aan de beraadslaging en besluitvorming indien hij daarbij een direct of indirect persoonlijk belang heeft dat strijdig is met het belang bedoeld in lid 5 van het vorige artikel. Wanneer alle bestuurders of de enige bestuurder een tegenstrijdig belang als in de vorige volzin bedoeld heeft, wordt het besluit alsnog genomen door het bestuur.
3. a. Ingeval van belet of ontstentenis van een of meer bestuurders blijven de overige bestuurders of blijft de enig overblijvende bestuurder met het bestuur van de Vennootschap belast.

- b. Bij ontstentenis of belet van alle bestuurders berust het bestuur van de _____ Vennootschap tijdelijk bij één of meer door de Algemene Vergadering daartoe aangewezen personen. Het in de statuten omtrent het bestuur en de bestuurder(s) bepaalde is op hem (hen) van overeenkomstige toepassing. _____

Vertegenwoordiging

Artikel

1. Het bestuur vertegenwoordigt de Vennootschap. _____
2. De bevoegdheid tot vertegenwoordiging komt toe aan iedere bestuurder _____ afzonderlijk. _____
3. De vertegenwoordigingsbevoegdheid, vermeld in de beide voorgaande leden van dit artikel, blijft ook in stand indien één of meer bestuurders een tegenstrijdig belang heeft met de Vennootschap. _____
4. Rechtshandelingen van de Vennootschap jegens degene die alle Aandelen houdt of jegens een deelgenoot in een huwelijksgoederengemeenschap of _____ goederengemeenschap krachtens geregistreerd partnerschap waartoe alle _____ Aandelen behoren, worden schriftelijk vastgelegd, indien de Vennootschap daarbij wordt vertegenwoordigd door de enig aandeelhouder of door een van de _____ deelgenoten, tenzij de betrokkene reeds een andere overeenkomstige voorwaarde tot de gewone bedrijfsuitoefening van de Vennootschap behoort. Voor de _____ toepassing van de vorige volzin tellen Aandelen die door de Vennootschap _____ dochtermaat _____ worden gehouden niet mee. _____

Beperkingen van de bestuursbevoegdheid

Artikel 5.4

1. De Algemene Vergadering is bevoegd besluiten van het bestuur aan haar _____ goedkeuring te onderwerpen, mits de Algemene Vergadering zodanige _____ bestuursbesluiten nauwkeurig omschrijft en schriftelijk aan het bestuur mededeelt. _____
2. Het ontbreken van een ingevolge het vorige lid vereiste goedkeuring tast de _____ vertegenwoordiging _____ niet aan. _____

HOOFDSTUK 6: ALGEMENE VERGADERING

Algemene vergadering

Artikel 6.1

1. Jaarlijks wordt ten minste één Algemene Vergadering _____ eenmaal overeenkomstig artikel 6.7, besloten. _____
2. Andere Algemene Vergaderingen worden gehoeven _____ bestuurder of een Vergaderinggerechtigde dit wenst. _____
3. De bevoegdheid tot bijeenroeping van de Algemene Vergadering komt toe aan het bestuur, aan iedere bestuurder afzonderlijk alsmede aan de Vergaderinggerechtigden _____ op de wijze als bedoeld in artikel 6.2 lid 3. _____

Bijeenroeping

Artikel 6.2

1. Tot het bijwonen van de Algemene Vergadering _____ Vergaderinggerechtigde _____ te worden opgeroepen. De oproeping dient niet later te geschieden dan op de _____ achtste dag voor de dag waarop de vergadering wordt gehouden. _____
2. De oproeping geschiedt schriftelijk onder vermelding van de datum, de plaats van de vergadering, het aanvangstijdstip en de te behandelen onderwerpen. _____
3. Vergaderinggerechtigden die alleen of tezamen ten minste één procent (1%) van het geplaatste kapitaal vertegenwoordigen, kunnen aan het bestuur schriftelijk en onder _____



7

nauwkeurige opgave van de te behandelen onderwerpen het verzoek richten een —
Algemene Vergadering bijeen te roepen. Het bestuur treft de nodige maatregelen, —
opdat de Algemene Vergadering binnen vier weken na het verzoek kan worden —
gehouden, tenzij een zwaarwichtig belang van de Vennootschap zich daartegen —
verzet. Indien het bestuur geen uitvoering geeft aan het verzoek, kunnen de in de —
eerste zin bedoelde Vergaderinggerechtigden zelf tot bijeenroeping van de Algemene —
Vergadering overgaan.

4. Vergaderinggerechtigden die alleen of gezamenlijk ten minste één procent (1%) van —
het geplaatste kapitaal van de Vennootschap vertegenwoordigen, hebben het recht —
onderwerpen op de agenda van de Algemene Vergadering te plaatsen. Het verzoek —
hiertoe dient ten minste dertig dagen voor een te houden Algemene Vergadering —
schriftelijk bij het bestuur te zijn ingediend. Het bestuur is vervolgens gehouden het —
onderwerp op de agenda voor de Algemene Vergadering te plaatsen, mits geen —
zwaarwichtig belang van de Vennootschap zich daartegen verzet.
5. Is de oproepingstermijn niet in acht genomen of heeft de oproeping en/of de —
agendering niet of niet op de juiste wijze plaatsgehad, dan kunnen geen wettige —
besluiten worden genomen, tenzij alle Vergaderinggerechtigden ermee hebben —
ingestemd dat de besluitvoering plaatsvindt en de bestuurders voorafgaand aan de —
besluitvorming in de gelegenheid zijn gesteld om advies uit te brengen.

Plaats van de vergadering

Artikel 6.3

1. Algemene vergaderingen worden gehouden in de gemeente waar de —
Vennootschap haar zetel heeft.
2. Onverminderd het vorige lid, kan een Algemene Vergadering elders - in of buiten —
Nederland - worden gehouden, mits alle Vergaderinggerechtigden hebben ingestemd —
met de plaats van de vergadering en de bestuurders voorafgaand aan de —
besluitvorming in de gelegenheid zijn gesteld om advies uit te brengen.

Leiding van de Algemene Vergadering en notulen

Artikel 6.4

1. De Algemene Vergadering voorziet zelf in haar leiding.
2. De voorzitter wijst een persoon aan die met het houden van de notulen is belast. —
De notulen worden in dezelfde vergadering of in een volgende vergadering —
vastgesteld door de Algemene Vergadering en ten blijke daarvan ondertekend door —
de voorzitter en de notulist van de vergadering waarin de vaststelling geschiedt.
3. Bestuurders hebben als zodanig in de Algemene Vergadering een raadgevende —
stem.

Stemrecht en besluitvorming

Artikel 6.5

1. Elk Aandeel geeft recht op het uitbrengen van één stem.
2. De Algemene Vergadering besluit met volstreekte meerderheid van de uitgebrachte —
stemmen, voor zover de wet of deze statuten geen grotere meerderheid —
voorschrijven.
3. Blanco stemmen en ongeldige stemmen worden als niet uitgebracht aangemerkt.
4. a. Staken de stemmen bij de verkiezing van personen, dan vindt in dezelfde —
vergadering eenmaal een nieuwe stemming plaats; staken de stemmen dan —
opnieuw, dan beslist - onverminderd de volgende zin - het lot. —
Indien bij verkiezing tussen meer dan twee personen niemand de volstreekte —

- meerderheid van de uitgebrachte stemmen op zich heeft verenigd, vindt _____
herstemming plaats tussen de twee personen die het grootste aantal stemmen
op zich verenigden, zo nodig na tussenstemming en/of loting. _____
- b. Staken de stemmen omtrent een ander voorstel dan hiervoor in dit lid bedoeld,
dan is dat voorstel verworpen. _____

Jaarlijkse Algemene Vergadering

Artikel 6.6

Tijdens ieder boekjaar wordt ten minste één Algemene Vergadering gehouden of ten
minste eenmaal overeenkomstig artikel 6.7 besloten. _____

Daarin wordt/worden: _____

- a. de balans en de winst- en verliesrekening met toelichting aan de orde gesteld en
voorts het bestuursverslag, tenzij artikel 395a lid 6, 396 lid 7 of artikel 403 van Boek
2 geldt; _____
- b. de bestemming van de winst bepaald; _____
- c. voorzien in eventuele vacatures; _____
- d. een besluit genomen ter zake van het al dan niet dechargeren van een bestuurder
voor het bestuur over het afgelopen boekjaar; _____
- e. behandeld de voorstellen, die door het bestuur op de agenda zijn geplaatst of
volgens deze statuten behandeld moeten worden; _____
- f. benoemd de persoon als bedoeld in artikel 5.2 lid 3 sub b; _____
- g. behandeld de voorstellen van aandeelhouders die met inachtneming van het
bepaalde in artikel 6.2 lid 4 bij het bestuur zijn ingediend; _____
- h. behandeld hetgeen verder ter tafel wordt gebracht, met dien verstande dat omtrent
onderwerpen welke niet in de oproeping of in een aanvullende oproeping met
inachtneming van de voor de oproeping gestelde termijn zijn vermeld, het bepaalde
in artikel 6.2 lid 5 van toepassing is. _____

Besluitvorming buiten vergadering

Artikel 6.7

1. Besluitvorming van aandeelhouders kan op andere wijze dan in een vergadering
geschieden, mits alle Vergaderechtigden schriftelijk met deze wijze van
besluitvorming hebben ingestemd. _____
2. De stemmen worden schriftelijk uitgebracht. _____
3. De bestuurders worden voorafgaand aan de besluitvorming in de gelegenheid
gesteld om advies uit te brengen. _____

HOOFDSTUK 7: BOEKJAAR, JAARREKENING, UITKERINGEN

Boekjaar en jaarrekening

Artikel 7.1

1. Het boekjaar van de Vennootschap is gelijk aan het kalenderjaar. _____
2. Jaarlijks binnen vijf maanden na afloop van het boekjaar van de Vennootschap,
behoudens verlenging van deze termijn met ten hoogste vijf maanden door de
Algemene Vergadering op grond van bijzondere omstandigheden, maakt het
bestuur een jaarrekening op. Bij de jaarrekening worden, indien vereist, de in artikel
392 lid 1 van Boek 2 bedoelde gegevens gevoegd. Binnen de genoemde termijn
stelt het bestuur ook het bestuursverslag op, tenzij artikel 395a lid 6, 396 lid 7 of
403 van Boek 2 voor de Vennootschap geldt, met dien verstande dat de Algemene
Vergadering anders kan besluiten. _____
3. De jaarrekening wordt ondertekend door iedere bestuurder. Indien de _____



ondertekening van een of meer bestuurders ontbreekt, wordt daarvan onder _____
opgave van reden melding gemaakt. _____

Vaststelling jaarrekening

Artikel 7.2

1. De jaarrekening wordt vastgesteld door de Algemene Vergadering. Vaststelling van de jaarrekening strekt niet tot kwijting aan een bestuurder. _____
2. Indien alle aandeelhouders tevens bestuurders van de Vennootschap zijn, geldt onverkort het bepaalde in lid 1 van dit artikel. Het bepaalde in artikel 210 lid 5 van Boek 2 is niet van toepassing. _____

Winst en verlies

Artikel 7.3

1. De Algemene Vergadering is bevoegd tot bestemming van de winst die door de vaststelling van de jaarrekening is bepaald en tot vaststelling van uitkeringen, voor zover het eigen vermogen groter is dan de reserves die krachtens de wet moeten worden aangehouden. _____
2. Bij de berekening van het bedrag, dat op ieder Aandeel zal worden uitgekeerd, komt slechts het bedrag van de verplichte stortingen op het nominale bedrag van de Aandelen in aanmerking. Van het in de eerste zin van dit lid bepaalde kan worden afgeweken telkens met instemming van alle aandeelhouders. _____
3. Een besluit dat strekt tot uitkering heeft geen gevolgen zolang het bestuur geen goedkeuring heeft verleend. Het bestuur weigert slechts de goedkeuring indien het weet of redelijkerwijs behoort te voorzien dat de Vennootschap na de uitkering niet zal kunnen blijven voortgaan met het betalen van haar opeisbare schulden. _____

HOOFDSTUK 8: STATUTENWIJZIGING, FUSIE, SPLITSING, ONTBINDING EN VEREFFENING

Statutenwijziging, fusie, splitsing en ontbinding

Artikel 8.1

1. Besluiten tot wijziging van de statuten, tot ontbinding van de Vennootschap, tot fusie als bedoeld in artikel 309 van Boek 2 en tot juridische splitsing als bedoeld in artikel 334a van Boek 2, kunnen slechts genomen worden met volstrekte meerderheid van de geldig uitgebrachte stemmen in een daartoe bijeengeroepen Algemene Vergadering, waarin ten minste drie/vierden van het geplaatste kapitaal vertegenwoordigd is. _____
2. Indien de Algemene Vergadering door het ontbreken van het vastgestelde quorum niet bevoegd is over het voorstel te beslissen, wordt binnen een maand, met inachtneming van het bepaalde bij artikel 6.2 lid 2, een tweede vergadering bijeengeroepen, waarin ongeacht het alsdan vertegenwoordigd kapitaal een rechtsgeldig besluit kan worden genomen met volstrekte meerderheid van de in die vergadering rechtsgeldig uitgebrachte stemmen. _____
3. Een besluit tot statutenwijziging dat specifiek afbreuk doet aan enig recht van houders van Aandelen van een bepaalde aanduiding, behoeft een goedkeurend besluit van deze groep van aandeelhouders, onverminderd het vereiste van instemming waar dit uit de wet voortvloeit. _____
4. Alle oproepingen tot vergaderingen als in de vorige leden van dit artikel bedoeld, zullen de mededeling moeten behelzen dat een voorstel tot wijziging van de statuten of tot ontbinding van de Vennootschap zal worden behandeld en dat - indien het een statutenwijziging betreft - het desbetreffende voorstel, waarin de _____

- voorgedragen wijziging woordelijk is opgenomen, vanaf de dag van de oproeping tot en met die van de vergadering ten kantore van de Vennootschap voor de Vergadergerechtigden ter inzage ligt en in afschrift gratis voor hen verkrijgbaar is.
5. Wanneer aan de Algemene Vergadering een voorstel tot fusie of splitsing worden gedaan, moet, afgezien van de overige vereisten krachtens de wet, tegelijkertijd met de oproeping tot de vergadering, een afschrift van het voorstel tot fusie respectievelijk voorstel tot splitsing tot de sluiting van de vergadering ten kantore van de Vennootschap ter inzage worden gelegd voor iedere Vergadergerechtigde.

Vereffening

Artikel 8.2

1. Tenzij de Algemene Vergadering anders besluit of de wet anders bepaalt, treden de bestuurders als vereffenaars van het vermogen van de ontbonden Vennootschap op.
2. Hetgeen van het vermogen van de ontbonden Vennootschap resteert na voldoening van al haar schulden, wordt aan de aandeelhouders overgedragen naar evenredigheid van het op ieders Aandelen verplicht gestorte gedeelte van het nominaal bedrag daarvan.

HOOFDSTUK 9: SLOTBEPALING

Slotbepaling

Artikel 9

Aan de Algemene Vergadering behoort binnen de grenzen van de wet en deze statuten toe alle bevoegdheid, die niet aan het Bestuur of aan anderen is toegekend.

SLOTVERKLARINGEN

Tenslotte werd verklaard:

1. Het bij de oprichting geplaatste kapitaal bedraagt eenhonderdtwintig euro (€ 120,00), verdeeld in eenhonderdtwintig (120) Aandelen, genummerd 1 tot en met 120, elk nominaal groot een euro (€ 1,00).
2. In het bij de oprichting geplaatste kapitaal wordt deelgenomen door de Oprichter voor alle Aandelen.
3. De Oprichter zal de door hem genomen Aandelen volstorten, voor zover hij dat niet al gedaan heeft, indien en als dan voor zover dit door de Vennootschap wordt verlangd.
4. Voor de eerste maal is tot bestuurder van de Vennootschap benoemd: de Oprichter.
5. Aan de hiervoor onder 1 vervatte rechtshandelingen is de Vennootschap verbonden op de voet van artikel 203, lid 4 van Boek 2 van het Burgerlijk Wetboek.
6. De Oprichter en de Vennootschap komen hierbij overeen dat de kosten voor de oprichting van de Vennootschap voor rekening van de Vennootschap komen.
7. De Vennootschap houdt kantoor te Deken van Erpstraat 5 a, 5492 CB Sint-Oedenrode.
8. Het eerste boekjaar eindigt eenendertig december tweeduizend achtien (31-12-2018).

VOLMACHT

Van de vertegenwoordigingsbevoegdheid van de comparante blijkt uit een aan deze akte te hechten volmacht.

BIJLAGEN



Aan deze akte zal de volgende bijlage worden gehecht: _____
- voornoemde volmacht. _____

SLOT _____

De comparante is mij, notaris, bekend. _____

WAARVAN AKTE in minuut is verleden te Eindhoven op de datum als in het hoofd van -
deze akte vermeld. Na zakelijke opgave van de inhoud van deze akte en een toelichting
daarop door mij notaris aan de comparante heeft deze verklaard van de inhoud tijdig -
tevooren te hebben kennisgenomen en op volledige voorlezing geen prijs te stellen. _____

Vervolgens is deze akte beperkt voorgelezen en onmiddellijk daarna door de _____
comparante en mij, notaris ondertekend. _____

Volgt ondertekening.

UITGEGEVEN VOOR AFSCHRIFT



Bijlage 7 – Obligatievoorwaarden

DEFINITIES EN INTERPRETATIE

In deze akte zullen de na te melden woorden de volgende betekenis hebben, tenzij duidelijk anders aangegeven:

Aflossingsbedrag: betekent het bedrag als bedoeld in artikel 6.3.

Akte: betekent deze akte tussen de Uitgevende Instelling en de Trustee, alsmede de daarbij behorende Bijlagen.

Bestuur: betekent het bestuur van de Trustee.

Beheersovereenkomst: betekent de beheersovereenkomst tussen de Uitgevende Instelling en de beheerder van de Uitgevende Instelling.

Bijlagen: betekent de bij deze akte behorende bijlagen welke een integraal onderdeel uitmaken van deze Akte.

Boeterente: Aanvullende rente die betaalbaar is indien aflossing van de hoofdsom voorafgaand aan de Expiratiedatum plaatsvindt conform artikel 6.3.

Directie: betekent de directie van de Uitgevende Instelling.

Datum van Vervroegde Aflossing: heeft de betekenis als daaraan gegeven in artikel 6.2;

Expiratiedatum: heeft de betekenis als daaraan gegeven in artikel 6.1.

Gelieerde Partij: betekent iedere persoon, rechtspersoon of vennootschap waarmee een persoon, rechtspersoon of vennootschap in een groep is verbonden.

Informatie Memorandum: betekent het prospectus met betrekking tot de Obligaties gedateerd op of omstreeks de datum hiervan.

Inschrijvingsovereenkomst: betekent de overeenkomst waarmee op één of meerdere Obligaties kan worden ingeschreven, zoals beschreven in Hoofdstuk 9 van het Informatie Memorandum.

Inschrijvingsperiode: betekent de periode als bedoeld in artikel 3.1.

Looptijd: betekent de periode als bedoeld in artikel 2.4.

Obligatie: betekent een door de Uitgevende Instelling uitgegeven en op naam gestelde vordering, met een nominale waarde van EUR 25,00 waaraan de rechten zijn verbonden als beschreven in artikel 3.1.

Obligatiehouder: betekent de persoon die als houder van één of meer Obligaties is ingeschreven in het Register van Obligatiehouders.

Obligatielening: betekent het totaal van de door de Uitgevende Instelling uitgegeven Obligaties met een totale nominale waarde van maximaal **EUR 55.000**.

Register van Obligatiehouders: betekent het register van Obligatiehouders zoals bedoeld in artikel 9.

Rente, of ZonneRente: heeft de betekenis als daaraan gegeven in artikel 5.1;

Schriftelijk: betekent per telefax of door enig ander (elektronisch) communicatiemiddel voor zover dat wettelijk of in de jurisprudentie wordt aangemerkt als geldig schriftelijk bewijs.

Stortingsdatum: betekent de datum waarop het bedrag van de Obligatielening ter beschikking wordt gesteld aan de Uitgevende Instelling.

Trustee: Stichting Zonedelers, in haar hoedanigheid als vertegenwoordiger van de Obligatiehouders, kantoorhoudende te Distelweg 451, 1031 HD, Amsterdam, ingeschreven in het handelsregister van de Kamer van Koophandel Amsterdam onder nummer 62979795, vertegenwoordigd door ZonnepanelenDelen B.V.

Uitgevende Instelling: Solisplan SPV 2 B.V..

Uitgiftedatum: betekent de datum waarop de uitgifte van een Obligatie is ingeschreven in het Register overeenkomstig artikel 3.7. op **1 december 2018**.

Uitgifteprijs: betekent het bedrag dat een Obligatiehouder voor een Obligatie verschuldigd is overeenkomstig artikel 3.6.

Uitstaande Hoofdsom: betekent van tijd tot tijd het totale bedrag van de nominale waarde van een Obligatie, zoals blijkt uit het Register.

Werkdag: betekent een dag die niet een zaterdag, een zondag of een in Nederland algemeen erkende feestdag is.

Zonnestroomsysteem: betekent het fotovoltaïsch zonne-energiesysteem met een vermogen van **464** kWp, bestaande uit 1.600 panelen van 290Wp per paneel, met inbegrip van Huawei Technologies 6 omvormers van het merk SMA, montage materiaal en bijbehorende kabels en verbindingen, zoals nader beschreven in het Informatie Memorandum en zoals (zal worden) geïnstalleerd op het dak van Berkmortel Breeding.

1 ALGEMENE VERPLICHTINGEN

1.1 De Uitgevende Instelling zal geen nieuwe schulden aangaan anders dan de schulden die gerelateerd zijn aan het Zonnestroomsysteem, zijnde de Senior Vreemd Vermogen Projectfinanciering en de Zon Obligatielening.

1.2 Een wijziging of beëindiging van de projectcontracten zijn altijd mogelijk zonder toestemming, tenzij daarbij (a) rechten aan derde partijen worden toegekend en (b) de rechten van de Obligatiehouders daardoor negatief worden aangetast. Ook kan dit eenzijdig worden aangepast wanneer er sprake is van een herstructurering of een *event of default*.

1.3 Een wijziging in de aandeelhouders of directie van de Uitgevende Instelling is niet toegestaan

zonder voorafgaande schriftelijke toestemming van de Trustee. Toestemming zal door de Trustee niet op onredelijke gronden worden geweigerd.

1.4 De Uitgevende Instelling zal geen activiteiten uitvoeren anders dan de exploitatie van het Zonnestroomsysteem.

1.5 De Uitgevende Instelling zal geen desinvesteringen doen, zonder voorafgaande schriftelijke toestemming van de Trustee.

1.6 De Uitgevende Instelling zal geen dividenduitkering, of andere uitkering in contanten doen, indien in enig jaar niet kan worden voldaan aan de betalingsverplichting(en) jegens de Obligatiehouders en/of de Vreemd Vermogen Projectfinancier. Voorst zal er ook geen dividenduitkering, of andere uitkering in contanten, plaatsvinden indien een dergelijke uitkering tot gevolg heeft dat er minder dan 6 maanden aan rente en aflossing tbv de senior lender aan liquiditeiten beschikbaar is of zal komen.

2 OBLIGATIES

2.1 De Uitgevende Instelling kan onder de voorwaarden als vermeld in deze Akte maximaal 2.200 Obligaties uitgeven, waarmee maximaal een bedrag van **EUR 55.000** kan worden geleend van de Obligatiehouders. Door de enkele daad van het verkrijgen van Obligaties worden de Obligatiehouders geacht bekend te zijn en in te stemmen met de voorwaarden van de Obligaties als vermeld in deze Akte.

2.2 De Obligaties luiden op naam en zijn genummerd van O1 af. Van de Obligaties zullen geen obligatiebewijzen worden uitgegeven.

2.3 De Obligaties vormen directe en onvoorwaardelijke verplichtingen van de Uitgevende Instelling die onderling gelijk in rang zijn zonder enig verschil in preferentie.

2.4 De looptijd van de Obligaties vangt aan op de Uitgiftedatum en eindigt op de Expiratiedatum (de "Looptijd"), waarna de Obligaties zullen worden afgelost met inachtneming van artikel 6, een en ander onverminderd het recht van de Uitgevende Instelling om tot vervroegde aflossing als bedoeld in artikel 6.2 en 6.3 over te gaan.

2.5 De Uitgevende Instelling is steeds bevoegd om hetgeen zij, al dan niet voor of namens zichzelf, opeisbaar of voorwaardelijk van Obligatiehouder heeft te vorderen, te verrekenen met enige, al dan niet opeisbare of voorwaardelijke (on)middellijke tegenvordering van de Obligatiehouder op haarzelf.

Vorderingen in vreemde valuta worden verrekend tegen de koers van de dag van verrekening.

3 INSCHRIJVING EN UITGIFTE

3.1 De periode waarin op de Obligaties kan worden ingeschreven loopt vanaf 24 oktober 2018 17:00 tot en met 26 november 2018, 23:59 uur (de "Inschrijvingsperiode"). De Uitgevende Instelling behoudt zich het recht voor om de Inschrijvingsperiode te verlengen, te verkorten en op te schorten, in welk geval mogelijk ook de Uitgiftedatum wordt vervroegd of uitgesteld.

3.2 Inschrijving op de Obligaties vindt plaats door het langs elektronische weg ondertekenen van een volledig ingevuld en geldig ondertekende Inschrijvingsovereenkomst welke op haar beurt voor verspreiding zorg draagt aan de Trustee. De Inschrijvingsovereenkomst is onherroepelijk vanaf de datum van ondertekening. De Inschrijvingsovereenkomst is bindend jegens de Uitgevende Instelling bij bekrachtiging hiervan voor akkoord middels een bestuursbesluit door de Uitgevende Instelling. Op datum van ondertekening van het bestuursbesluit door de Uitgevende Instelling, en de hieruit voortvloeiende bekrachtiging, komt een investeringsovereenkomst tot stand ("Investeringsovereenkomst"). Door ondertekening van de Inschrijvingsovereenkomst (i) wordt de inschrijver geacht bekend te zijn met de voorwaarden van de Obligaties zoals uiteengezet in deze Akte en (ii) aanvaardt de inschrijver de voorwaarden van de Obligaties zoals uiteengezet in deze Akte.

3.3 Toewijzing van Obligaties door de Uitgevende Instelling vindt in beginsel plaats in de volgorde van ontvangst van de inschrijving via de elektronische Inschrijvingsovereenkomst, via www.zonnepanelendelen.nl/project/berkmortel

3.4 De Uitgevende Instelling behoudt zich steeds het recht voor om zonder nadere opgave van redenen de aanbidding, inschrijving of uitgifte van Obligaties stop te (doen) zetten of op te (doen) schorten of verzoeken tot inschrijving geheel of gedeeltelijk te (doen) weigeren. De Uitgevende Instelling zal de Trustee hiervan schriftelijk op de hoogte stellen. In dat geval wordt enig eventueel reeds door of namens verzoeker gestort bedrag ter zake, door de Uitgevende Instelling uiterlijk binnen vijf (5) Werkdagen na weigering of opschorting teruggestort op de rekening van herkomst.

3.5 Binnen vijf (5) Werkdagen na het einde van de Inschrijvingsperiode zal de Uitgevende Instelling de Trustee in kennis stellen van de toewijzing van de Obligaties. De Obligatiehouders worden van de toewijzing van de Obligaties in kennis gesteld middels

een elektronische bevestiging (e-mail) van de Trustee. Deze bevestiging dient gezien te worden als ondertekening door de Trustee van het Inschrijvingsovereenkomst dat reeds in het bezit is van de Obligatiehouders.

3.6 De uitgifte van Obligaties vindt plaats tegen betaling van een prijs per Obligatie gelijk aan 100% van de nominale waarde per Obligatie (de "Uitgifteprijs"). De betaling van de Uitgifteprijs, indien van toepassing onder aftrek van het toepasselijke aanbetalingsbedrag, vindt plaats ofwel door overboeking dan wel een iDEAL betaling aan de derdengeldenrekening van betalingspartner van de Uitgevende Instelling zoals aangegeven op het Inschrijvingsovereenkomst. De Uitgifteprijs dient te zijn ontvangen uiterlijk op de in het Inschrijvingsovereenkomst vermelde datum, tenzij de Uitgevende Instelling expliciet anders heeft bepaald. Indien de Uitgifteprijs niet overeenkomstig het Inschrijvingsovereenkomst is voldaan binnen de daartoe gestelde termijn, behoudt de Uitgevende Instelling zich het recht voor de inschrijving te weigeren en de toegewezen Obligaties anderszins toe te wijzen, onverminderd haar recht om anderszins maatregelen te treffen die zij in dat geval passend acht.

3.7 De Uitgevende Instelling zal uiterlijk zes (6) Werkdagen na sluiting van de inschrijvingsperiode, en ontvangst van de Uitgifteprijs per Obligatie, Obligaties uitgeven door middel van een daartoe genomen besluit van de directie van de Uitgevende Instelling (de "Directie"), en doet daarvan mededeling aan de Trustee. De Trustee is verplicht binnen vijf (5) Werkdagen na ontvangst van de mededeling als hiervoor bedoeld de Obligatiehouder in te schrijven in het Register van Obligatiehouders, onder vermelding van het door de Obligatiehouder gehouden aantal Obligaties.

4 DOEL

De (netto)opbrengst van de uitgifte van de Obligaties zal worden aangewend ter financiering van het Zonnestroomsysteem.

5 RENTE EN BETAALBAARSTELLING

5.1 Elk van de Obligaties dragen een jaarlijkse variabele rentecoupon over de uitstaande Hoofdsom, met ingang van de Uitgiftedatum tot aan de Expiratiedatum, afhankelijk van, en gelijk aan:

- Productie: De Productie per Zon Obligatie bedraagt 1/4.800^{ste} van de totale Productie gedurende de Renteperiode.
- Stroomprijs: Dit is een jaarlijks variabel tarief wat de som is van (a) een vaste opslag van EUR

22,00/MWh en (b) het variabele Markttarief zal aan het begin van de Renteperiode worden vastgesteld aan de hand van de ICE Endex, op basis van de Endex 12-0-12 (base, end of day) formule voor de bij deze Renteperiode behorende periode. Deze prijs zal jaarlijks beschikbaar worden gemaakt door de Uitgevende Instelling.

- CAP en FLOOR: de ZonneRente in enige Renteperiode zal nooit meer bedragen dan EUR 0,66 per Zonnedeel (de CAP) en nooit minder bedragen dan EUR 0,35 per ZonneDeel (de FLOOR).

Samengevat: Variabele rentecoupon (de ZonneRente) = Productie in bijbehorende Renteperiode per Zon Obligatie x Stroomprijs tijdens deze Renteperiode waarbij het resulterende bedrag per Zonnedeel nooit meer kan zijn dan de CAP en nooit minder dan de FLOOR.

5.2 De Renteperiode vangt aan op 1 december tot en met 30 november van het volgende jaar.

5.3 De Rente, indien verschuldigd, is per kalenderjaar achteraf betaalbaar uiterlijk drie (3) weken na 1 december van elk jaar.

5.4 De betaling van Rente zal geschieden in euro's door overmaking naar de door de Obligatiehouder opgegeven bankrekening als vermeld in het Register van Obligatiehouders, tenzij uit de administratie van de Uitgevende Instelling en de betrokken energieleverancier, volgt dat een Obligatiehouder klant is van de betrokken energieleverancier als gevolg waarvan de Rente door tussenkomst van deze energieleverancier zal worden ontvangen. In dit laatste geval, zal de betaling van Rente aan de betreffende Obligatiehouders geschieden door overmaking in euro's door de Uitgevende Instelling aan de energieleverancier welke op haar beurt zorgdraagt voor (door)betaling aan genoemde Obligatiehouders, inclusief een aanvullende korting, indien deze van toepassing is.

De Obligatiehouders en de betrokken energieleverancier gaan ermee akkoord dat door middel van genoemde betaling van Rente door de Uitgevende Instelling aan de samenwerkende energieleverancier de Uitgevende Instelling zal zijn gekweten van haar verplichting tot het betalen van de Rente aan desbetreffende Obligatiehouders uit hoofde van deze Akte.

6 AFLOSSING

6.1 Aflossing van 1/15^e van de nominale waarde van EUR 25,- per Obligatie zal plaatsvinden jaarlijks op 21 december of zoveel eerder als de Uitgevende Instelling overgaat tot vervroegde aflossing met

inachtneming van artikel 6.2. De laatste aflossing zal plaatsvinden uiterlijk op 1 december 2033 (de **Expiratiedatum**).

6.2 De Uitgevende Instelling heeft het recht over te gaan tot boetevrije vervroegde aflossing van alle of een gedeelte van de Obligaties:

- a indien ter beoordeling van de Uitgevende Instelling komt vast te staan dat uit de investeringen van de Uitgevende Instelling in het Zonnestroomsysteem geen opbrengsten meer zullen worden genoten en het voor de Uitgevende Instelling niet mogelijk is om (gedeeltelijk) te voldoen aan de Boeterente zoals omschreven in artikel 6.3; of
- b indien er een wijziging komt in de wet- en regelgeving, waaronder belastingwetgeving, die het naar het oordeel van de Directie niet langer wenselijk maakt dat de Obligaties uitstaan.

6.3 In aanvulling op artikel 6.2. heeft de Uitgevende Instelling te allen tijde het recht over te gaan tot vervroegde aflossing van alle Obligaties tegen betaling van een Boeterente van X% van de op dat moment uitstaande omvang van de Zon Obligatielening, pro rata aan de houders van de Zon Obligaties.

X wordt hierbij vastgesteld door de som te nemen van 3 + het aantal verstreken jaren na de Uitgiftedatum van de Zon Obligatielening (in gehele getallen af te ronden naar boven). Bij vervroegde aflossing, bijv. 7 jaren na de Uitgiftedatum bedraagt het boeterentepercentage $3 + 7 = 10\%$ over de op dat moment uitstaande omvang van de Zon Obligatielening.

6.4 Vervroegde aflossing zal geschieden met inachtneming van een termijn voor kennisgeving aan de Obligatiehouders van ten minste vijftien (15) Werkdagen en ten hoogste dertig (30) Werkdagen, overeenkomstig artikel 23 (welke kennisgeving onherroepelijk is en de voor aflossing vastgestelde datum dient te specificeren) en tegen betaling van de volgende bedragen (tezamen, het **Aflossingsbedrag**):

- a het restant van de Uitstaande Hoofdsom van de Obligatie;
- b indien van toepassing de Boeterente;
- c. indien van toepassing, de nog verschuldigde Rente tot aan de datum van de vervroegde aflossing.

6.4 De betaling van het Aflossingsbedrag zal geschieden in euro's door overmaking naar de door de Obligatiehouder opgegeven bankrekening als vermeld in het Register van Obligatiehouders.

7 AANWENDING VAN ONTVANGEN GELDEN

7.1 Alle gelden ontvangen door de Uitgevende Instelling zullen worden aangewend ter aflossing van de Obligaties, de renteverplichtingen en andere vorderingen uit hoofde van deze Akte indien en wanneer opeisbaar en worden betaald in de volgorde als vermeld in artikel 7.2.

7.2 Indien de inkomsten van de Uitgevende Instelling onvoldoende zijn dan de op dat moment opeisbare Obligatielening en eventuele opeisbare geaccumuleerde rente- of andere vorderingen uit hoofde van deze Akte, zal de Uitgevende Instelling de ontvangen gelden aanwenden overeenkomstig de volgende volgorde:

- a ter betaling pro rata van openstaande vordering(en) op de Uitgevende Instelling van een derde, zijnde een preferente crediteur;
- b ter betaling van onbetaalde kosten of uitgaven verband houdend met de totstandkoming van deze Akte en naleving daarvan;
- c indien van toepassing, ter betaling pro rata van de geaccumuleerde opeisbare renteverplichtingen uit hoofde van deze Akte;
- d ter pro rata aflossing van de Obligaties;

De volgorde zoals uiteengezet in dit artikel 7 prevaleert boven iedere andere volgorde van betaling toegepast door de Uitgevende Instelling.

8 BETALINGEN

8.1 Alle betalingen ter zake van de Obligaties door of namens de Uitgevende Instelling worden gedaan zonder inhouding of aftrek voor of wegens huidige of toekomstige belastingen, heffingen, aanslagen of overheidskosten van welke aard ook (belastingen), tenzij de inhouding of aftrek van de belastingen door de wet wordt vereist. In dat geval verwerkt de Uitgevende Instelling de vereiste inhouding of aftrek van de betreffende belastingen voor rekening van de Obligatiehouders en betaalt de Uitgevende Instelling de Obligatiehouders geen extra bedragen.

8.2 Aan de Obligatiehouder worden geen commissies of kosten in rekening gebracht ter zake van betalingen die overeenkomstig deze Akte worden gedaan, met uitzondering van kosten of commissies die uit het Informatie Memorandum blijken.

8.3 Wanneer betaling dient te worden gedaan door overschrijving naar een rekening op naam, wordt een betaalinstructie gegeven voor uitkering op de vervaldatum, of, indien dat geen Werkdag is, voor uitkering op de eerstvolgende Werkdag. Obligatiehouders hebben geen recht op rente of een andere betaling voor vertraagde ontvangst van het verschuldigde bedrag na de vervaldatum indien de vervaldatum geen Werkdag is.

9 REGISTER VAN OBLIGATIEHOUDERS

9.1 De Uitgevende Instelling houdt een Register van Obligatiehouders, waarin ten aanzien van alle Obligatiehouders worden ingeschreven:

- a de namen en (e-mail)adressen van de Obligatiehouders;
- b de rekeningnummers van Obligatiehouders;
- c de datum van uitgifte en het aantal gehouden Obligaties en de aan deze Obligaties toegekende nummers;
- d het op elke Obligatie gestorte bedrag; en
- e de aflossing en doorhaling van (rechten op de) Obligaties.

9.2 Indien een of meer Obligaties of rechten daarop tot een gemeenschap behoren, kunnen de aan de Obligaties of verbonden rechten of afgeleide rechten daarvan slechts worden uitgeoefend door één persoon of entiteit, die daartoe door de deelgenoten tot de desbetreffende gemeenschap schriftelijk is aangewezen of gemachtigd. Van deze schriftelijke aanwijzing of machtiging dient de Uitgevende Instelling als ook de Trustee schriftelijk in kennis te worden gesteld. Indien er met betrekking tot betalingen op Obligaties meer dan één persoon gerechtigd is tot ontvangst van die betalingen, is het in de vorige volzin bepaalde van overeenkomstige toepassing.

10 VERJARING

Vorderingen ter zake van de hoofdsom en de Rente verjaren vijf (5) jaar na de datum waarop de betreffende betaling verschuldigd werd.

11 INFORMATIEVERPLICHTINGEN

11.1 Uitgangspunt is dat de Trustee namens de Uitgevende Instelling de Zon Obligatiehouders zal voorzien van informatie.

11.2 In tegenstelling tot artikel 11.1 is de Uitgevende Instelling verplicht de Obligatiehouders te informeren, al dan niet met tussenkomst van de

Trustee, omtrent de volgende eventuele gebeurtenissen dan wel elk eventueel voornemen van de Uitgevende Instelling dan wel in voorkomend geval haar aandeelhouder(s):

- a tot beëindiging van alle of een belangrijk deel van haar bedrijfsactiviteiten;
- b tot overdracht van haar bedrijfsactiviteiten aan een rechtspersoon die geen Gelieerde Partij is van de Uitgevende Instelling;
- c tot overdracht van een aanzienlijk gedeelte van haar activa;
- d indien de goederen van de Uitgevende Instelling of enig aanzienlijk gedeelte daarvan mochten worden genomen in executoriaal beslag of indien de van waarde verklaring van een daarop gelegd conservatoir beslag in kracht van gewijsde mocht zijn gegaan;
- e tot ontbinding van de Uitgevende Instelling casu quo het indienen van een verzoek tot verlening van surséance van betaling, casu quo het aanvragen van haar faillissement;

De Uitgevende Instelling is verplicht de Trustee onverwijld te informeren omtrent het bestaan van voornemens als hiervoor omschreven.

11.2 Indien de Uitgevende Instelling op grond van regelgeving of voorschriften van enige (toezichthoudende) autoriteit verplicht is gegevens van de Uitgevende Instelling aan voornoemde autoriteit(en) te verstrekken, is zij bevoegd zulks te doen, alsmede om voor of namens de Obligatiehouders medewerking te verlenen aan de controle op de naleving van wet- en regelgeving.

12 OVERDRACHT VAN OBLIGATIES

12.1 Voor overdracht van één of meerdere Obligaties door een Obligatiehouder is vereist (i) ondertekening van de daartoe overeengekomen vorm van onderhandse akte zoals aangehecht als Annex II bij de Achterstellingsakte door zowel de Obligatiehouder als de verkrijger, (ii) instemming van de Uitgevende Instelling, welke instemming zij niet zonder redelijke grond zal onthouden, (iii) voorafgaande instemming van het zonfonds, welke instemming zij niet zonder redelijke grond zal onthouden en (iv) dat voor het overige wordt voldaan aan de vereisten zoals opgenomen in de Achterstellingsakte. De Uitgevende Instelling zal gerechtigd zijn ter zake de administratie van de overdracht twee procent (2%) van de nominale waarde van de over te dragen Obligaties in rekening te brengen, met ene minimum van EUR 10,- De Uitgevende Instelling zal Trustee, alsmede aan de Obligatiehouder op diens verzoek, een exemplaar van

een standaardovereenkomst van overdracht ter beschikking stellen.

12.2 Na ontvangst door de Uitgevende Instelling aan een daartoe bestemde authentieke of onderhandse akte, ondertekend door zowel de Obligatiehouder als de verkrijger, en haar instemming, zal de Uitgevende Instelling een overdracht van Obligaties inschrijven in het Register.

12.3 Obligaties kunnen niet in gedeelte(n) worden overgedragen.

13 VOORBEHOUD

13.1 Uitsluitend de Uitgevende Instelling is jegens de Obligatiehouders gehouden tot een juiste nakoming van alle en enigerlei verplichtingen ter zake van de Obligatielening.

13.2 De Trustee is ter zake van de taak, door hem bij deze op zich genomen, niet aansprakelijk behalve in geval van kwade trouw of grove nalatigheid. De Trustee zal niet aansprakelijk zijn voor enige daad of nalatigheid van personen of instellingen, van wier diensten hij heeft gebruik gemaakt.

13.3 Behoudens gevallen van overmacht is de Uitgevende Instelling aansprakelijk indien een tekortkoming in de nakoming van een verplichting jegens een Obligatiehouder te wijten is aan opzet of grove nalatigheid. Personen of entiteiten, anders dan de Uitgevende Instelling kunnen niet door Obligatiehouders aansprakelijk gesteld of gehouden worden voor schade of tekortkomingen – in welke vorm of hoedanigheid of met welk(e) gevolg(en) dan ook – in de nakoming van enige verplichting met betrekking tot deze Akte anders dan vanwege opzet of grove nalatigheid.

14 HANDHAVING VAN DE RECHTEN IN VERBAND MET DE OBLIGATIELENING

14.1 Alle rechten in verband met deze Obligatielening worden gehandhaafd en uitgeoefend uitsluitend door de Trustee zowel in als buiten rechte zowel tegenover de Uitgevende Instelling, als enige andere persoon in iedere en elke omstandigheid met uitsluiting van de Obligatiehouders en zonder dat de Obligaties behoeven te worden overgelegd, behalve voor zover in deze Akte daarop uitdrukkelijk een uitzondering is gemaakt.

14.2 Tot het prijsgeven, verminderen of veranderen van uit deze Obligatielening voortvloeiende rechten kan de Trustee niet overgaan dan na machtiging van de vergadering van Obligatiehouders met inachtneming van het gestelde in artikel 17.6 behoudens de hierna vermelde uitzonderingen.

14.3 Echter in spoedeisende gevallen, zoals dreigend faillissement, surseance van betaling of een ingrijpende reorganisatie van de Uitgevende Instelling, zulks ter beoordeling van de Trustee, zal de Trustee gerechtigd zijn de rechten van Obligatiehouders geheel of gedeeltelijk prijs te geven, te verminderen of te veranderen zomede andere maatregelen in het belang van Obligatiehouders te treffen, indien de Trustee van oordeel is dat deze handelingen geen uitstel dulden, ook zonder machtiging van de vergadering van Obligatiehouders. Van handelingen en verrichtingen als hier bedoeld zal de Trustee op zo kort mogelijke termijn mededeling doen aan Obligatiehouders. Voor het al dan niet gebruik maken van de aan de Trustee in dit lid verleende bevoegdheid en de gevolgen daarvan zal de Trustee nimmer aansprakelijk zijn respectievelijk nimmer aansprakelijk kunnen worden gesteld.

14.4 Wanneer de Trustee overeenkomstig artikel 20 van deze Akte de Obligatielening of het nog resterende gedeelte daarvan dadelijk en ineens opvorderbaar verklaart, zal hij bevoegd zijn de rekening op te maken van alle volgens zijn Register van Obligatiehouders uitstaande Obligaties, met de verschuldigde rente en van al hetgeen verder door de Uitgevende Instelling ter zake van de onderwerpelijke Obligatielening redelijkerwijs verschuldigd mocht zijn, vermeerderd met de kosten, en dit totaal bedrag op te eisen. De Uitgevende Instelling zal zich gedragen naar en volkomen genoegen nemen met de rekening zoals die door de Trustee zal zijn opgemaakt en verbindt zich bij dezen het volgens deze rekening verschuldigde bedrag aan de Trustee te betalen. De Uitgevende Instelling zal enig recht, dat zij meent te kunnen ontlenen aan een door haar beweerde onjuistheid van bedoeld eindbedrag eerst kunnen geldend maken na de volledige betaling van dat eindbedrag.

15 OVERDRACHT RECHTEN EN VERPLICHTINGEN UIT DE OBLIGATIELENING

De Uitgevende Instelling behoudt zich het recht voor de voor haar uit deze Akte voortvloeiende rechten en verplichtingen over te dragen aan een Gelieerde Partij van de Uitgevende Instelling, mits zij daartoe toestemming heeft verkregen bij besluit van de vergadering van Obligatiehouders, genomen met een meerderheid en quorum, als bedoeld in artikel 17.6. De toestemming als bedoeld in de eerste zin van dit artikel 15 is niet vereist in geval de Uitgevende Instelling de verplichtingen van die vennootschap of rechtspersoon garandeert.

16 OPROEPING VOOR VERGADERINGEN VAN OBLIGATIEHOUDERS

16.1 Zo dikwijls de Trustee zulks gewenst acht, wordt door hem een vergadering van

Obligatiehouders bijeengeroepen. Hij is verplicht tot het bijeenroepen van een vergadering op schriftelijk verzoek van de Uitgevende Instelling of van de Obligatiehouders, die ten minste eenenvijftig procent (51%) van het uitstaande bedrag der Obligatielening vertegenwoordigende. Bij het schriftelijk verzoek moeten de onderwerpen van behandeling worden genoemd alsmede een duidelijke toelichting hierop worden gegeven en indien het schriftelijke verzoek van Obligatiehouders uitgaat van een en ander tegelijkertijd een afschrift bij de Uitgevende Instelling worden ingezonden. Bij gebreke van voldoening aan deze bepalingen vervalt de verplichting van de Trustee tot het bijeenroepen van de vergadering.

16.2 Voldoet de Trustee niet binnen een maand aan de aanvraag als bedoeld in het voorgaande lid, dan kan de Uitgevende Instelling zelve, casu quo een door de Obligatiehouders aangewezen persoon, de vergadering bijeenroepen. Voor zulke vergaderingen zullen de in artikel 16.5 genoemde normale termijn en formaliteiten in acht genomen worden. In afwijking van het bepaalde in artikel 16.4 voorzien de aanvragers alsdan zelf in het voorzitterschap.

16.3 De vergaderingen worden gehouden in Amsterdam.

16.4 De vergaderingen worden voorgezeten door een door het Bestuur al dan niet uit haar midden daartoe aan te wijzen persoon, behoudens het bepaalde in artikel 16.2.

16.5 De oproepingen moeten geschieden door middel van oproepingsbrieven gericht aan de adressen van de Obligatiehouders, zoals deze zijn vermeld in het Register van Obligatiehouders, met inachtneming van een termijn van tenminste veertien (14) dagen, de dag der oproeping en die der vergadering daaronder niet begrepen. In spoedeisende gevallen ter beoordeling van de Trustee zal ook een kortere termijn van oproeping, echter niet korter dan zeven (7) dagen, de dag der oproeping en die der vergadering daaronder niet begrepen, geldig zijn.

16.6 Bij de oproeping worden de ter vergadering te behandelen onderwerpen vermeld.

16.7 Iedere Obligatiehouder is bevoegd de vergaderingen van Obligatiehouders bij te wonen, daarin het woord te voeren en het stemrecht uit te oefenen. Obligatiehouders kunnen zich ter vergadering doen vertegenwoordigen door een schriftelijk gevolmachtigde. Daarnaast hebben de bestuursleden van de Trustee alsmede van de Uitgevende Instelling toegang tot de vergadering.

16.8 Iedere stemgerechtigde die ter vergadering aanwezig is, moet de presentielijst tekenen. De voorzitter van de vergadering kan bepalen dat de

presentielijst ook moet worden getekend door andere personen die ter vergadering aanwezig zijn.

16.9 Omtrent toelating van andere dan de in artikel 16.7 genoemde personen tot de vergadering beslist de voorzitter van de vergadering.

16.10 Van het ter vergadering van Obligatiehouders verhandelde worden notulen gehouden, ondertekend door de voorzitter en door de vergadering van Obligatiehouders aan te wijzen persoon. Indien van het verhandelde in een vergadering van Obligatiehouders een notarieel proces-verbaal wordt opgemaakt, is de medeondertekening daarvan door de voorzitter voldoende.

16.11 Hetgeen in deze Akte is bepaald over de vergadering van obligatiehouders en de rechten van Obligatiehouders heeft geen betrekking op hetgeen omtrent de vergadering van obligatiehouders en de rechten van de vergadering van obligatiehouders in de statuten van de Trustee is geregeld.

17 BESLUITVORMING IN EEN VERGADERING VAN OBLIGATIEHOUDERS

17.1 In de vergaderingen van Obligatiehouders wordt over alle onderwerpen beslist bij twee/derde meerderheid der uitgebrachte geldige stemmen voor zover in deze overeenkomst niet anders is bepaald. Blanco stemmen gelden als niet uitgebracht.

17.2 Bij staken van stemmen wordt, als het zaken betreft, het voorstel geacht te zijn verworpen; indien bij stemming over personen bij de eerste stemming niemand de twee/derde meerderheid verwerft, vindt een tweede vrije stemming plaats. Verkrijgt ook dan niemand de twee/derde meerderheid, zo wordt herstemd tussen de twee personen, die de meeste stemmen verwierven. Indien na de tweede stemming ten gevolge van het feit dat twee of meer personen eenzelfde aantal stemmen verwierven, niet twee personen zijn aan te wijzen, die de meeste stemmen verwierven, wordt door een tussenstemming tussen hen, die een gelijk aantal stemmen verkregen, beslist wie van dezen in herstemming komt of komen. Bij de herstemming is hij verkozen, die de meeste stemmen verkrijgt, terwijl bij verkrijging van een gelijk aantal stemmen het lot beslist.

17.3 De genomen besluiten - ook die met terugwerkende kracht - zijn ook bindend voor de minderheid en voor de niet aanwezige Obligatiehouders.

17.4 Iedere Obligatie geeft recht tot het uitbrengen van één stem.

17.5 De Uitgevende Instelling ontleent geen stemrecht aan Obligaties, welke haar in eigendom behoren terwijl dergelijke Obligaties bij de berekening

van het uitstaande, casu quo vertegenwoordigde bedrag der Obligatielening buiten beschouwing blijven.

17.6 Indien een voorstel aan de orde is tot prijsgeven, verminderen of veranderen van rechten van Obligatiehouders, waaronder begrepen het beëindigen van deze Akte, alles op verzoek van de Uitgevende Instelling, zal daartoe niet kunnen worden besloten dan in een vergadering van Obligatiehouders, indien in deze tenminste twee/derde van het uitstaand bedrag der Obligatielening vertegenwoordigd is en met tenminste twee/derde der uitgebrachte geldige stemmen, dan wel - indien in de bedoelde vergadering niet het vereiste bedrag aan obligaties vertegenwoordigd was - in een tweede vergadering, te houden na nieuwe oproeping, in welke tweede vergadering alsdan, ongeacht het vertegenwoordigd bedrag aan Obligaties, mits met ten minste twee/derde der uitgebrachte geldige stemmen, over een zodanig onderwerp een besluit kan worden genomen.

17.7 Deze tweede vergadering moet worden gehouden binnen één maand na de eerste hiervoor bedoelde vergadering.

18 UITVOERING DOOR TRUSTEE VAN BESLUITEN VAN DE VERGADERING VAN OBLIGATIEHOUDERS

18.1 De Trustee is verplicht, behoudens het bepaalde in artikel 19.1, tot uitvoering van een door een vergadering van Obligatiehouders genomen besluit over te gaan, en wel binnen een termijn, welke in dat besluit moet zijn genoemd, welke evenwel niet korter dan veertien (14) dagen zal mogen zijn.

18.2 Indien de Trustee in dit opzicht in gebreke blijft, zal hij van zijn functie kunnen worden ontheven door een besluit van een vergadering van Obligatiehouders, opgeroepen met inachtneming van een termijn van tenminste veertien (14) en ten hoogste eenentwintig (21) dagen, gelegen tussen de dag der oproeping en die der vergadering, welk besluit, ongeacht het vertegenwoordigde bedrag aan Obligaties met een meerderheid van tenminste twee/derde der uitgebrachte geldige stemmen kan worden genomen.

19 OPSCHORTING DOOR DE TRUSTEE VAN DE UITVOERING VAN EEN BESLUIT VAN DE VERGADERING VAN OBLIGATIEHOUDERS

19.1 Indien een door een vergadering van Obligatiehouders genomen besluit naar het oordeel van de Trustee tegen het belang van de Obligatiehouders indruist, zal de Trustee de uitvoering van het besluit kunnen opschorten, en zich deswege binnen veertien (14) dagen verklaren. Hij zal dan

tevens wederom een vergadering van Obligatiehouders bijeenroepen, met inachtneming van een termijn van tenminste veertien (14) en ten hoogste eenentwintig (21) dagen, gelegen tussen de dag der oproeping en die der vergadering, aldus dat de vergadering plaats heeft binnen een maand nadat de Trustee zich heeft verklaard; in deze vergadering zal ongeacht het vertegenwoordigde bedrag aan Obligaties, met een meerderheid van tenminste twee/derde der uitgebrachte geldige stemmen een besluit kunnen worden genomen betreffende het onderwerp waarop het in de vorige vergadering genomen besluit betrekking had.

19.2 Voor de gevolgen, ontstaan uit het gebruik maken door de Trustee van de hem in dit artikel verleende bevoegdheid, of uit het zich niet verklaren te dezer zake, zal hij in geen geval aansprakelijk zijn.

19.3 Indien de Trustee van zijn bevoegdheid tot opschorting binnen veertien dagen nadat het besluit is genomen, geen gebruik heeft gemaakt, wordt dit besluit definitief.

20 VERVROEGDE OPEISBAARHEID

Indien:

- a de Uitgevende Instelling haar bedrijfsactiviteiten beëindigt of door een persoon, anders dan een Gelieerde Partij doet uitoefenen;
- b de Uitgevende Instelling wordt ontbonden of aanvraag tot haar surseance van betaling of faillissement wordt gedaan;
- c de goederen van de Uitgevende Instelling of enig aanzienlijk gedeelte daarvan mochten worden genomen in executoriaal beslag of indien de van waarde verklaring van een daarop gelegd conservatoir beslag in kracht van gewijsde mocht zijn gegaan; of
- d daartoe schriftelijk verzocht wordt door de Obligatiehouders vertegenwoordigende ten minste tien procent (10%) van het totaal aantal uitstaande Obligaties, eerst nadat de Uitgevende Instelling na verloop van veertien (14) Werkdagen na in gebreke te zijn gesteld, verzuimt om aan haar verplichtingen tot betaling van rente of hoofdsom uit hoofde van de Obligaties te voldoen,

zal de Uitstaande Hoofdsom vermeerderd met, indien van toepassing, de tot de datum van terugbetaling aangegroeide rente door de Trustee kunnen worden opgeëist, indien de Trustee dit gewenst voorkomt, zonder dat ingebrekestelling of enig ander rechtsmiddel nodig zal zijn om van zodanige nalatigheid of verzuim te doen blijken en alles op

kosten van de Uitgevende Instelling en zal de Trustee de door hem nuttig geachte maatregelen kunnen nemen.

21 OPZEGGING

21.1 De Trustee is bevoegd zijn functie zonder opgave van redenen op te zeggen, indien de Trustee wordt ontbonden, er aanvraag van surseance van betaling of faillissement van de Trustee wordt gedaan. Indien een dergelijke situatie zich voordoet, dient de Trustee dit onverwijld schriftelijk te melden aan de Uitgevende Instelling.

21.2 De Trustee is bevoegd zijn functie, onder opgave van een geldige reden met een opzegtermijn van tenminste drie (3) maanden op te zeggen indien:

a. zij jegens de Uitgevende Instelling ervoor instaat dat de verkregen volmacht om te handelen namens de Zon Obligatiehouders door haar opvolger zal worden overgenomen zodanig dat haar opvolger rechtsgeldig bevoegd is om namens alle Zon Obligatiehouders te handelen;

b. zij aannemelijk kan maken dat haar opvolger gekwalificeerd en uitgerust is om op tenminste dezelfde wijze invulling en uitvoering te kunnen geven aan haar taak en de verplichtingen jegens Partijen waar kan maken;

c. de zich onder de aftredende Trustee bevindende waarden, registers en bescheiden op deze Akte betrekking hebbende, zullen door deze tegen kwijting aan zijn opvolger worden overgedragen;

21.3 Indien de Trustee een beroep doet op opzegging onder artikel 21.2 zal zij de Uitgevende Instelling een schriftelijk verzoek tot opzegging met onderbouwing van de geldige reden en invulling van gestelde voorwaarden doen toekomen. De instemming door de Uitgevende Instelling zal niet op onredelijke gronden worden onthouden of vertraagd.

21.4 De ter vervanging van de Trustee nieuw te benoemen Trustee zal de rechten en bevoegdheden hebben en aan de verplichtingen onderworpen zijn, die deze overeenkomst ten aanzien van de Trustee inhoudt.

21.5 De aftredende Trustee is gehouden de nodige medewerking te verlenen opdat de nieuw benoemde Trustee zijn taak zal kunnen uitoefenen.

22 WIJZIGING AKTE

22.1 De rechtsverhouding tussen de Uitgevende Instelling, de Trustee en de Obligatiehouders met betrekking tot de Obligatielening worden beheerst

door deze Akte, het Informatie Memorandum en de statuten van de Trustee en de wet.

22.2 Indien één of meer artikelen in strijd met wettelijke bepalingen thans of in de toekomst of op enigerlei wijze niet bindend zou(den) zijn, wordt daardoor de geldigheid van de overige bepalingen in deze Akte niet aangetast. De Uitgevende Instelling en de Trustee zullen alsdan handelen in de geest van de Akte, deze voor zover nodig aanpassen, in die zin dat de niet-bindende artikelen worden vervangen door andere bepalingen die zo min mogelijk verschillen van de betreffende niet-bindende artikelen.

22.3 De Trustee en de Uitgevende Instelling kunnen gezamenlijk zonder toestemming van de Obligatiehouders besluiten deze Akte aan te passen indien het veranderingen betreffen van een niet-materiële aard en veranderingen van formele, ondergeschikte en technische aard die de belangen van de Obligatiehouders niet schaden. Ook kan de Trustee besluiten afstand te doen van het recht om op te treden tegen overtredingen van de Akte, wanneer het materiële belang van de Obligatiehouders niet is geschaad.

22.4 Wijziging van de Akte is slechts mogelijk op initiatief van de Uitgevende Instelling en nadat de Obligatiehouders in de gelegenheid zijn gesteld ten aanzien van de voorgenomen wijziging(en) schriftelijk aan de Uitgevende Instelling hun bezwaren kenbaar te maken. De Obligatiehouders worden geacht hiertoe in de gelegenheid te zijn gesteld indien dertig dagen zijn verstreken nadat door de Uitgevende Instelling overeenkomstig het hiervoor bepaalde kennisgeving van de voorgenomen wijziging(en) is gedaan. Wijziging van de Akte is niet mogelijk indien de Obligatiehouders, vertegenwoordigende meer dan 25% van het totaal aantal uitstaande Obligaties, binnen dertig dagen na een dergelijke kennisgeving door de Uitgevende Instelling schriftelijk aan de Uitgevende Instelling kenbaar hebben gemaakt bezwaar te hebben tegen de voorgenomen wijziging.

23 KENNISGEVINGEN

23.1 Alle kennisgevingen dienen schriftelijk, of elektronisch te geschieden. Kennisgevingen aan Obligatiehouders zijn geldig indien deze zijn verzonden naar de (e-mail)adressen zoals vermeld in het Register van Obligatiehouders.

23.2 Kennisgevingen door de Obligatiehouders dienen schriftelijk of elektronisch te worden gedaan door verzending daarvan aan het (e-mail)adres van de Uitgevende Instelling en/of Trustee.

23.3 Een Obligatiehouder is gehouden de door de Trustee aan hem gezonden bevestigingen, afschriften, nota's of andere opgaven terstond na ontvangst te

controleren, en bij constatering van enige onjuistheid of onvolledigheid de Trustee daarvan onverwijld in kennis te stellen. Zo spoedig mogelijk na ontvangst van genoemde kennisgeving zijdens een Obligatiehouder zal de Trustee het register wijzigen en de Obligatiehouder daarvan berichten.

24 TOEPASSELIJK RECHT EN FORUM

24.1 Op deze Akte is uitsluitend Nederlands recht van toepassing.

24.2 Alle geschillen in verband met of voortvloeiende uit deze Akte, geschillen over het bestaan en de geldigheid daarvan daaronder inbegrepen, zullen uitsluitend worden beslecht door de bevoegde rechter te Amsterdam.

Bijlage 8 – Adressen

Solisplan SPV 2 B.V.

Jan Tinbergenstraat 4 a
5491 DC, Sint-Oedenrode
e-mail: info@solisplan.com

ZonnepanelenDelen B.V.

Distelweg 451
1031 HD, Amsterdam
e-mail: info@zonnepanelendelen.nl

Stichting Zonnedelaers

Distelweg 451
1031 HD, Amsterdam
e-mail: info@zonnepanelendelen.nl