

# INFORMATIE MEMORANDUM

## Zonnepark De Willemshoek



ZonnepanelenDelen B.V. beschikt over een vergunning als beleggingsonderneming, verleent de nevendienst bewaring en heeft een vergunning als crowdfundingdienstverlener en is als zodanig is geregistreerd in de openbare registers van de ESMA en AFM. Voor verdere informatie wordt verwezen naar het Blad met essentiële beleggingsinformatie.

# 1. Belangrijke Informatie

Dit informatie memorandum (het **Informatie Memorandum**) is opgesteld in verband met de aanbidding (de **Aanbidding**) en uitgifte (de **Uitgifte**) door Obton GreenIPP 10 C.V., commanditaire vennootschap naar Nederlands recht (de **Uitgevende Instelling**), van maximaal 80.000 gezekerde en achtergestelde Junior Obligaties met een Nominale waarde van elk EUR 25,00 (elk een **Zon Obligatie**) in Nederland. De Aanbidding van Zon Obligaties richt zich uitsluitend tot personen, die ingezetenen zijn in Nederland danwel in een lidstaat van de Europese Unie, waar ZonnepanelenDelen B.V. via een Europees Paspoort haar diensten verleent.

## Leeswijzer

Begrippen in het Informatie Memorandum beginnend met een hoofdletter hebben de betekenis die daaraan is gegeven in Bijlage 1 - Definities.

Op de website en het platform van ZonnepanelenDelen alsmede (extern) marketingmateriaal wordt ook gebruik gemaakt van de naam ZonneDelen. ZonneDelen is een andere naam voor Zon Obligaties en voor Obligaties. In dit Informatie Memorandum gebruiken we de definitie Zon Obligaties. In de Obligatievoorwaarden wordt de definitie Obligatie gebruikt.

Hieronder volgt een samenvatting van de Aanbidding alsmede een aantal voorafgaande mededelingen. In de hiernavolgende hoofdstukken van dit Informatie Memorandum zal vervolgens worden ingegaan op:

- de locatie, installatie en exploitatie van het (mede) met de Aanbidding te financieren Zonnestroomsysteem (Hoofdstuk 3).
- een samenvatting van de Aanbidding en toelichting op de ZonneRente en het beoogde rendement (Hoofdstuk 4).
- de bij de Aanbidding en exploitatie van het Zonnestroomsysteem betrokken partijen (Hoofdstuk 5).
- de risico's verbonden aan de Zon Obligaties (Hoofdstuk 6).
- de financiële analyse van de Aanbidding (Hoofdstuk 7).

- de voor deelnemers relevante fiscale informatie (Hoofdstuk 8).
- de wijze waarop geïnteresseerden zich kunnen inschrijven op de Zon Obligatielening (Hoofdstuk 9).

## Samenvatting van de Aanbidding

**Wat als je zelf graag zonne-energie wil opwekken maar geen geschikt dak hebt? Dankzij speciaal hiervoor ontwikkelde Zon Obligaties geeft Obton GreenIPP 10 C.V. iedereen de mogelijkheid om te profiteren van zonne-energie. Zonnepark De Willemshoek in Hall biedt ruimte voor maar liefst 66.465 zonnepanelen! Investeren is al mogelijk vanaf EUR 25,00. Voor dit bedrag koopt u een Zon Obligatie, formeel een Zon Obligatie met een nominale waarde van EUR 25,00. Gedurende de looptijd van 15 jaar zijn er vervolgens geen bijkomende kosten voor bijvoorbeeld verzekering of onderhoud. Op deze manier kan iedereen eenvoudig meedoen met de zonne-energierevolutie en kunnen we samen zorgen voor meer zonne-energie in Nederland.**

Het park is operationeel en produceert energie. De verantwoordelijkheid voor het uitvoeren van de exploitatie van het Zonnestroomsysteem gelegen op de Oude Zutphenseweg te Hall ligt bij Obton GreenIPP 10 C.V.

## Doel van de financiering

Met de opbrengst van de Uitgifte van 80.000 Zon Obligaties, waarmee in totaal een bedrag van **EUR 2.000.000,-** gemoeid is, wordt beoogd om een gedeelte van het eigen vermogen wat gebruikt is om het Zonnestroomsysteem aan te schaffen te herfinancieren.

De aanschaf en exploitatie van het Zonnestroomsysteem wordt voor 26,0% gefinancierd middels storting van het eigen vermogen van de Uitgevende Instelling, voorts wordt 5,2% gefinancierd door middel van de Uitgifte van de in deze Aanbidding beschreven achtergestelde Zon Obligaties, en de resterende 68,8% wordt door de Uitgevende Instelling gefinancierd middels een Senior Vreemd Vermogen Projectfinanciering verstrekt door DAL Deutsche

Leasing Finance GmbH (hierna ook **Senior Vreemd Vermogen Projectfinancier**) waartoe de Uitgevende Instelling reeds in bezit is van een financieringsovereenkomst.

Een Zon Obligatie is een vorderingsrecht op naam van de houder van de Zon Obligatie jegens de Uitgevende Instelling, waaraan de rechten zijn verbonden als uiteengezet in de voorwaarden verbonden aan de Zon Obligaties zoals opgenomen in Bijlage 7 – Obligatievoorwaarden (de **Obligatievoorwaarden**). De inschrijving op de Obligatielening staat **open** van **22 april 2024, 13:00 uur** tot en met **27 mei 2024, 23:59 uur**, met dien verstande dat de Uitgevende Instelling de inschrijvingsperiode eerder kan beëindigen of verlengen. De Zon Obligaties worden uitsluitend aangeboden richt zich uitsluitend tot personen, die ingezetenen zijn in Nederland danwel in een lidstaat van de Europese Unie, waar ZonnepanelenDelen B.V. via een Europees Paspoort haar diensten verleent. Toewijzing van de Zon Obligaties geschiedt ter discretie van de Uitgevende Instelling en geschiedt als regel op volgorde van de datum van inschrijving. Inwoners van gemeente Brummen met de postcodes 7399, 6975, 6970, 6971, 6974, 6964, 6960 of 6961 krijgen hierbij voorrang.

De looptijd van een Zon Obligatie vangt aan op de datum van uitgifte van de Zon Obligatie (verwacht 06 juni 2024) en eindigt, behoudens in het geval van vervroegde aflossing ter discretie van de Uitgevende Instelling in uitzonderlijke gevallen, op 05 juni 2039 (looptijd van 15 jaar).

De inkomsten van de 66.465 zonnepanelen zullen worden aangewend ter dekking van de jaarlijkse exploitatiekosten en ten behoeve van de financieringskosten; zijnde rente en aflossing op de Senior Vreemd Vermogen Projectfinancier, en de achtergestelde Zon Obligatielening.

De jaarlijkse variabele rentecoupon (de ZonneRente) die elk van de Zon Obligaties draagt over hun uitstaande hoofdsom per Renteperiode, met ingang van de Uitgiftedatum tot aan de Expiratiedatum, is gelijk aan 7,0% van de uitstaande hoofdsom. De eerste ZonneRente betaling vindt plaats op 26 juni 2025. Betaling van de overige ZonneRente vindt plaats jaarlijks op 26 juni van ieder jaar.

De aflossing van de Zon Obligaties per ZonneRente periode, ter grootte van 1/15<sup>e</sup> van de totale Zon Obligatielening, zal na afloop van iedere Renteperiode worden uitbetaald uiterlijk 21 dagen na verloop van de Renteperiode, jaarlijks op 26 juni of zoveel eerder als de Uitgevende Instelling overgaat tot vervroegde aflossing met inachtneming van artikel 7.2. en 7.3 van de Obligatievoorwaarden. De laatste aflossing zal plaatsvinden uiterlijk 21 dagen na 05 juni 2039 (de **Expiratiedatum**).

#### **Mededelingen vooraf**

**Geïnteresseerden wordt nadrukkelijk geadviseerd dit Informatie Memorandum en het Blad met Essentiële Beleggingsinformatie zorgvuldig te lezen, kennis te nemen van de volledige inhoud ervan en, waar nodig, onafhankelijk advies in te winnen teneinde zich een afgewogen oordeel te vormen omtrent de risico's verbonden aan de aankoop van één of meer Zon Obligaties. Een beschrijving van de risico's is opgenomen in Hoofdstuk 6 van dit Informatie Memorandum.**

De Uitgevende Instelling is verplicht tot het opstellen van het Blad met Essentiële Beleggingsinformatie, welke beschikbaar is op de volgende website: [www.zonnepanelendelen.nl/project/willemshoek](http://www.zonnepanelendelen.nl/project/willemshoek).

#### **ZonnepanelenDelen**

De Uitgevende Instelling maakt voor de Aanbieding van de Zon Obligaties gebruik van het platform en de diensten van ZonnepanelenDelen B.V. Op het platform van ZonnepanelenDelen kunnen partijen, onder meer, obligaties aanbieden ter financieren van zonne-energieprojecten. Stichting Zonnedelaars, een stichting waarvan ZonnepanelenDelen B.V. de bestuurder is, wordt aangewezen om de belangen van investeerders onder deze Aanbieding te behartigen.

ZonnepanelenDelen B.V. noch de Stichting Zonnedelaars zijn verantwoordelijk voor de juistheid en volledigheid van de gegevens die zijn opgenomen in dit Informatie Memorandum.

#### **Verantwoordelijkheidsverklaring van de Uitgevende Instelling**

Uitsluitend de Uitgevende Instelling is verantwoordelijk voor de juistheid en volledigheid van de gegevens die zijn opgenomen in dit Informatie Memorandum, welke is uitgegeven onder de

uitsluitende verantwoordelijkheid van de Uitgevende Instelling. De Uitgevende Instelling verklaart dat, na het treffen van alle redelijke maatregelen om zulks te verklaren en voor zover haar bekend, de gegevens die in dit Informatie Memorandum zijn opgenomen overeenstemmen met de werkelijkheid en dat er geen gegevens zijn weggelaten waarvan vermelding de strekking van dit Informatie Memorandum zou wijzigen.

Dit Informatie Memorandum bevat subjectieve verwachtingen, prognoses, veronderstellingen en aannames die in geen geval mogen worden uitgelegd als een toezegging dan wel een garantie, waarop door een potentiële Zon Obligatiehouder mag worden vertrouwd.

Bepaalde informatie die hierin is opgenomen, is gebaseerd op of afgeleid uit informatie verschaft door derden. Alhoewel de Uitgevende Instelling deze bronnen betrouwbaar acht, heeft zij zulke informatie niet geverifieerd en om deze reden wordt geen enkele verklaring, garantie of toezegging afgegeven, expliciet of impliciet, en geen aansprakelijkheid of verantwoordelijkheid aanvaard door de Uitgevende Instelling met betrekking tot de juistheid of volledigheid van zulke informatie.

Niemand anders dan de Uitgevende Instelling of ZonnepanelenDelen B.V. is gerechtigd enige informatie te verstrekken of enige verklaring af te leggen met betrekking tot de Uitgevende Instelling of de bij dit Informatie Memorandum geboden mogelijkheid van verwerving van Zon Obligaties, voor zover die informatie niet ook in dit Informatie Memorandum vermeld staat. Indien zodanige informatie is verschaft of zodanige verklaringen zijn afgelegd, dient op dergelijke informatie of zodanige verklaringen niet te worden vertrouwd als zijnde verstrekt of afgelegd door of namens de Uitgevende Instelling.

De Uitgevende Instelling behoudt zich het recht voor om de voorwaarden van de Aanbieding aan te passen. In aanvulling hierop kan de informatie in dit Informatie Memorandum worden geactualiseerd, aangevuld en aangepast. Door het verstrekken van dit Informatie Memorandum nemen noch de Uitgevende Instelling, noch haar respectievelijke bestuurders, functionarissen, werknemers, agenten en/of adviseurs de verplichting op zich (maar behouden zich wel het recht daartoe voor) om een ontvanger te voorzien van

toegang tot enige bijkomende informatie of om enige onnauwkeurigheid en/of onjuistheden in zulke informatie te corrigeren. Echter, als er sprake is van een materiële aanpassing zal een aangepaste versie van dit Informatie Memorandum of een aanvullend document worden verspreid aan de ontvangers van dit Informatie Memorandum (behalve aan degenen wier inschrijving op de Zon Obligaties is afgewezen), al naar gelang de omstandigheden. De overhandiging van dit Informatie Memorandum is onder geen enkele omstandigheid een verklaring of impliceert dat de informatie hierin juist is op een datum gelegen na de datum van dit Informatie Memorandum.

De inhoud van dit Informatie Memorandum mag niet zonder de uitdrukkelijke schriftelijke goedkeuring van de Uitgevende Instelling en ZonnepanelenDelen worden gereproduceerd, verspreid, gepubliceerd, gekopieerd of openbaar gemaakt aan derden. Dit Informatie Memorandum blijft te allen tijde eigendom van de Uitgevende Instelling.

Dit Informatie Memorandum dient in samenhang met de Bijlagen te worden gelezen. In geval van discrepantie tussen de tekst van dit Informatie Memorandum en de Bijlagen van dit Informatie Memorandum zullen de Bijlagen prevaleren. Op [www.zonnepanelendelen.nl/project/willemshoek](http://www.zonnepanelendelen.nl/project/willemshoek) zullen tevens het Blad met Essentiële Beleggingsinformatie en de Informatiebrochure worden gepubliceerd.

Het aanbod tot verkrijging van de Zon Obligaties wordt uitsluitend beheerst door het Nederlands recht. Dit Informatie Memorandum verschijnt alleen in de Nederlandse taal. Alle bedragen zijn in euro. Door ontvangst van dit Informatie Memorandum gaat de ontvanger onvoorwaardelijk akkoord met vrijwaringen als opgenomen in dit Informatie Memorandum en stemt de ontvanger er tevens mee in de informatie gegeven in dit Informatie Memorandum strikt vertrouwelijk te houden. Een belegger die als eiser een vordering bij een rechterlijke instantie aanhangig maakt met betrekking tot de informatie in het Informatie Memorandum dient, indien van toepassing volgens het toepasselijke recht van een lidstaat van de Europese Unie, de kosten voor vertaling van dit Informatie Memorandum te dragen voordat de rechtsvordering wordt ingesteld. Dit Informatie Memorandum is vastgesteld op **16-04-2024**.

## 2. Inhoudsopgave

<b>1. BELANGRIJKE INFORMATIE.....</b>	<b>1</b>
LEESWIJZER.....	1
SAMENVATTING VAN DE AANBIEDING.....	1
DOEL VAN DE FINANCIERING.....	1
MEDEDELINGEN VOORAF.....	2
ZONNEPANELENDELEN.....	2
VERANTWOORDELIJKHEIDSVERKLARING VAN DE UITGEVENDE INSTELLING.....	2
<b>2. INHOUDSOPGAVE.....</b>	<b>4</b>
<b>3. ZONNEPARK DE WILLEMSHOEK.....</b>	<b>6</b>
KERNINFORMATIE.....	6
INSTALLATIE.....	6
PRODUCTIEVERWACHTING.....	6
EXPLOITATIE.....	6
INVESTERING.....	7
<b>4. SAMENVATTING VAN DE AANBIEDING.....</b>	<b>8</b>
DE AANBIEDING.....	8
ZONNERENTE & RENDEMENT.....	9
PROGNOSE ZONNERENTE.....	9
VOORDEEL VOOR KLANTEN VAN GREENCHOICE.....	9
PROGNOSE ZONNERENTE GREENCHOICE KLANTEN.....	9
SAMENVATTING VAN DE BETROKKEN PARTIJEN.....	10
<b>5. UITGEVENDE INSTELLING &amp; BETROKKEN PARTIJEN.....</b>	<b>11</b>
UITGEVENDE INSTELLING.....	11
AAN FINANCIERING GERELATEERDE PARTIJEN.....	11
ZONNEPANELENDELEN EN STICHTING ZONNEDELERS.....	11
SENIOR FINANCIER.....	12
OVERIGE AAN EXPLOITATIE GERELATEERDE PARTIJEN.....	13
<b>6. RISICO'S.....</b>	<b>15</b>
ALGEMENE RISICO'S.....	15
RISICO'S TIJDENS BOUW.....	15
RISICO'S TIJDENS EXPLOITATIE.....	15
RISICO'S VAN CONTRACTPARTIJEN.....	16
RISICO'S VERBONDEN AAN DE ZON OBLIGATIELENING.....	17
OVERIGE ALGEMENE RISICO'S.....	18
<b>7. FINANCIËLE ANALYSE.....</b>	<b>19</b>
ALGEMEEN.....	19
TIMING.....	19
INKOMSTEN.....	19
UITGAVEN.....	20
RESULTERENDE KASSTROOM.....	21
WINSTUITKERINGSBELEID EN LIQUIDITEITSRISICO.....	21
RENDEMENTSBEREKENING ZON OBLIGATIE.....	21
<b>8. FISCALE INFORMATIE.....</b>	<b>22</b>
PARTICULIERE DEELNEMER.....	22
ZAKELIJKE DEELNEMER.....	22
<b>9. DEELNAME ZON OBLIGATIES.....</b>	<b>23</b>
DEELNAME.....	23
INSCHRIJVING.....	23
BETALING.....	23
<b>BIJLAGE 1 - DEFINITIES.....</b>	<b>25</b>
<b>BIJLAGE 2 – OVERZICHT VAN BELANGRIJKE DATA.....</b>	<b>27</b>
<b>BIJLAGE 3 - TECHNISCHE SPECIFICATIES PV-INSTALLATIE.....</b>	<b>28</b>
<b>BIJLAGE 4 – KASSTROOMOVERZICHT ZONNEPARK DE WILLEMSHOEK.....</b>	<b>32</b>
<b>BIJLAGE 5 - STATUTEN STICHTING ZONNEDELERS.....</b>	<b>33</b>

<b>BIJLAGE 6 - STATUTEN OBTON GREENIPP 10 C.V. ....</b>	<b>37</b>
<b>BIJLAGE 7 – OBLIGATIEVOORWAARDEN .....</b>	<b>47</b>
<b>BIJLAGE 8 – MODEL ACHTERSTELLINGSAKTE .....</b>	<b>61</b>
<b>BIJLAGE 9 – ADRESSEN.....</b>	<b>70</b>

### 3. Zonnepark De Willemshoek

#### Kerninformatie

De opbrengsten van de Zon Obligaties zullen worden aangewend ter financiering en exploitatie van het Zonnestroomsysteem. De specificaties van het Zonnestroomsysteem zijn als volgt:

<b>Locatie:</b>	Oude Zutphenseweg Hall.
<b>Zonnepanelen:</b>	66.465 x JA Solar JAM72D30. Totaal 36.124,38 kWp.
<b>Garantie zonnepanelen:</b>	5 jaar productgarantie en 25 jaar vermogensgarantie >= 83,0%.
<b>Omvormers:</b>	163 x Huawei SUN2000.
<b>Garantie omvormers:</b>	10 jaar productgarantie.
<b>Montagesysteem:</b>	SigueSol.
<b>Nominale initiële Jaaropbrengst:</b>	35.185.146 kWh.

Het Zonnestroomsysteem is rechtstreeks aangesloten op het net. De hoeveelheid opgewekte zonnestroom zal worden bijgehouden door de omvormers, aangesloten op een gecertificeerde bruto-productiemeter.

#### Installatie

Op het moment van Uitgifte is het Zonnestroomsysteem al gebouwd en operationeel. De productie van de eerste Zonnestroom is op **06 juni 2024** verwacht.

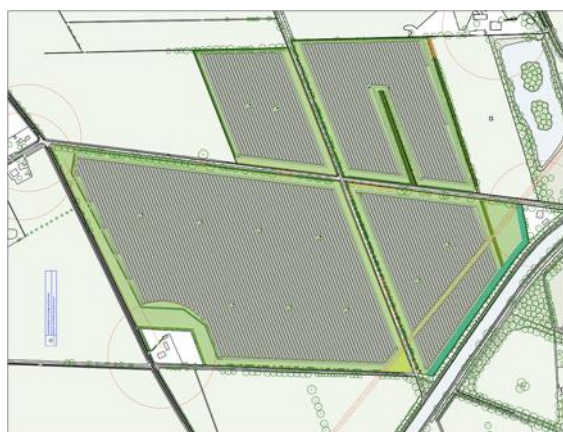

Hierboven is een impressie te zien van het Zonnestroomsysteem op het perceel gelegen aan Oude Zutphenseweg in Hall. De Zonnepanelen zijn bevestigd op het perceel door middel van een montagesysteem van het merk SigueSol. De Zonnepanelen zijn geïnstalleerd in oost-west opstelling. In totaal zijn er 66.465 panelen aangesloten op 163 omvormers. Samen zorgen de 163 omvormers

ervoor dat de gelijkstroom op laagspanningsniveau die geproduceerd wordt door de zonnepanelen wordt omgevoerd in netconforme wisselstroom. De omvormers zijn via een onderverdeling aangesloten op de netaansluiting van Zonnepark De Willemshoek.

Er is gekozen voor zonnepanelen van het merk JA Solar om twee redenen:

1. Omdat voldaan wordt aan alle door ZonnepanelenDelen gestelde kwaliteitseisen zoals een lineaire prestatiegarantie, enkel positieve power tolerantie, IEC 61215 & 61730 certificering en anti-PID.
2. Omdat deze fabrikant door Bloomberg New Energy Finance o.a. in 2024 is geclassificeerd als een TIER 1 leverancier. Van deze classificering kan afgeleid worden dat het product 'bankable' is omdat ten minste 6 non-development banken in de voorgaande 24 maanden hier non-recourse projectfinanciering voor hebben verstrekt van ten minste 1,5 MWP.

Er is gekozen voor omvormers van het merk Huawei omdat deze onder andere voldoen aan de IEC 62109-1 norm.

#### Productieverwachting

Om een goede inschatting te maken van de verwachte zonnestroomproductie is er een yield assessment rapport opgesteld. Een yield assessment rapport is een onafhankelijke analyse van het zonnestroomsysteem. Bij het opstellen van zo'n rapport worden alle eigenschappen van het zonnestroomsysteem meegenomen: het werkelijke legplan, merk en type zonnepaneel en omvormers, oriëntatie en hellingshoek, energieverliezen, en overige onzekerheden. De uitkomst is een verwachte yield waarmee een prognose gedaan kan worden van de zonnestroomproductie. Voor Zonnepark De Willemshoek is een yield assessment rapport opgesteld met behulp van de specialistische PV software PVSyst. Dit resulteert in een verwachte yield van **974 kWh/kWp** en daarmee **35.185.146 kWh** in het eerste volledige productiejaar.

#### Exploitatie

De inkomsten van de Uitgevende Instelling, Obton GreenIPP 10 C.V., bestaan voor dit Zonnestroomsysteem enerzijds uit een vergoeding met een variabel tarief voor de Zonnestroom van Zonnepark De Willemshoek. Hiertoe is een Power Purchase Agreement (PPA) voor een periode van 16 jaar afgesloten. Deze variabele vergoeding wordt aangevuld met een SDE+ subsidie die reeds is toegewezen aan de Uitgevende Instelling. Ten behoeve van de exploitatie van het Zonnestroomsysteem is er een opstalovereenkomst afgesloten met grondeigenaar Maatschap Jurrius voor het gebruik van het perceel voor een periode van 30 jaar.

De jaarlijkse direct aan het Zonnestroomsysteem gelieerde exploitatiekosten bestaan onder andere uit onderhouds- en verzekeringskosten, beheerskosten plus de administratiekosten van de Zon Obligaties. Voor meer informatie over de exploitatie inkomsten en kosten, zie Hoofdstuk 7: Financiële analyse.

### **Investing**

De totale investeringsbegroting exclusief btw van het Zonnestroomsysteem bedraagt EUR 38.616.000,-, onder te verdelen als volgt:

- Ca. 80%: Kosten voor de zonnepanelen, omvormers, draagconstructie, kabels & toebehoren inclusief aansluiting op het net, trafo's en projectrechten. Turn-key (op)geleverd.
- Ca. 20%: Voorbereidingskosten voor onder andere het constructieonderzoek, opstellen van contracten en ontwikkelen van het project.
- < 1%: Transactiekosten voor het verkrijgen van de Obligatielening en juridische kosten voor het oprichten van de vennootschap.

Bovenstaande percentages zijn afgerond op hele procentpunten. Hierdoor kan het zijn dat de som van de percentages niet precies op 100% uitkomt.



## 4. Samenvatting van de Aanbieding

### De Aanbieding

De voornaamste kenmerken van de aangeboden Zon Obligatielening zijn als volgt:

- De omvang van de financiering door middel van Zon Obligaties voor Zonnepark De Willemshoek bedraagt **EUR 2.000.000,-** (80.000 Zon Obligaties).
- De nominale waarde en uitgifteprijs per Zon Obligatie (een **Zon Obligatie**) bedraagt EUR 25,00 (vijfentwintig euro).
- Deelname is mogelijk vanaf EUR 25,00.
- Ter zake van de Aanbieding worden **géén** emissiekosten berekend.
- De in dit Informatie Memorandum besproken Zon Obligatielening vangt aan op de datum van uitgifte van de Zon Obligaties (verwacht 06 juni 2024) en eindigt, behoudens in het geval van vervroegde aflossing ter discretie van de Uitgevende Instelling, conform artikel 6 van de Obligatievoorwaarden, op 05 juni 2039 (een **looptijd van 15 jaar**).
- De **Renteperiode** bedraagt 12 maanden en vangt aan op 06 juni 2024 t/m 05 juni van elk opvolgend jaar. De ZonneRente over de eerste Renteperiode, welke aanvangt op 06 juni 2024, is betaalbaar op 26 juni 2025<sup>1</sup>. De ZonneRente over de overige Renteperiodes is betaalbaar op 26 juni<sup>1</sup> na afloop van een Renteperiode.
- De rentecoupon (de **ZonneRente**) per Zon Obligatie gedurende de Renteperiode wordt vastgesteld op basis van een vast rentepercentage, te weten 7,0%, maal de uitstaande hoofdsom.
- De Zon Obligaties vormen directe en onvoorwaardelijke verplichtingen van de Uitgevende Instelling jegens een Obligatiehouder die onderling gelijk in rang zijn zonder enig verschil in preferentie.
- De Zon Obligaties zijn **achtergesteld** ten opzichte van de Senior Vreemd Vermogen Projectfinanciering. Dit betekent concreet dat de verplichtingen aan Zon Obligatiehouders zijn achtergesteld aan de betaling(sverplichting(en)), namelijk rente, aflossing, kosten, provisies en alle overige verschuldigde bedragen, aan de Senior

Vreemd Vermogen Projectfinancier. Indien de Uitgevende Instelling door o.a. tegenvallende inkomsten niet kan voldoen aan de betalingen en/of voorwaarden die samenhangen met de Senior Vreemd Vermogen Project Financiering, dan zal de Uitgevende Instelling haar betalingen aan Zon Obligatiehouders moeten opschorten. Voor een gedetailleerde beschrijving van de achterstelling, inclusief een overzicht van de toegestane betalingen en volgorde van uitbetaling, verwijzen we naar Hoofdstuk 5.

- De Zon Obligaties zijn ook **achtergesteld** aan de natuurlijke preferente crediteuren van de Uitgevende Instelling zoals bijvoorbeeld de belastingdienst.
- De Zon Obligaties zijn beperkt overdraagbaar, want er gelden overdrachtsbeperkingen met betrekking tot de Zon Obligaties. De Zon Obligaties zijn slechts overdraagbaar wanneer gebruik wordt gemaakt van het daartoe bestemde model Overdrachtsakte en met instemming van de Uitgevende Instelling. Zie voor de risico's met betrekking tot deze beperkte overdraagbaarheid ook Hoofdstuk 6.
- In geval van faillissement van de Uitgevende Instelling kunnen de Zon Obligatiehouders pas worden terugbetaald indien er nog gelden resteren nadat de schuld aan de Senior Vreemd Vermogen Projectfinancier en de andere (wettelijk) preferente crediteuren is voldaan.
- Indien betalingen aan Zon Obligatiehouders om bovengenoemde reden worden opgeschort, zullen de opgeschorte bedragen worden bijgeschreven op het op enig moment openstaande bedrag van de Hoofdsom en zal de betreffende Uitgevende Instelling alsnog trachten op een later moment, aan haar verplichtingen aan Zon Obligatiehouders te voldoen.
- Het vorderingsrecht van de Zon Obligatiehouder op betaling van de rente en/of het restant van de Hoofdsom van de Zon Obligaties door de Uitgevende Instelling zal niet verjaren.

<sup>1</sup> Indien in enig jaar deze datum niet een dag is waarop banken in Nederland open plegen te zijn, geldt in plaats hiervan de eerstvolgende dag waarop banken open plegen te zijn.

- Behoudens de mogelijkheid tot vervroegde aflossing ter discretie van de Uitgevende Instelling in uitzonderlijke omstandigheden (zoals gespecificeerd in artikel 6 van de Obligatievoorwaarden) vindt terugbetaling van de Hoofdsom van de Zon Obligaties plaats volgens een lineair aflossingsschema;
- De **aflossing** van de Zon Obligaties geschiedt jaarlijks volgens een lineair aflossingsschema waarbij de eerste aflossing plaatsvindt op 26 juni 2025 en de laatste aflossing uiterlijk 21 dagen na 05 juni 2039.
- Ter zekerheid voor de nakoming van de betalingsverplichtingen onder de Zon Obligatielening worden pandrechten in 2<sup>e</sup> rang op het Zonnestroomsysteem en de bijbehorende projectcontracten van de Uitgevende Instelling gevestigd.
- De Zon Obligaties worden beheerst door Nederlands recht en zijn onderworpen aan de voorwaarden zoals opgenomen in Bijlage 7 - Obligatievoorwaarden.

#### ZonneRente & Rendement

De jaarlijkse ZonneRente per Zon Obligatie wordt als volgt vastgesteld:

Jaarlijkse ZonneRente per Zon Obligatie = Vast rentepercentage x Uitstaande hoofdsom:

- Vast rentepercentage: 7,0%.
- Uitstaande hoofdsom: De hoogte van het totale bedrag dat nog verschuldigd is op de Zon Obligatielening.

#### Prognose ZonneRente

Hieronder volgt een prognose van de verwachte opbrengst van een Zon Obligatie over de gehele looptijd. De berekening van de verwachte opbrengst per Zon Obligatie is gebaseerd op de volgende aannames:

- Looptijd: de looptijd van een Zon Obligatie is 15 jaar vanaf de datum van uitgifte van de Zon Obligatie, verwacht op 06 juni 2024 en derhalve tot 05 juni 2039.

- De netto-opbrengst van één (1) Zon Obligatie is op basis hiervan:

Nominale waarde	- EUR 25,00
ZonneRente 15 jaar	+ EUR 14,-
Terugbetaling Inleg	+ EUR 25,00
<b>Totaal</b>	<b>+ EUR 14,- (IRR 7,0%)</b>

De effectieve ZonneRente over de volledige looptijd wordt berekend aan de hand van de 'Internal Rate of Return' (IRR). De IRR is het te verwachten rendement op een investering, waarbij rekening wordt gehouden met de hoogte en het moment van de kasstromen voor opbrengsten en uitgaven (verdiscontering) ten aanzien van de investering. Hierbij wordt ervan uitgegaan dat over de uit te keren som een vergelijkbaar rendement behaald kan worden gedurende de looptijd van de investering. **Het effectieve rendement in het uitgangsscenario, uitgedrukt als de IRR, bedraagt 7,0%.**

#### Voordeel voor klanten van Greenchoice

Greenchoice belooft klanten die zelf energie opwekken via ZonneDelen, daarom is de opgewekte zonne-energie voor Greenchoice klanten extra veel waard.

Zon Obligatiehouders die ten tijde van het aflopen van het ZonneRente jaar geregistreerd staan als klant van Greenchoice ontvangen een aanvullende klantopslag van 10 eurocent per ZonneDeel (met een maximum van EUR 50 per jaar voor de totale portefeuille van de Zon Obligatiehouder).

Greenchoice keert jaarlijks de ZonneRente inclusief de klantopslag uit aan Zon Obligatiehouders die tijdens de renteperiode geregistreerd staan als klant van Greenchoice. Het rendement is daarom extra aantrekkelijk als je klant bent, of overstapt naar Greenchoice.<sup>2</sup>

#### Prognose ZonneRente Greenchoice klanten

Hieronder volgt een prognose van de verwachte opbrengst van een Zon Obligatie voor Zon Obligatiehouders die tevens een leveringsovereenkomst hebben met **Greenchoice**. In navolging op de eerdergenoemde aannames is in deze

<sup>2</sup> De verrekening vindt plaats over de gehele portefeuille van de Zon Obligatiehouder via alle projecten bij ZonnepanelenDelen in

samenwerking met Greenchoice. De klantopslag is gemaximeerd op EUR 50,- per Zon Obligatiehouder per jaar.

prognose uitgegaan van een klant die bij Greenchoice '100% Zon uit Nederland' afneemt. Daarbij is gerekend met een Piek/Dal verhouding van 55% voor productie van zonne-energie in het hoog tarief, en 45% in het laag tarief.

De netto-opbrengst van één (1) Zon Obligatie is op basis hiervan:

Nominale waarde	- EUR 25,00
Voordeel 15 jaar	+ EUR 15,50
Terugbetaling Inleg	+ EUR 25,00
<b>Totaal</b>	<b>+ EUR 15,50 (IRR 7,6%)</b>

De effectieve ZonneRente over de volledige looptijd wordt berekend aan de hand van de IRR. Op deze manier wordt het rentepercentage vastgesteld dat overeenkomstig is met een lening die gelijke kasstromen heeft. **Het effectieve rendement in het uitgangsscenario, uitgedrukt als de IRR, bedraagt 7,6%.**

Hoewel het rendement op de investering voor een klant van Greenchoice hoger is, is de Uitgevende Instelling niet bekend met de tarieven voor levering en de overige voorwaarden van Greenchoice. Het is aan de Zon Obligatiehouder zelf om te beoordelen of een

leveringsovereenkomst met Greenchoice in zijn of haar specifieke geval gunstig is.

Een uitgebreide berekening van de beschreven prognose van het rendement is terug te vinden in het kasstroomoverzicht in **Bijlage 4**.

#### **Samenvatting van de betrokken Partijen**

Obton GreenIPP 10 C.V. koopt een zonne-energie-installatie van bejulo GmbH en levert de zonnestroom op basis van een PPA voor een periode van 16 jaar. Tevens heeft Obton GreenIPP 10 C.V. een opstalovereenkomst afgesloten met grondeigenaar Maatschap Jurrius voor het gebruik van het perceel voor een periode van 30 jaar.

De financiering is als volgt samengesteld:

1. Een Senior Vreemd Vermogen Projectfinanciering door de Senior Vreemd Vermogen Projectfinancier.
2. De uitgifte van een achtergestelde Zon Obligatielening waarbij Obton GreenIPP 10 C.V. wordt ondersteund door ZonnepanelenDelen B.V. die via de Trustee Stichting Zonnedelers de Zon Obligatiehouders vertegenwoordigt.
3. Storting van eigen vermogen door de aandeelhouders van Obton GreenIPP 10 C.V. zijnde Green Solar Future Brummen B.V..

## 5. Uitgevende instelling & betrokken partijen

Dit hoofdstuk beschrijft de Uitgevende Instelling en de verschillende partijen die betrokken zijn bij de ontwikkeling, realisatie en exploitatie van Zonnepark De Willemshoek.

### **Uitgevende instelling**

Obton GreenIPP 10 C.V. is gevestigd aan de Plantage Middenlaan 2C in Amsterdam. Zij is de Uitgevende Instelling van de Zon Obligaties en is juridisch en economisch gerechtigde van de zonnepanelen, omvormers, bijbehorende kabels en montage materiaal, alsmede van alle andere vermogensbestanddelen van het Zonnestroomsysteem. De Kerngegevens van de Uitgevende Instelling zijn als volgt:

Rechtsvorm	commanditaire vennootschap
KvK-registratie	77975774
Toepasselijk recht	Nederlands recht
Adres	Plantage Middenlaan 2C
Plaats	1018DD, Amsterdam
E-mail	holland@obton.com
Website	www.obton.com

De Uitgevende Instelling is speciaal opgericht ten behoeve van de aanschaf en exploitatie van het Zonnestroomsysteem. De commanditaire vennoot is Green Solar Future Brummen B.V.

Het dagelijks bestuur en operationele beheer van de Uitgevende Instelling wordt gevormd door Green Solar Future Brummen B.V. op basis van een managementovereenkomst. De Uitgevende Instelling heeft geen personeel in dienst. De statuten van de Uitgevende Instelling zijn aangehecht in Bijlage 6.

### **Aan financiering gerelateerde partijen**

Hieronder volgt een overzicht van de aan financiering gerelateerde partijen.

#### **ZonnepanelenDelen en Stichting Zonnedelers**

ZonnepanelenDelen B.V. beheert een investeringsplatform voor zonne-energieprojecten. Op dit platform kunnen ondernemers op het gebied van zonne-energie obligaties aanbieden voor de financiering van zonnestroomsystemen of activiteiten gerelateerd aan zonne-energie. De Uitgevende Instelling biedt de ZonneDelen aan via het platform

van ZonnepanelenDelen B.V. Naast dat Obton GreenIPP 10 C.V. gebruik maakt van het platform maakt zij gebruik van financiële & administratieve diensten van ZonnepanelenDelen B.V. Onder administratie van de Zon Obligaties wordt in ieder geval verstaan:

- het bijhouden en bijwerken van een register (met (persoons)gegevens) van de obligatiehouders, waarbij de Zon Obligaties conform de Wet girale effectenverkeer zijn geleverd aan ZonnepanelenDelen B.V. voor opname in haar Verzameldepot;
- het bijhouden en vastleggen van de ZonneRente.

ZonnepanelenDelen B.V. verzorgt in opdracht van Obton GreenIPP 10 C.V. naast de administratie van de Zon Obligaties de jaarlijkse betaling van de ZonneRente.

Met betrekking tot de diensten die ZonnepanelenDelen B.V. aan Obton GreenIPP 10 C.V. verleent wordt een serviceovereenkomst afgesloten. Op basis van de serviceovereenkomst verbindt ZonnepanelenDelen B.V. zich om de administratieve diensten uit te voeren en het platform ter beschikking te stellen en ervoor te zorgen dat de Uitgevende Instelling toegang heeft tot relevante informatie. Deze serviceovereenkomst wordt aangegaan op de uitgiftedatum van de Zon Obligaties voor een periode die verstrijkt 1 maand na 05 juni 2039.

ZonnepanelenDelen B.V. ontvangt voor de diensten en het beschikbaar stellen van het platform een jaarlijkse vergoeding, plus transactiekosten met betrekking tot uitbetaling van ZonneRente en aflossingen. Voor betalingen wordt gebruik gemaakt van een professionele betaaldienstverlener.

Stichting Zonnedelers treedt op als behartiger van de belangen van de houders van Zon Obligaties. ZonnepanelenDelen B.V. is de bestuurder van Stichting Zonnedelers.

Het doel van Stichting Zonnedelers is: (a) het naar eigen inzicht behartigen van de belangen van de houders van Zon Obligaties, (b) het uitoefenen van alle aan de Zon Obligaties verbonden rechten, (waaronder

het uitoefenen van stemrechten indien van toepassing), in het belang van de houders van de Zon Obligaties, (c) het beheren en administreren van de Zon Obligaties, (d) het verkrijgen, houden, beheren, afstand doen van, opzeggen en uitwinnen van zekerheidsrechten ten behoeve van de houders van Zon Obligaties en (e) het verrichten van al hetgeen met het vorenstaande verband houdt of daartoe bevorderlijk kan zijn (zie Bijlage 5).

Houders van Zon Obligaties verschaffen aan Stichting Zonnedelers een volmacht om in overeenstemming met het bepaalde in de Obligatievoorwaarden namens de houders van Zon Obligaties te handelen. Stichting Zonnedelers zal ook zekerheidsrechten (pandrechten op roerende zaken en vorderingen) verkrijgen die zij zal uitoefenen en uitwinnen ten behoeve van de houders van Zon Obligaties. De verkregen zekerheidsrechten zijn achtergesteld jegens de Senior Vreemd Vermogen Projectfinancier.

#### **Senior financier**

De Senior Vreemd Vermogen Projectfinancier verstrekt een Senior Vreemd Vermogen Projectfinanciering aan de Uitgevende Instelling van EUR 26.500.000,- met een looptijd van 15 jaar en een lineaire aflossing. De belangrijkste kenmerken hiervan zijn verder als volgt:

- Rente. De rente is vast en gemiddeld 1,37%.
- Zekerheden.
  - De Senior Vreemd Vermogen Projectfinancier heeft zekerheidsrechten (pand en hypotheek) op alle activa van en aandelen in de Uitgevende Instelling. Omdat de Uitgevende Instelling een commanditaire vennootschap betreft, zal er tevens een pandrecht op de aandelen in de beherend vennoot van de Uitgevende Instelling en de (participatie)rechten van alle vennoten in de Uitgevende Instelling worden gevestigd. Deze zekerheden zijn eerste in rang en de tweederangs zekerheid ten behoeve van de Obligatielening is hieraan volledig achtergesteld, zoals verderop in dit hoofdstuk uitgebreider wordt beschreven;
  - Daarnaast zijn er instapovereenkomsten gesloten, met verschillende projectpartijen, die onder andere inhouden dat de Senior Vreemd Vermogen Projectfinancier en diens eigen financier het recht hebben om bepaalde

projectpartijen te vervangen en het beheer van het Zonnestroomsysteem over te nemen of uit te besteden aan een derde.

- Belangrijkste voorwaarden senior financiering
  - Alle betalingen op basis van de Zon Obligatielening zijn achtergesteld ten opzichte van de Senior Vreemd Vermogen Projectfinanciering. Dat betekent praktisch gezien dat zolang deze Senior Vreemd Vermogen Projectfinanciering nog niet volledig is terugbetaald eerst alle betalingen aan de Senior Vreemd Vermogen Projectfinanciering worden voldaan (aflossing, rente, kosten, provisies, betalingen op de onderhoudsreserve rekening en debt service reserve rekening, betalingen onder de cash sweep en alle andere verschuldigde bedragen) voordat enige betaling onder de Zon Obligatielening mag worden gedaan. Ook moeten eerst alle operationele kosten, capital expenditure en belastingen (inclusief terugbetaling van voorgefinancierde belastingen) zijn voldaan. Rente en afgesproken aflossingen onder de Zon Obligatielening zullen daarom alleen plaatsvinden als al deze betalingen aan de Senior Vreemd Vermogen Projectfinancier en alle hierboven genoemde andere betalingen zijn voldaan. Het kan in sommige gevallen dus voorkomen dat u pas later of wellicht niet wordt (terug)betaald.

De in dit Informatie Memorandum beschreven Zon Obligatielening is achtergesteld aan de hiervoor genoemde Senior Vreemd Vermogen Projectfinanciering. Dit betekent concreet dat de verplichtingen aan Zon Obligatiehouders zijn achtergesteld aan de betaling(sverplichting(en)), namelijk rente, aflossing, kosten, provisies en alle overige verschuldigde bedragen, onder de Senior Vreemd Vermogen Projectfinanciering. Indien de Uitgevende Instelling door o.a. tegenvallende inkomsten niet kan voldoen aan de voorwaarden gesteld aan de Senior Vreemd Vermogen Projectfinanciering, zal de Uitgevende Instelling betalingen aan Zon Obligatiehouders moeten opschorten.

In geval van faillissement van de Uitgevende Instelling kunnen de Zon Obligatiehouders pas worden terugbetaald nadat de schuld aan de Senior Vreemd

Vermogen Projectfinancier en de andere (wettelijk) preferente crediteuren is voldaan. Indien betalingen aan Zon Obligatiehouders worden opgeschort, zullen de opgeschorte bedragen worden bijgeschreven op het restant van de Hoofdsom en zal de betreffende Uitgevende Instelling alsnog trachten op een later moment aan haar verplichtingen aan Zon Obligatiehouders te voldoen.

De achterstelling van verplichtingen onder de Obligatielening aan de verplichtingen onder de Senior Vreemd Vermogen Projectfinanciering wordt formeel vastgelegd in een Achterstellingsakte met de Senior Vreemd Vermogen Projectfinancier.

Een kopie van het model van deze Achterstellingsakte treft u als **Bijlage 8** en kan per mail worden opgevraagd bij de Uitgevende Instelling, ook is deze beschikbaar op de [website www.zonnepanelendelen.nl/project/willemshoek](http://www.zonnepanelendelen.nl/project/willemshoek).

Een aantal belangrijke kenmerken van deze Achterstellingsakte zijn:

- Enige betalingen die zijn gedaan in strijd met de Senior Vreemd Vermogen Projectfinanciering en/of de Achterstellingsakte dienen onmiddellijk op eerste verzoek terug te worden betaald;
- Jaarlijkse betaling van ZonneRente en/of de aflossing op de Zon Obligatielening mag alleen plaatsvinden zonder verplichtte schriftelijke goedkeuring van het de Senior Vreemd Vermogen Projectfinancier als sprake is van een “Toegestane Betaling” zoals omschreven in de Achterstellingsakte, wat inhoudt dat:
  - De betaling plaatsvindt op een moment dat geen verzuim (default) uitstaat of zich zal voordoen onder de Senior Vreemd Vermogen Projectfinanciering (er moet bijvoorbeeld aan de financiële verplichtingen (ratio's) onder de Senior Vreemd Vermogen Projectfinanciering worden voldaan);
  - Indien van toepassing, de Debt Service Reserve Account (DSRA) niet is aangewend, en er staat geen bedrag open onder de DSRA verplichting;
  - Indien van toepassing, de onderhoudsreserve (MRA) conform afspraak is volgestort.
- In geval van een faillissement van de Uitgevende Instelling, kunnen de Zon Obligatiehouders niet zelfstandig in de boedel opkomen voor hun vordering onder de Zon Obligatielening.
- De tweederangs zekerheid gehouden door Stichting Zonnedelaars mag niet zonder toestemming van de Senior Vreemd Vermogen Projectfinancier worden opgeëist of uitgewonnen en er mag geen mededeling van het pandrecht worden gedaan aan de debiteuren. Ook van het recht van parate executie (uitwinning) mag geen gebruik worden gemaakt zonder voorafgaande toestemming van de Senior Vreemd Vermogen Projectfinancier. In andere woorden: van deze tweederangs zekerheid kan slechts gebruik worden gemaakt als de Senior Vreemd Vermogen Projectfinancier volledig is terugbetaald door de Uitgevende Instelling of als de Senior Vreemd Vermogen Projectfinancier toestemming heeft gegeven.
- De Stichting Zonnedelaars moet als de Senior Vreemd Vermogen Projectfinancier daarom vraagt de tweederangs zekerheden opzeggen (of daarvan afstand doen) en meewerken aan een verkoop van de activa van de Uitgevende Instelling (ook als deze verkoop al voor of buiten een uitwinningsscenario plaatsvindt).
- In de Achterstellingsakte geven de Zon Obligatiehouders een volmacht aan de Senior Vreemd Vermogen Projectfinancier om, als de Stichting dit niet zelf doet, alle bovenstaande handelingen (en alle andere handelingen om uitvoering te geven aan de achterstelling) zelf uit te voeren.

Conform het Inschrijfformulier op de Zon Obligatielening zal Stichting Zonnedelaars namens iedere individuele houder van één (of meer) Zon Obligatie(s) worden gemachtigd om namens hen de Achterstellingsakte te tekenen.

#### **Overige aan exploitatie gerelateerde partijen**

Gebouweigenaar: Maatschap Jurrius is eigenaar van het perceel en stelt dit beschikbaar. Dit is vastgelegd in een opstalovereenkomst. Enkele relevante kenmerken van deze overeenkomst zijn:

- Duur. De overeenkomst is voor een onafgebroken periode van 30 jaar, gerekend vanaf startdatum van de installatie van de zonnepanelen.

Afnemer energie: De opgewekte zonnestroom zal direct afgenomen worden op basis van een PPA.

Enkele relevante kenmerken van deze overeenkomst zijn:

- Duur. De overeenkomst is voor een periode van 16 jaar.
- Tarief. De vergoeding per geleverde kWh zonnestroom onder de PPA is variabel en gebaseerd op de EPEX Spot prijs met inbegrip van een correctiefactor plus een opslag voor GVO's.

Installateur: bejulo GmbH levert en installeert het Zonnestroomsysteem. Daarnaast zorgt zij voor het jaarlijkse onderhoud. De volgende garanties zijn van toepassing:

- 60 maanden systeemgarantie. Bij niet juiste werking van de verschillende componenten die onder de garantie vallen zal bejulo GmbH dit verhelpen, normaal gesproken met inbegrip van vervangings- en verplaatskosten.
- Performance Ratio (PR) Garantie van 85,55%.
- In aanvulling hierop zijn de garanties van de producenten op de individuele componenten van toepassing, zijnde 5 jaar productgarantie en 30 jaar vermogensgarantie op de zonnepanelen, 10 jaar productgarantie op de omvormers en 10 jaar productgarantie op de onderconstructie.

Er wordt tevens een serviceovereenkomst afgesloten met bejulo GmbH. Deze overeenkomst voorziet in het preventief en correctief onderhoud en noodzakelijke reparatie voor een duur van 15 jaar na oplevering. Deze overeenkomst voorziet erin dat er jaarlijks een inspectie wordt uitgevoerd inclusief verslaglegging en dat de zonnepanelen op basis van 'Spot Cleaning' worden gereinigd indien dit door de onderhoudspartij noodzakelijk wordt geacht voor het realiseren van het overeengekomen rendement (de Performance Ratio).

Verzekeraars: Gedurende de exploitatieperiode draagt de Uitgevende Instelling er zorg voor dat de zonnepanelen verzekerd zijn tegen onheil van binnen en buiten. Hiertoe zal zij een verzekering afsluiten bij een marktconforme partij. Enkele relevante kenmerken van deze verzekering zijn:

- Materiële schade: verzekerd is een plotselinge en onvoorziene beschadiging van het

Zonnestroomsysteem door een van buitenkomend onheil alsmede verlies van de verzekerde zaak als gevolg van diefstal, mits ontstaan in de verzekeringstermijn. De maximale dekking betreft de vervangingswaarde van het Zonnestroomsysteem, met een maximum.

- Eigen gebrek: verzekerd is ook eigen gebrek schade (schade veroorzaakt door de aard of een gebrek van de verzekerde zaak zelf).
- Productieverlies uit hoofde van bovengenoemde beschadigingen is gedekt tot een maximum van 26 weken;
- Er is eigen risico van toepassing;
- Schade als gevolg van Atoomkernreacties, terrorisme en kwaadwillige besmetting, oorlog, opzet, experimenten en beproevingen, esthetische gebreken, kosten voor revisie, veranderingen en verbeteringen, slijtage, corrosie en oxidatie en degeneratie van de zonnepanelen is niet verzekerd.

Ter aanvulling op de verzekering tegen onheil van binnen en buiten draagt de Uitgevende Instelling er ook zorg voor dat zij in het bezit is van een aansprakelijkheidsverzekering. Ook hiertoe zal een verzekering worden afgesloten bij een marktconforme partij. Enkele relevante kenmerken van deze verzekering zijn:

- Maximale dekking per aanspraak per project van EUR 2.500.000;
- Maximale dekking per verzekeringsjaar per project van EUR 5.000.000;
- Schade aan de opstal veroorzaakt door de PV-installatie is verzekerd onder deze polis;
- Het eigen risico bedraagt EUR 1.000,- ;

RVO: Rijksdienst voor Ondernemend Nederland houdt zich bezig met de uitvoering van een aantal regelingen die vallen onder de verantwoordelijkheid van het Ministerie van Economische zaken. Onder andere houdt zij zich bezig met de toekenning en uitbetaling van de SDE+ Subsidie vergoeding aan producenten van duurzame energie. Voor het Zonnestroomsysteem is de SDE+ Subsidieregeling aangevraagd welke op 23-01-2020 is beschikt met een maximum van EUR 39.757.500,-.

## 6. Risico's

*In dit hoofdstuk worden de risico's beschreven tijdens de bouw- en exploitatiefase. In beginsel zijn de rente en aflossingsverplichtingen gedekt uit de kasstromen van de door de Uitgevende Instelling in eigendom zijnde zonnepanelen. Er zijn echter risico's van de contractpartijen en overige risico's als gevolg waarvan de (terug)betaling door de Uitgevende Instelling van de ZonneRente en/of de Hoofdsom van de Zon Obligaties niet of niet geheel kan worden voldaan.*

*Wij kunnen niet alle risico's benoemen die horen bij de aanschaf van één of meer Zon Obligaties. Deze kunnen wij ook niet allemaal voorspellen. Hieronder leggen wij u de belangrijke risico's uit die samenhangen met de exploitatie en de beoogde aanschaf van de 66.465 zonnepanelen en het investeren in het Project.*

### **Algemene risico's**

Samenloop. Een belangrijk risico is gelegen in de samenloop van verschillende risicofactoren, dus wanneer verschillende risicofactoren tegelijkertijd optreden. Een dergelijke samenloop kan leiden tot een situatie waarbij de resterende risico's voor de houders van Zon Obligaties significant zijn, hetgeen gevolgen kan hebben voor de betaling van de verwachte ZonneRente en/of de aflossing van de Zon Obligaties.

Beperkt eigen vermogen. De Uitgevende Instelling is speciaal opgericht ten behoeve van de financiering en exploitatie van het Project. De Uitgevende Instelling haar eigen vermogen is beperkt ten opzichte van het vreemd vermogen. Dit betekent dat de buffer aan eigen vermogen klein is waardoor bij tegenvallende resultaten de uitgevende instelling relatief snel niet meer aan haar verplichtingen op de obligaties zal kunnen voldoen.

### **Risico's tijdens bouw**

Tijdsoverschrijding. Het Zonnestroomsysteem is al opgeleverd. Dit risico is daarom niet van toepassing.

Kostenoverschrijding. Het Zonnestroomsysteem is al opgeleverd. Dit risico is daarom niet van toepassing.

Calamiteiten. Het Zonnestroomsysteem is al opgeleverd. Dit risico is daarom niet van toepassing.

### **Risico's tijdens exploitatie**

Lagere productie. De productieverwachting is gebaseerd op een langjarig gemiddelde zoninstraling en een technische performance ratio zoals uit het yield assessment naar voren is gekomen. Een lagere zoninstraling of tegenvallende performance ratio zal een lagere productie tot gevolg hebben, wat zal leiden tot minder inkomsten voor de Uitgevende Instelling.

Prijrisico. De marktprijzen voor elektriciteit kunnen in de toekomst dalen of stijgen. De energiemarkt en energieprijzen worden onder andere beïnvloed door actuele wereldwijde situaties en onrust. Doordat de Uitgevende instelling een jaarlijkse variabele vergoeding ontvangt voor de exploitatie van de zonnepanelen en de SDE+ subsidie inkomsten (tot op zekere hoogte) meebewegen met de marktprijzen voor elektriciteit zijn de inkomsten van de Uitgevende Instelling afhankelijk van de prijs van elektriciteit. Het risico bestaat dat de inkomsten niet voldoende zijn om de kosten van de exploitatie en rente en aflossing te voldoen.

Curtailement. Om het elektriciteitsnet efficiënter te benutten is curtailement geïntroduceerd. Hierdoor kan de netbeheerder aan producenten van duurzame energie, zoals de Uitgevende Instelling, vragen om hun zonnestroomsysteem tijdelijk volledig of gedeeltelijk uit te zetten. Bijvoorbeeld op hele zonnige of winderige dagen. In de praktijk gebeurt dit slechts enkele keren per jaar. Door ontwikkelingen in het elektriciteitsnet kan dit in de toekomst vaker of juist minder vaak voorkomen. In deze gevallen zal er minder zonnestroom worden opgewekt waardoor er minder inkomsten zijn. Dit kan een negatief effect hebben op de hoogte van de ZonneRente en de mogelijkheid voor de Uitgevende Instelling om volledig aan de terugbetaalverplichting onder de Zon Obligatielening te kunnen voldoen.

Technische gebreken. Het risico bestaat dat het Zonnestroomsysteem niet naar behoren functioneert. In dat geval zal er minder zonnestroom worden opgewekt waardoor er minder inkomsten zijn en/of er extra kosten gemaakt moeten worden voor het herstel van het defect. Dit kan een negatief effect hebben op de mogelijkheid voor de Uitgevende Instelling om volledig aan de terugbetaalverplichting onder de Zon Obligatielening te kunnen voldoen.



Calamiteiten. Het risico bestaat dat zich schade aan het Zonnestroomsysteem voordoet door oorzaken van buitenaf. Voor het herstel van de installatie is het Zonnestroomsysteem in deze situatie verzekerd tegen schade door dergelijke oorzaken van buitenaf zoals bijvoorbeeld brand, en normale natuurkrachten zoals wind, storm, hagel, sneeuwdruk en bevroering, blikseminslag.

Indien deze situatie zich voordoet is het mogelijk dat er gedurende kortere of langere tijd geen zonnestroom kan worden opgewekt totdat de installatie is hersteld. Het Zonnestroomsysteem is verzekerd voor een maximale periode van 26 weken tegen dit opbrengstverlies. In het geval er geen of minder zonnestroom kan worden opgewekt of indien het opbrengstverlies onvoldoende wordt gedekt zullen er minder inkomsten zijn en/of dienen er mogelijk extra kosten gemaakt moeten worden voor het herstel van het Zonnestroomsysteem. Dit zorgt mogelijk voor verminderde inkomsten van de Uitgevende Instelling wat een negatief effect kan hebben op de mogelijkheid van de Uitgevende Instelling om volledig aan de rentebetalingen of de terugbetaalverplichting onder de Zon Obligatielening te kunnen voldoen.

Verzekeringen en onverzekerbare risico's. Voor de operationele fase van het Zonnestroomsysteem is een aantal verzekeringen afgesloten. Niet alle risico's met betrekking tot het Zonnestroomsysteem zijn echter verzekerd. Zo zijn bijvoorbeeld natuurrampen, terroristische aanslagen en oorlogen niet verzekerd. Daarnaast kan het voorkomen dat verzekeringen geen of geen volledige dekking bieden voor specifieke risico's. Bovendien kunnen ontwikkelingen op de verzekeringsmarkt leiden tot hogere verzekeringspremies. Voorgaande kan negatief van invloed zijn op de financiële positie van de Uitgevende Instelling (bijvoorbeeld omdat schade aan het Zonnestroomsysteem of eventueel opbrengstverlies niet (volledig) wordt uitbetaald), waardoor zij mogelijk niet volledig of niet tijdig de aflossing van de Zon Obligaties aan de houders van Zon Obligaties kan betalen.

#### **Risico's van contractpartijen**

Risico van Wanbetaling en/of faillissement van de eigenaar van het perceel. Bij faillissement van Maatschap Jurrius blijft het recht om op het perceel het Zonnestroomsysteem te mogen exploiteren in

stand. Dit is vastgelegd in de opstalovereenkomst en de akte van opstalrecht. In de opstalovereenkomst, met de eigenaar van het perceel gelegen aan de Oude Zutphenseweg te Hall (Maatschap Jurrius), is overeengekomen dat het Zonnestroomsysteem gedurende een onafgebroken periode van minimaal 30 jaar geëxploiteerd mag worden. Van de overeenkomst wordt een akte ingeschreven in het kadaster, waardoor de exploitatie ook doorgang kan vinden bij een faillissement van de gebouweigenaar.

Risico van Wanbetaling en/of faillissement van de afnemer van de opgewekte stroom. Voor de opgewekte zonnestroom wordt een periodieke vergoeding ontvangen. In het onvoorziene geval dat de afnemer failliet gaat, zal er gezocht moeten worden naar een andere afnemer. Het kan zijn dat hierdoor een andere prijsstructuur voor de inkomsten ontstaat waardoor de inkomsten van de Uitgevende Instelling lager uit kunnen vallen dan verwacht op basis van de huidige PPA of dat het project voortijdig moet worden gestopt. Dit kan ertoe leiden dat de Uitgevende Instelling niet (volledig) en/of niet tijdig de aflossing van de Zon Obligaties aan de houders van Zon Obligaties kan betalen.

Faillissement bestuurder. In het geval dat Green Solar Future Brummen B.V. gedurende de exploitatie failliet gaat zal er een andere partij gezocht moeten worden die de taken over zal nemen en het management van het zonne-energieproject verzorgt. Dit heeft geen direct effect op de zonne-installatie zelf. De mogelijkheid bestaat dat kosten hiervoor hoger zullen zijn wat ertoe kan leiden dat het voor de Uitgevende Instelling niet mogelijk is de ZonneRente en de Hoofdsom (tijdig) aan de Zon Obligatiehouder te betalen.

Faillissement leverancier en onderhoudspartij. De mogelijkheid bestaat dat de hoofdaannemer of onderhoudspartij gedurende de looptijd van de Obligatielening niet aan haar verplichtingen voldoet danwel kan voldoen. Indien dit geval zich voordoet, zal een andere partij gevraagd worden deze taken over te nemen. Geprobeerd zal worden om dit onder dezelfde (financiële) condities te laten plaatsvinden. De mogelijkheid bestaat dat de zonnepanelen (tijdelijk) minder stroom opwekken dan verwacht, of dat de kosten van het onderhoud zullen stijgen, hetgeen ertoe kan leiden dat de Uitgevende Instelling

onvoldoende geld tot haar beschikking heeft om de ZonneRente op de Obligatielening (tijdig) aan de Zon Obligatiehouder te betalen.

Faillissement andere leveranciers. Voor eventuele andere leveranciers of onderaannemers geldt ook dat in geval van faillissement een andere partij gevraagd wordt de taken van de desbetreffende leverancier of afnemer over te nemen. De mogelijkheid bestaat echter dat de kosten hoger en/of opbrengsten lager zullen zijn, wat ertoe kan leiden dat het voor de Uitgevende Instelling niet mogelijk is de ZonneRente van de Obligatielening (tijdig) aan de Zon Obligatiehouder te betalen.

Contracten en overeenkomsten. De Uitgevende Instelling gaat verschillende contracten en overeenkomsten aan. Ondanks de zorgvuldigheid bij het aangaan van deze overeenkomsten kan er onenigheid ontstaan doordat (bijvoorbeeld) (i) interpretatieverschillen ontstaan of (ii) partijen onvoorzien niet aan hun verplichtingen kunnen/willen voldoen. Afwijkingen in de gemaakte afspraken door niet voorziene omstandigheden kunnen van invloed zijn op het verwachte rendement en de mogelijkheden van de Uitgevende Instelling om aan haar verplichtingen te voldoen.

#### **Risico's verbonden aan de Zon Obligatielening**

Risico van vervroegde aflossing. Er is sprake van het risico op vervroegde aflossing omdat de Uitgevende Instelling mogelijk eerder kan besluiten de Zon Obligaties af te lossen. Dit betekent voor u als belegger dat bij een dergelijke vervroegde aflossing mogelijk minder ZonneRente wordt opgebouwd. De Uitgevende Instelling is mogelijk een boeterente verschuldigd bij een dergelijke vervroegde aflossing.

Beperkte handelbaarheid Zon Obligaties. De Zon Obligaties zullen in beginsel niet op enige gereglementeerde markt of multilaterale handelsfaciliteit worden genoteerd of verhandeld. De Zon Obligaties zijn slechts overdraagbaar wanneer gebruik wordt gemaakt van het daartoe bestemde model Overdrachtsakte en met instemming van de Uitgevende Instelling.

Tussentijdse verhandeling van een Zon Obligatie kan alleen plaatsvinden als zich zowel een koper als een verkoper heeft gemeld bij de Uitgevende Instelling per

e-mail via [holland@obton.com](mailto:holland@obton.com). De verhandeling van de Zon Obligatie zal geschieden tegen de nominale waarde, of een waarde anderszins overeengekomen tussen kopende en verkopende partij. De Uitgevende Instelling zal gerechtigd zijn ter zake de administratie van de overdracht twee procent (2,0%) van de nominale waarde van de over te dragen Obligaties in rekening te brengen bij de kopende partij, met een minimum van EUR 10,- per transactie. De Zon Obligaties kunnen enkel aan ingezetene van Nederland worden overgedragen. Het kan dus voorkomen dat de houder van een Zon Obligatie deze mogelijk niet kan overdragen.

Waarde van de Zon Obligatie. Het risico bestaat dat gedurende de Looptijd van de Zon Obligaties de waarde van de Zon Obligatie niet objectief te bepalen is, en/of dat bij overdracht van de Zon Obligatie(s) de kopende partij deze wil overnemen voor een prijs anders dan de reële waarde.

Waarde fluctuaties. Op de Zon Obligaties wordt een Rente vergoed die gedurende de Looptijd kan wijzigen. De waardering van de Zon Obligaties is, naast de omstandigheden zoals hierboven onder 'Risico waardering van de Zon Obligaties' beschreven, mede afhankelijk van de ontwikkeling van de marktrente. Een stijging van de marktrente leidt in beginsel tot een waardedaling van de Zon Obligaties en vice versa. Het risico bestaat dat bij verkoop van de Zon Obligaties voor de Aflossingsdatum, de waarde van de Zon Obligaties in het economisch verkeer lager is dan de op dat moment uitstaande Hoofdsom, vanwege een hogere marktrente.

Achterstelling. De Zon Obligatieleningen hebben een achtergesteld karakter. De operationele verplichtingen, alle betalingsverplichtingen (rente, aflossing, kosten, provisies en alle overige verschuldigde bedragen) voortvloeiend uit de Senior Vreemd Vermogen Projectfinanciering zullen eerst worden voldaan voordat aan de betalingsverplichtingen (betaling Rente en Aflossing) onder de Zon Obligatieleningen kan worden voldaan. Ook is het mogelijk dat betalingen onder de Zon Obligatielening niet zijn toegestaan onder de Senior Vreemd Vermogen Projectfinanciering. In geval van faillissement van de Uitgevende Instelling kunnen de Zon Obligatiehouders pas worden terugbetaald nadat de Senior Vreemd Vermogen Projectfinancier en de

andere (wettelijk) preferente crediteuren zijn voldaan. Doordat in een dergelijke situatie naar alle waarschijnlijkheid meerdere partijen tegelijkertijd aanspraak maken op het resterende vermogen (de 'boedel') van de Uitgevende Instelling, lopen Zon Obligatiehouders - met een achtergestelde vordering - een groter risico dat zij niet volledig zullen worden terugbetaald.

Ook als de Senior Vreemd Vermogen Projectfinancier de eersterangs zekerheden uitwint (die in verband met de Senior Vreemd Vermogen Projectfinanciering zijn verstrekt), komt de opbrengst na die uitwinning eerst toe aan de Senior Vreemd Vermogen Projectfinancier en pas aan de Zon Obligatiehouders als er een restant is nadat aan alle betalingsverplichtingen (rente, aflossing, kosten, provisies en alle overige verschuldigde bedragen) voortvloeiend uit de Senior Vreemd Vermogen Projectfinanciering is voldaan. Daarnaast is ook de tweederangs zekerheid gevestigd in verband met de Zon Obligatielening achtergesteld aan de eersterangs zekerheden van de Senior Vreemd Vermogen Projectfinancier. Dat houdt bijvoorbeeld in dat deze zekerheid niet zonder toestemming van de Senior Vreemd Vermogen Projectfinancier mag worden opgeëist of uitgewonnen en er mag geen mededeling van het pandrecht worden gedaan aan de debiteuren. Ook van het recht van parate executie (uitwinning) mag geen gebruik worden gemaakt zonder toestemming van de Senior Vreemd Vermogen Projectfinancier. In andere woorden: van deze tweederangs zekerheid kan slechts gebruik worden gemaakt als de Senior Vreemd Vermogen Projectfinancier volledig is terugbetaald door de Uitgevende Instelling of als de Senior Vreemd Vermogen Projectfinancier toestemming heeft gegeven. Het kan ook dat op verzoek van de Senior Vreemd Vermogen Projectfinancier de activa waarop de tweederangs zekerheid is gevestigd wordt verkocht en dat de Stichting Zonnedelers aan die verkoop moet meewerken, ook als de verkoopopbrengst dan niet ten goede komt aan de Zon Obligatiehouders.

De Zon Obligatiehouders hebben een preferente positie ten opzichte van de vennoten van de Uitgevende Instelling. De Uitgevende Instelling zal geen dividend of andere uitkeringen doen aan haar vennoten alvorens aan de verplichtingen jegens de Zon Obligatiehouders is voldaan.

Non-recourse. De Zon Obligatielening is een non-recourse financiering. Dat betekent dat de Zon Obligatiehouders uitsluitend een verhaalsrecht hebben op het vermogen van de Uitgevende Instelling en zich niet kunnen verhalen op het (privé)vermogen van de directie of vennoten van de Uitgevende Instelling. De Uitgevende Instelling is specifiek opgericht voor de ontwikkeling en exploitatie van het Project en heeft naast het vermogen in verband met het Project slechts een beperkt eigen vermogen om zich op te verhalen. Er is dus een risico dat bij tegenvallende resultaten er onvoldoende vermogen is om aflossingen of rente onder de Zon Obligaties te voldoen.

#### **Overige algemene risico's**

Wet en regelgeving. Opgemerkt dient te worden dat het risico bestaat dat door jurisprudentie, gewijzigde wet- en regelgeving of politieke besluitvorming in algemene zin de positie van de Zon Obligatiehouders kan wijzigen. Dit zou mogelijk financiële, juridische en/of fiscale consequenties voor het Zonnestroomsysteem kunnen hebben. Indien de financiële uitgangspunten van de Zon Obligatie wijzigt als gevolg van jurisprudentie of gewijzigde wet- en regelgeving kan de Uitgevende Instelling op grond van de Obligatievoorwaarden besluiten tot vervroegde aflossing van de Zon Obligaties. Echter, de financieringsmogelijkheden voor een vervroegde gedwongen aflossing door de Uitgevende Instelling zijn beperkt en kunnen meebrengen dat de nominale waarde van een Zon Obligatie (het inlegbedrag van EUR 25,00 per Zon Obligatie) niet of niet geheel aan de Zon Obligatiehouders kan worden terugbetaald.

# 7. Financiële Analyse

*In beginsel zijn de rente en aflossingsverplichtingen die voortvloeien uit de Zon Obligatielening gedekt uit de kasstromen die samenhangen met de beoogde aanschaf en exploitatie van het Zonnestroomsysteem van Obton GreenIPP 10 C.V..*

*Disclaimer: In dit hoofdstuk zijn door de Uitgevende Instelling prognoses (verwachtingen) opgenomen. Hierbij wordt uitdrukkelijke opgemerkt dat deze verwachtingen in een later stadium kunnen afwijken van de daadwerkelijke situatie en resultaten, onder meer ten aanzien van de te produceren zonnestroom (uitgedrukt in kWh) en daarmee te genereren kasstromen. De in dit hoofdstuk en in de rest van het Informatie Memorandum opgenomen verwachtingen zijn uitsluitend illustratief van aard op basis van de in dit hoofdstuk opgenomen aannames. Aan de verwachtingen kunnen geen verdere rechten worden ontleend. Er heeft geen 'assurance' plaatsgevonden door een (register)accountant op deze prognoses. Voor iedere prognose heeft te gelden dat eventuele in het verleden behaalde resultaten geen garantie bieden voor de toekomst.*

*Het in dit hoofdstuk beschreven overzicht geeft inzicht in het verloop van de kasstromen en de mogelijkheden tot het betalen van de jaarlijkse rentecoupon (de ZonneRente) en aflossing aan de Senior Vreemd Vermogen Projectfinancier en de Zon Obligatiehouders. Onderstaande toelichting geeft inzicht in de belangrijkste aannames en verwachtingen die ten grondslag liggen aan dit overzicht. In Bijlage 4 is een overzicht van de kasstromen opgenomen. Dit overzicht is gebaseerd op verwachtingen en dient niet beschouwd te worden als een uitputtende financiële analyse van de van de Uitgevende Instelling.*

## Algemeen

Om de potentiële Zon Obligatiehouder inzicht te geven in de mate waarin de Uitgevende Instelling aan haar toekomstige rente- en aflossingsverplichtingen kan voldoen is in Bijlage 4 van dit Informatie Memorandum een overzicht van de te verwachten toekomstige kasstromen toegevoegd. Ontvangsten en uitgaven worden toegerekend aan het jaar waarop ze betrekking hebben. Voor het kasstroomoverzicht van Zonnepark De Willemshoek zijn de volgende aannames gedaan:

## Timing

- Uitgiftedatum (start Zon Obligatielening): 06 juni 2024, laatste rente en aflossing op 05 juni 2039.
- Eerste productiedatum voor Zon Obligatiehouders: 06 juni 2024.
- Afschrijving: Lineaire afschrijving van het Zonnestroomsysteem in 16 jaar.
- Het kasstroomoverzicht wijkt af van de standaard boekjaren omdat jaar 1 correspondeert met het eerste Productiejaar, en niet het eerste kalenderjaar.

## Inkomsten

Het verwachte rendement van de investering in het Zonnestroomsysteem is afhankelijk van een aantal aannames en prognoses. De belangrijkste aannames en prognoses ten behoeve van de inkomsten van de Uitgevende Instelling zijn hieronder weergegeven.

- De verwachte hoeveelheid te produceren zonnestroom bedraagt 974 kWh/kWp. Dit is omgerekend gemiddeld 529,4 kWh per zonnepaneel en 35.185.146 kWh in zijn totaliteit in het eerste volledige exploitatiejaar. Deze opbrengst verwachting is afgeleid van diverse rekenprogramma's. Om te komen tot een langjarige gemiddelde opbrengst corrigeren we deze verwachte productie vervolgens met een jaarlijkse degradatiefactor van het zonnepaneel van 0,30% per jaar.
- De opgewekte zonnestroom van de zonnepanelen wordt verrekend op basis van een variabele jaarlijkse vergoeding (de PPA). De inkomsten die hieruit voortvloeien zijn een product van de geproduceerde hoeveelheid zonnestroom per jaar en een variabel tarief gebaseerd op de Endex, welke jaarlijks wordt aangepast aan veranderende marktprijzen, aangevuld met een vaste opslag.
- Voor de volledige looptijd van de overeenkomst is uitgegaan van een vergoeding die voor de prognose is gebaseerd op de basis energieprijzen en wordt afgeleid van de marktprijs voor elektriciteit (inclusief Garanties van Oorsprong).
- Boven op de verkregen leveringsvergoeding onder de PPA verstrekt de overheid een exploitatiesubsidie; de SDE+ Subsidie. Deze vult de elektriciteitsprijs aan tot het fasebedrag van 8,70

eurocent per kWh (EUR 87,- per MWh) over een periode van 15 (plus 1 jaar banking) jaar op basis van 950 vollasturen per jaar. Hierbij bedraagt het maximale subsidietarief EUR 62,- per MWh welke gebaseerd is op een basisenergieprijs van EUR 25,- per MWh. Dit houdt in dat wanneer de jaargemiddelde marktprijs van elektriciteit voor Zonnestroom daalt tot onder deze minimum basisenergieprijs, voor het deel onder deze minimum basisprijs geen compensatie door de SDE+ Subsidie plaatsvindt.

De factoren die invloed hebben op bovenstaande hypothesen kunnen door de leden van de bestuurs-, leidinggevende of toezichthoudende organen van de Uitgevende Instelling niet worden beïnvloed.

De vermelde 'totale operationele inkomsten' uit het kasstroomoverzicht worden verkregen door de afzonderlijke berekeningen van de exploitatie inkomsten en de SDE subsidie inkomsten bij elkaar op te tellen.

#### **Uitgaven**

De jaarlijks terugkerende kosten bestaan uit vaste exploitatiekosten (actieve monitoring, periodieke controle en onderhoud, verzekeringskosten en financiële administratiekosten van de Zon Obligaties) en variabele exploitatiekosten zijnde de financieringskosten en belastingen.

Éénmalige kosten. Dit betreft kosten die eenmalig gemaakt dienen te worden ter zake de uitgifte van de Zon Obligatielening.

Vaste exploitatiekosten. Alle exploitatiekosten zijn geïndexeerd en nemen met 2,0% per jaar toe. In de financiële prognose zijn onder andere als exploitatiekosten opgenomen:

- Kosten voor de netaansluiting, meetdiensten en eigen gebruik bedragen EUR 53.739,- op jaarbasis;
- Kosten voor de verzekeringen van het Zonnestroomsysteem tegen (1) onheil van binnen en buiten, (2) bedrijfsonderbreking, (3) opbrengstderving, en (4) aansprakelijkheid bedragen EUR 22.375,- inclusief assurantiebelasting op jaarbasis;
- Onder het beheer vallen taken zoals het beheren van diverse contracten van het

Zonnestroomsysteem en het (laten) uitvoeren van de financiële administratie inclusief het laten opstellen van een samenstelverklaring. De jaarlijkse kosten hiervoor bedragen EUR 80.704,-;

- Kosten voor monitoring, controle en service & onderhoud zijn tezamen begroot op EUR 321.861,- op jaarbasis. In het eerste jaar is sprake van aanvullende aanloopkosten.
- De huurvergoeding voor het gebruik van het perceel en de OZB is begroot op EUR 182.026,- per jaar.

De factoren die invloed hebben op bovenstaande hypothesen kunnen door de leden van de bestuurs-, leidinggevende of toezichthoudende organen van de Uitgevende Instelling in beperkte mate worden beïnvloed, in die zin dat als gevolg van de door hen te voeren contractuele onderhandelingen de kosten in beperkte mate hoger of lager kunnen uitvallen.

De vermelde 'totale exploitatiekosten' worden verkregen door de afzonderlijke éénmalige, vaste en variabele exploitatiekosten bij elkaar op te tellen.

Belasting. Er wordt uitgegaan van het fiscale regime geldend in 2024 (zie Hoofdstuk 8). Omdat de Uitgevende Instelling een Commanditaire Vennootschap betreft hoeft er geen vennootschapsbelasting afgedragen te worden.

De factoren die invloed hebben op bovenstaande hypothese met betrekking tot de belasting kunnen door de leden van de bestuurs-, leidinggevende of toezichthoudende organen van de Uitgevende Instelling in het geheel niet worden beïnvloed.

*De vermelde 'beschikbare kasstroom voor rente en aflossing vreemd vermogen' wordt verkregen door belasting in mindering te brengen op de operationele kasstroom.*

#### Uitgaven gerelateerd aan financieringsactiviteiten.

Naast de exploitatiekosten zijn er kosten met betrekking tot de financieringsactiviteiten. Dit zijn de rente en aflossing op de Senior Vreemd Vermogen Projectfinanciering en de rente en aflossing op de Zon Obligatielening. De financieringslasten op de Senior Vreemd Vermogen Projectfinanciering staan gespecificeerd in hoofdstuk 5. De financieringslasten

uit hoofde van de Zon Obligatielening staan gespecificeerd in hoofdstuk 4.

De factoren die invloed hebben op bovenstaande hypothesen kunnen door de leden van de bestuurs-, leidinggevende of toezichthoudende organen van de Uitgevende Instelling in zeer beperkte mate worden beïnvloed, in die zin dat de tarieven en voorwaarden reeds zijn vastgelegd ten tijde de Uitgifte van de Zon Obligatielening.

#### **Resulterende kasstroom**

De resulterende kasstroom wordt verkregen door de uitgaven gerelateerd aan financieringsactiviteiten in mindering te brengen op de beschikbare kasstroom voor rente en aflossing Vreemd Vermogen. Het resulterende saldo is jaarlijks beschikbaar voor onder andere betaling van dividend.

In het kasstroomoverzicht zijn de dividendbetalingen niet meegenomen. Reden hiervoor is dat deze betalingen zijn achtergesteld aan de betalingen aan de Vreemd Vermogen Projectfinancier en de Zon Obligatiehouders en er voorwaarden zijn verbonden aan de uitbetaling hiervan (zie hieronder). Wanneer is voldaan aan deze voorwaarden zal wel een

dividenduitkering plaats kunnen vinden. Het cumulatieve saldo in het kasstroomoverzicht is dus ter illustratie. In de praktijk worden wel dividendbetalingen verwacht.

#### **Winstuitkeringsbeleid en liquiditeitsrisico**

Enkel indien de reserves volledig zijn en overige solvabiliteits- en liquiditeitseisen dit toelaten, kunnen vrije kasstromen eventueel als winstdeling worden uitgekeerd aan de Uitgevende Instelling en/of haar vennoten. Dit zal altijd gebeuren na expliciete toestemming van de verstrekker van de Senior Vreemd Vermogen Projectfinanciering.

#### **Rendementsberekening Zon Obligatie**

Naast een overzicht van de kasstromen voor Obton GreenIPP 10 C.V. is ook een overzicht van de kasstromen behorende bij 1 (één) Zon Obligatie weergegeven.

Zoals in detail beschreven in Hoofdstuk 4, wordt de ZonneRente vastgesteld op basis van een vast rentepercentage, te weten 7,0%, maal de totale uitstaande hoofdsom. Er wordt lineair afgelost waarbij de laatste aflossing plaats vindt op de Expiratiedatum.

## 8. Fiscale Informatie

*Wij adviseren de (potentiële) Zon Obligatiehouders om de concrete fiscale gevolgen van het aanschaffen en aanhouden van een Zon Obligatie in zijn of haar specifieke geval af te stemmen met een belastingadviseur omdat denkbaar is dat de fiscale behandeling van een individuele houder van een Zon Obligatie anders is dan in de onderstaande algemene informatie beschreven staat.*

*Deze paragraaf bevat algemene informatie over de Nederlandse fiscale aspecten van het houden van een Zon Obligatie door in Nederland wonende particulieren en vennootschappen, die onder het Nederlandse belastingrecht vallen. Voor particulieren en vennootschappen gelden niet dezelfde belastingen.*

### **Particuliere deelnemer**

Bij een in Nederland wonende particuliere belegger die een Zon Obligatie aanschaf zal de waarde van de Zon Obligatie belast worden in de inkomstenbelasting. Of dit in Box 1 of Box 3 is hangt van uw situatie af:

- In **Box 3** betaalt u belasting over de waarde van uw bezittingen minus uw schulden. Voor iedereen geldt hierbij een heffingsvrij vermogen van EUR 57.000 (samen met een fiscale partner is dit EUR 114.000). Wanneer de waarde van uw bezittingen minus schulden hoger is dan deze vrijstelling, dan zal de waarde van de Zon Obligatie per saldo worden belast. Het effectieve tarief waartegen dit wordt belast is afhankelijk van de schijf waarin uw waarde van de grondslag sparen en beleggen valt.
- De waarde van de Zon Obligatie is gelijk aan de uitstaande nominale waarde van de Zon Obligatie

aan het begin van het jaar (per 1 januari). De concrete hoogte van de betaling van de Rente is voor de fiscale behandeling van de Zon Obligatie in Box 3 niet relevant.

*Een Zon Obligatie wordt (helaas) niet aangemerkt als een groene belegging.*

- **Box 1.** Indien u samenwerkt met anderen in bijvoorbeeld een maatschap of een eenmanszaak, en de Zon Obligatie wordt tot het ondernemingsvermogen van de particuliere Zon Obligatiehouder gerekend of wordt aangemerkt als ‘resultaat uit overige werkzaamheden’, worden de met de Zon Obligatie behaalde resultaten belast als inkomsten uit werk en woning in Box 1. Dit inkomen is belast tegen een progressief tarief van maximaal 49,50% (tarief 2024).
- Bij het uitbetalen van de ZonneRente door de in Nederland gevestigde Obton GreenIPP 10 C.V. zal geen belasting ingehouden worden. Nederland kent geen heffing op uitbetaalde couponrente.

### **Zakelijke deelnemer**

Indien de Zon Obligatie door een besloten vennootschap (of andere voor de vennootschapsbelasting belastingplichtige entiteit) wordt gehouden zullen de op de Zon Obligatie behaalde resultaten in beginsel belast worden bij de B.V. tegen het vennootschapsbelastingtarief van maximaal 25,8% (tarief 2024) rekening houdend met de financiële positie van de B.V.

## 9. Deelname Zon Obligaties

*Dit hoofdstuk beschrijft de wijze waarop u kunt deelnemen.*

### Deelname

De Inschrijving staat open van **22 april 2024 13:00** tot en met **27 mei 2024 23:59** uur, met dien verstande dat de Uitgevende Instelling de openstelling van de inschrijving vervroegd kan sluiten of juist kan verlengen.

Iedere Nederlands ingezetene boven de 18 jaar (particulier of bedrijf) kan zich inschrijven op de Aanbieding. Deze Aanbieding richt zich uitsluitend tot ingezetenen van de Europese Unie. Deelname is mogelijk vanaf EUR 25,00 (voor 1 Zon Obligatie).

De Uitgevende Instelling is vrij in de toewijzing van Zon Obligaties, met dien verstande dat de Uitgevende Instelling zich ervoor zal inspannen te doen wat redelijkerwijs binnen haar macht ligt om Zon Obligaties toe te kennen op volgorde van de datum van inschrijving. Inwoners van gemeente Brummen met de postcodes 7399, 6975, 6970, 6971, 6974, 6964, 6960 of 6961 krijgen hierbij voorrang.

Het staat de Uitgevende Instelling vrij om zonder opgave van redenen, in afwijking van het voorgaande, aan één of meer gegadigden geen, meer of minder Zon Obligaties toe te wijzen.

### Inschrijving

Een verzoek tot deelname kan online worden gedaan door middel van ondertekening van het Inschrijfformulier. De ondertekening vindt plaats middels het uitvoeren van een iDeal betaling per Zon Obligatie conform de instructies vermeld op [www.zonnepanelendelen.nl/project/willemshoek](http://www.zonnepanelendelen.nl/project/willemshoek) en het digitale Inschrijfformulier.

Na sluiting van de inschrijfperiode wijst de Uitgevende Instelling de Zon Obligaties toe zoals in dit hoofdstuk beschreven. Uiterlijk op 06 juni 2024 worden de bevestigingen van de toewijzingen aan de Zon Obligatiehouders verzonden. Opvolgend vindt de Uitgifte plaats, eveneens op 06 juni 2024. Deze handelingen zullen worden vastgelegd middels een

bestuursbesluit van de Uitgevende Instelling. De Zon Obligatiehouders worden van de toewijzing van de Zon Obligaties in kennis gesteld middels een elektronische bevestiging (e-mail) van de Trustee.

Ook geïnteresseerden die door overschrijving geen Zon Obligaties krijgen toegewezen, krijgen hiervan bericht. Zo spoedig mogelijk na de uitgiftedatum, doch uiterlijk op 06 juni 2024, zal de Uitgevende Instelling op de website, [www.zonnepanelendelen.nl/project/willemshoek](http://www.zonnepanelendelen.nl/project/willemshoek), bekend maken hoeveel Zon Obligaties er daadwerkelijk zijn uitgegeven.

### Betaling

Het te betalen bedrag is EUR 25,00 per Zon Obligatie; er worden geen emissiekosten in rekening gebracht. Deze betaling geschiedt direct tijdens de inschrijving via een iDEAL betaling. Dit bedrag wordt ondergebracht bij een betaalrekening gehouden bij de Betalingspartner van Zonnepanelendelen B.V., tot de dag dat de Zon Obligatielening aanvangt en u als inschrijver een bevestiging van de toewijzing heeft ontvangen.

Na acceptatie van de inschrijving op de Zon Obligatielening ontvangt de inschrijver schriftelijk een bevestiging van de toewijzing en wordt het bedrag van de een betaalrekening gehouden bij de Betalingspartner overgeschreven naar de rekening van Obton GreenIPP 10 C.V., gelijktijdig met de uitgifte van de Zon Obligatie. Indien de inschrijver wel een betaling heeft verricht, maar geen toewijzing ontvangt, dan zal het totaal betaalde bedrag van EUR 25,00 per Zon Obligatie binnen vijf (5) werkdagen na 06 juni 2024 worden teruggestort op het bankrekeningnummer waarvan de oorspronkelijke betaling werd gedaan. Er zal geen rente worden vergoed over het teruggestorte bedrag.

**Let op!** Indien het verschuldigde inlegbedrag voor een Zon Obligatie niet voor 06 juni 2024 op de door Zonnepanelendelen B.V. hiertoe aangewezen Betalingspartner (zoals vermeld in het Inschrijfformulier) is ontvangen, dan behoudt de Uitgevende Instelling zich het recht voor om zonder



opgave van redenen de reeds gedane toewijzing in te trekken. ZonnepanelenDelen of de Uitgevende Instelling aanvaarden geen enkele aansprakelijkheid

voor enig verlies of schade die een gegadigde daardoor lijdt.

# Bijlage 1 - Definities

In dit Informatie Memorandum, inclusief de bijlagen, zullen de na te melden woorden de volgende betekenis hebben, tenzij duidelijk anders aangegeven.

Aanbieding	Het aanbod tot inschrijving op de Zon Obligatielening zoals beschreven in dit Informatie Memorandum.
Achterstellingsakte	Overeenkomst waarin de rechten en plichten van de Zon Obligatiehouders jegens de Senior Vreemd Vermogen Projectfinancier zijn vastgelegd.
AFM	Autoriteit Financiële Markten
Blad met Essentiële Beleggingsinformatie	Blad met Essentiële Beleggingsinformatie opgesteld door de Uitgevende Instelling, dat door ZonnepanelenDelen B.V. wordt verstrekt in het kader van het verlenen van Crowdfundingdiensten aan potentiële Investeerders in overeenstemming met artikel 23 en bijlage I van de Crowdfunding Verordening.
Uitgevende Instelling	Obton GreenIPP 10 C.V.
ENDEX Index, of Markttaarif	Een tarief dat wordt afgeleid van de ICE ENDEX data op basis van een 12-0-12 strategie en de base, end of day prijzen. Dit komt neer op een rekenkundig gemiddelde van alle Endex noteringen (end of day, baseprice) van alle handelsdagen 12 maanden volgend op de eerste dag van iedere Renteperiode van de Zon Obligatielening. De ICE ENDEX is de handelsplaats voor energie (elektriciteit en gas) gericht op lange termijn prijzen ('futures'). Zie ook <a href="https://www.theice.com/endex">https://www.theice.com/endex</a>
ESCO	Afkorting voor Energy Service Company. In dit verband de Uitgevende Instelling.
Greenchoice	Greenchoice B.V.
Hoofdsom	De oorspronkelijke of initiële schuld van de Zon Obligatielening.
Informatiebrochure	De informatiebrochure gepubliceerd op <a href="http://www.zonnepanelendelen.nl/project/willemshoek">www.zonnepanelendelen.nl/project/willemshoek</a> .
Informatie Memorandum	Dit document d.d. 16-04-2024, samen met de daarbij behorende bijlagen.
Inschrijfformulier	Het formulier waarmee op één of meerdere Zon Obligaties kan worden ingeschreven.
IRR	Internal Rate of Return (IRR) of effectief rendement is een getal, meestal uitgedrukt als percentage, dat het netto rendement van de investeringen in een project weergeeft.
Klantopslag	Een opslag van 10 eurocent per Zon Obligatie voor Zon Obligatiehouders die ten tijde van de ZonneRente betaling geregistreerd staan als een klant van Greenchoice.
Obligatievoorwaarden	De voorwaarden van de in dit Informatie Memorandum beschreven Zon Obligatielening.
Overdrachtsakte	Overeenkomst waarin de voorwaarden zijn vastgelegd tussen een Zon Obligatiehouder (de verkoper) die zijn Zon Obligatie(s) overdraagt aan een (nieuwe) Zon Obligatiehouder (de verkrijger)
Performance Ratio (Garantie)	De verhouding tussen de gemeten en de theoretisch maximaal mogelijke Productie.
PPA	Power Purchase Agreement. De leveringsovereenkomst ten behoeve van de opgewekte zonnestroom.
Productie	Door het Zonnestroomsysteem gegenereerde hoeveelheid elektriciteit zoals geregistreerd door 1 (of meer) gecertificeerde Bruto-productiemeters.
Renteperiode	Periode van de 12 maanden ingaande op de datum van Uitgifte van de Zon Obligatielening waarover ZonneRente verschuldigd is aan de houders van de Zon Obligaties.
Senior Vreemd Vermogen Projectfinancier	Verstrekker van de Senior Vreemd Vermogen Projectfinanciering, in dit geval DAL Deutsche Leasing Finance GmbH.

Senior Vreemd Vermogen Projectfinanciering	De financiering verstrekt door de Senior Vreemd Vermogen Projectfinancier. De financiering is gebaseerd op enkel de terugbetaalcapaciteit van de kasstromen die voortvloeien uit het Zonnestroomsysteem. Deze financiering loopt het minste risico gegeven het feit dat deze de hoogste rang heeft in de volgorde van uitbetalingen (zoals uiteengezet in Hoofdstuk 5 en de Achterstellingsakte en/of hoogste rang in de zekerheden heeft.
Uitgevende Instelling	Obton GreenIPP 10 C.V. gevestigd aan de Plantage Middenlaan 2C in Amsterdam.
Wft	Wet op het financieel toezicht
ZonneDeel	Andere naam voor een Zon Obligatie. In marketing materiaal wordt mogelijk (ook) gesproken van ZonneDelen in plaats van Zon Obligaties.
Zon Obligatielening	Het totaal van de door de Uitgevende Instelling uitgegeven Zon Obligaties met een totale nominale waarde van maximaal <b>EUR 2.000.000,-</b> .
Zon Obligatie(s)	Een door de Uitgevende Instelling uitgegeven en op naam gestelde vordering, met een nominale waarde van EUR 25,00 waaraan de rechten zijn verbonden als uiteengezet in de voorwaarden verbonden aan de Zon Obligaties zoals opgenomen in de Obligatievoorwaarden.
Zon Obligatiehouder	Houder van een Zon Obligatie met inachtneming van de inschrijfprocedure zoals uiteengezet in Hoofdstuk 9. Deelname Zon Obligaties.
ZonneRente	De jaarlijkse variabele rentecoupon die elk van de Zon Obligaties draagt over hun uitstaande Hoofdsom, met ingang van de Uitgiftedatum tot aan de Expiratiedatum, afhankelijk van, en gelijk aan 7,0% maal de op dat moment uitstaande hoofdsom.
Zonnestroomsysteem	Een fotovoltaïsch zonne-energiesysteem met een vermogen van <b>36.124,38 kWp</b> , bestaande uit 66.465 zonnepanelen van 544 Wp elk, van het merk JA Solar, met inbegrip van omvormers van het merk Huawei, montagemateriaal en bijbehorende kabels en verbindingen, gelegen aan de Oude Zutphenseweg te Hall.

## Bijlage 2 – Overzicht van belangrijke data

Start inschrijvingsperiode	22 april 2024	
Einde inschrijvingsperiode	27 mei 2024	+ 35 dagen na Start inschrijfperiode
Toewijzing	06 juni 2024	+ 10 dagen na einde inschrijvingsperiode
Bekendmaking # Zon Obligaties	06 juni 2024	+ 10 dagen na einde inschrijvingsperiode
Uitgifte datum	06 juni 2024	+ 10 dagen na einde inschrijvingsperiode
Aanvang ZonneRente periode	06 juni 2024	Gelijktijdig met de Uitgifte datum
Einde ZonneRente periode	05 juni van enig jaar	+ 364 dagen
Uitbetaling 1e ZonneRente jaar 1	26 juni 2025	+ 12 maanden en 21 dagen na de Uitgiftedatum.
Uitbetaling ZonneRente jaar 2 tm/ 15	26 juni van enig jaar	+ 21 dagen na verloop Renteperiode
Expiratiedatum	05 juni 2039	+ 15 jaar na Uitgifte datum
Start 1e productiejaar	06 juni 2024	Gelijktijdig met de Uitgifte datum
Einde 1e productiejaar	05 juni	+ 364 dagen
Verwachte startdatum productie	06 juni 2024	+ 0 weken na Uitgifte datum

# Bijlage 3 - Technische specificaties PV-installatie

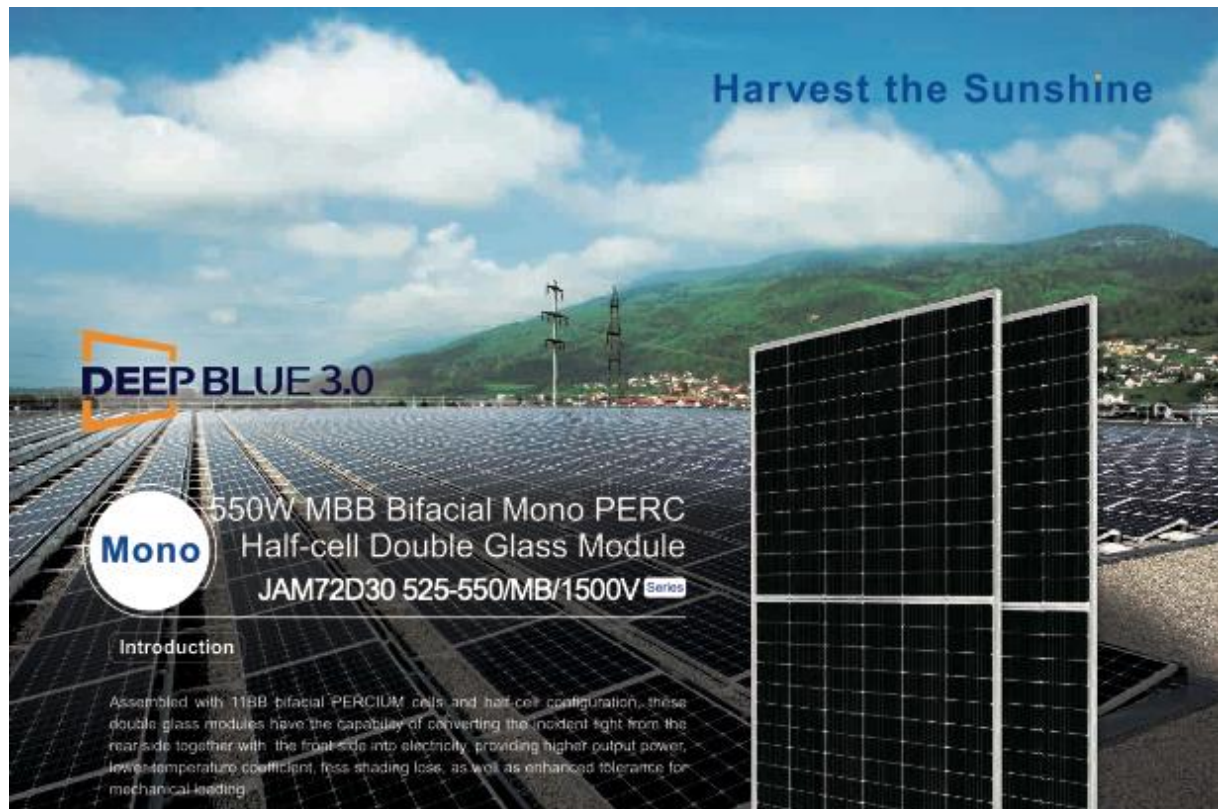

Higher output power



More reliable, more stable power generation



Less shading effect



Lower temperature coefficient

## Superior Warranty

- 12-year product warranty
- 30-year linear power output warranty

0.45% Annual Degradation Over 30 years

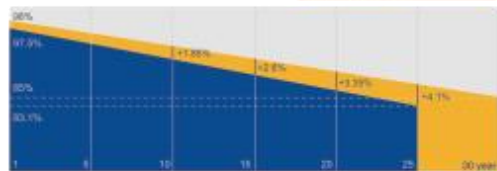

■ Bifacial double glass module linear power warranty

■ Standard module linear power warranty

## Comprehensive Certificates

- IEC 61215, IEC 61730
- ISO 9001: 2015 Quality management systems
- ISO 14001: 2015 Environmental management systems
- ISO 45001: 2018 Occupational health and safety management systems



**JA SOLAR**

[www.jasolar.com](http://www.jasolar.com)

Specifications subject to technical changes and tests.  
JA Solar reserves the right of final interpretation.  
Shanghai JA Solar Technology Co., Ltd.



**MECHANICAL DIAGRAMS**

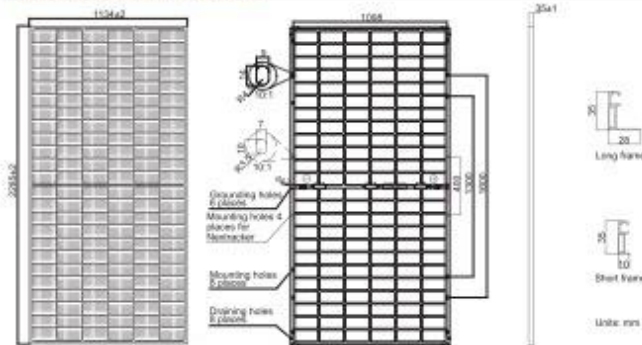

**SPECIFICATIONS**

Cell	Mono
Weight	31.8kg±3%
Dimensions	2285±2mm×1134±2mm×35±1mm
Cable Cross Section Size	4mm <sup>2</sup> (IEC), 12 AWG(UL)
No. of cells	144(6×24)
Junction Box	IP68, 3 diodes
Connector	Genuine MC4-EVO2 QC 4.10-3545
Cable Length (Including Connector)	Portrait:300mm(+)/400mm(-); Landscape:1300mm(+)/1300mm(-)
Front Glass/Back Glass	2.0mm/2.0mm
Country of Manufacturer	China/Vietnam

Remark: customized frame color and cable length available upon request

**ELECTRICAL PARAMETERS AT STC**

TYPE	JAM72D30 -525/MB/1500V	JAM72D30 -530/MB/1500V	JAM72D30 -535/MB/1500V	JAM72D30 -540/MB/1500V	JAM72D30 -545/MB/1500V	JAM72D30 -550/MB/1500V
Rated Maximum Power(P <sub>max</sub> ) [W]	525	530	535	540	545	550
Open Circuit Voltage(V <sub>oc</sub> ) [V]	49.15	49.30	49.45	49.60	49.75	49.90
Maximum Power Voltage(V <sub>mp</sub> ) [V]	41.15	41.31	41.47	41.64	41.80	41.96
Short Circuit Current(I <sub>sc</sub> ) [A]	13.65	13.72	13.79	13.85	13.93	14.00
Maximum Power Current(I <sub>mp</sub> ) [A]	12.76	12.83	12.90	12.97	13.04	13.11
Module Efficiency [%]	20.3	20.5	20.6	20.8	21.0	21.2
Power Tolerance	0~+5W					
Temperature Coefficient of I <sub>sc</sub> (α <sub>Isc</sub> )	+0.045%/°C					
Temperature Coefficient of V <sub>oc</sub> (β <sub>Voc</sub> )	-0.275%/°C					
Temperature Coefficient of P <sub>max</sub> (γ <sub>Pmp</sub> )	-0.350%/°C					
STC	Irradiance 1000W/m <sup>2</sup> , cell temperature 25°C, AM1.5G					

Remark: Electrical data in this catalog do not refer to a single module and they are not part of the offer.They only serve for comparison among different module types.  
Measurement tolerance at STC: P<sub>max</sub> ±3%, V<sub>oc</sub> ±3% and I<sub>sc</sub> ±4%

**ELECTRICAL CHARACTERISTICS WITH 10% SOLAR IRRADIATION RATIO**

TYPE	JAM72D30 -525/MB	JAM72D30 -530/MB	JAM72D30 -535/MB	JAM72D30 -540/MB	JAM72D30 -545/MB	JAM72D30 -550/MB	OPERATING CONDITIONS	
Rated Max Power(P <sub>max</sub> ) [W]	562	567	572	578	583	589	Maximum System Voltage	1500V DC
Open Circuit Voltage(V <sub>oc</sub> ) [V]	49.54	49.67	49.80	49.93	50.03	50.21	Operating Temperature	-40°C~+85°C
Max Power Voltage(V <sub>mp</sub> ) [V]	41.14	41.31	41.47	41.65	41.78	41.95	Maximum Series Fuse Rating	30A
Short Circuit Current(I <sub>sc</sub> ) [A]	14.61	14.68	14.76	14.83	14.91	14.98	Maximum Static Load,Front*	3500Pa, 1.5
Max Power Current(I <sub>mp</sub> ) [A]	13.65	13.73	13.80	13.88	13.95	14.03	Maximum Static Load,Back*	1600Pa, 1.5
Irradiation Ratio(rear/front)	10%						NOCT	45±2°C
							Bifaciality**	70%±10%
							Fire Performance	UL Type 29

\*For NoCTrack installations, Maximum Static Load, Front is 2400Pa while Maximum Static Load, Back is 2400Pa.  
\*\*Bifaciality=P<sub>max, rear</sub>/Rated P<sub>max, front</sub>

**CHARACTERISTICS**

Current-Voltage Curve JAM72D30-540/MB/1500V

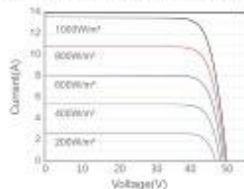

Power-Voltage Curve JAM72D30-540/MB/1500V

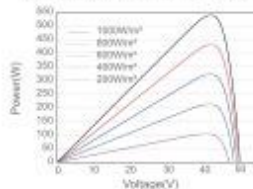

Current-Voltage Curve JAM72D30-540/MB/1500V

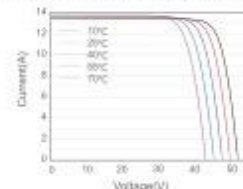

Premium Cells, Premium Modules

Version No. : Global\_EN\_20210607A

# SUN2000-60KTL-M0 Smart String Inverter



### Smart

12 strings intelligent monitoring



### Efficient

Max. efficiency 98.7%



### Safe

Fuse free design



### Reliable

Type II surge arresters for DC & AC

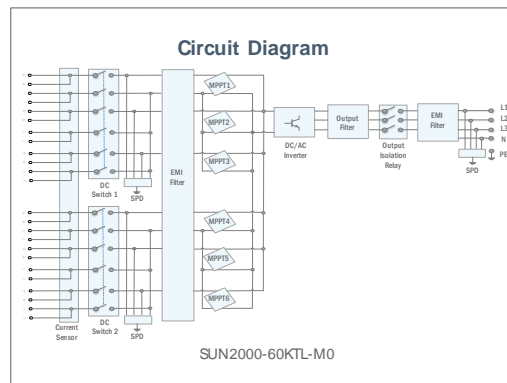
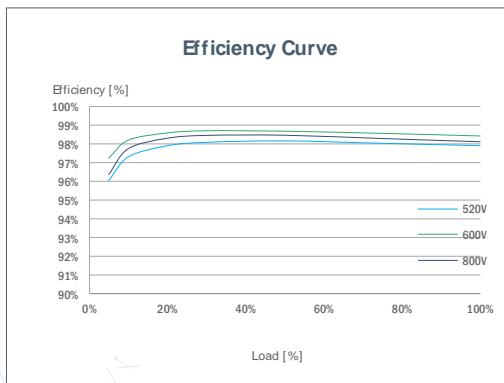

SUN2000-60KTL-M0  
**Technical Specification**

Technical Specification	SUN2000-60KTL-M0
<b>Efficiency</b>	
Max. efficiency	98.9% @480 V; 98.7% @380 V / 400 V
European efficiency	98.7% @480 V; 98.5% @380 V / 400 V
<b>Input</b>	
Max. Input Voltage	1,100 V
Max. Current per MPPT	22 A
Max. Short Circuit Current per MPPT	30 A
Start Voltage	200 V
MPPT Operating Voltage Range	200 V ~ 1,000 V
Rated Input Voltage	600 V @380 Vac / 400 Vac; 720 V @480 Vac
Number of Inputs	12
Number of MPP Trackers	6
<b>Output</b>	
Rated AC Active Power	60,000 W
Max. AC Apparent Power	66,000 VA
Max. AC Active Power (cosφ=1)	66,000 W
Rated Output Voltage	220 V / 380 V, 230 V / 400 V, default 3W + N + PE; 3W + PE optional in settings; 277 V / 480 V, 3W + PE
Rated AC Grid Frequency	50 Hz / 60 Hz
Rated Output Current	91.2 A @380 V, 86.7 A @400 V, 72.2 A @480 V
Max. Output Current	100 A @380 V, 95.3 A @400 V, 79.4 A @480 V
Adjustable Power Factor Range	0.8 leading... 0.8 lagging
Max. Total Harmonic Distortion	< 3%
<b>Protection</b>	
Input-side Disconnection Device	Yes
Anti-islanding Protection	Yes
AC Overcurrent Protection	Yes
DC Reverse-polarity Protection	Yes
PV-array String Fault Monitoring	Yes
DC Surge Arrester	Type II
AC Surge Arrester	Type II
DC Insulation Resistance Detection	Yes
Residual Current Monitoring Unit	Yes
<b>Communication</b>	
Display	LED Indicators, Bluetooth + APP
RS485	Yes
USB	Yes
Monitoring BUS (MBUS)	Yes
<b>General Data</b>	
Dimensions (W x H x D)	1,075 x 555 x 300 mm (42.3 x 21.9 x 11.8 inch)
Weight (with mounting plate)	74 kg (163.1 lb.)
Operating Temperature Range	-25°C ~ 60°C (-13°F ~ 140°F)
Cooling Method	Natural Convection
Max. Operating Altitude	4,000 m (13,123 ft.)
Relative Humidity	0 ~ 100%
DC Connector	Amphenol Helios H4
AC Connector	Waterproof PG Terminal + Terminal Clamp
Protection Degree	IP65
Topology	Transformerless
Nighttime Power Consumption	< 2 W
<b>Standard Compliance (more available upon request)</b>	
Certificate	EN 62109-1/-2, IEC 62109-1/-2, EN 50530, IEC 62116, IEC 60068, IEC 61683, IRR-DCC-MV, G99
Grid Connection Standards	IEC 61727, VDE-AR-N4105, VDE 0126-1-1, BDEW, VDE 4120, UTE C 15-712-1, CEI 0-16, CEI 0-21, RD 661, RD 1699, P.O. 12.3, RD 413, EN-50438-Turkey, EN-50438-Ireland, C10/11, DEWA

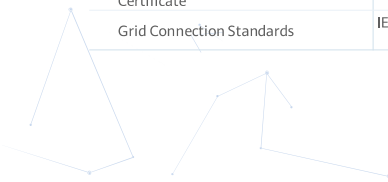



# Bijlage 4 – Kasstroomoverzicht Zonnepark De Willemshoek

KASSTROOM OVERZICHT ZONNEPANELEN (exclusief btw)																
Periode	TOTAAL	Jaar 1	Jaar 2	Jaar 3	Jaar 4	Jaar 5	Jaar 6	Jaar 7	Jaar 8	Jaar 9	Jaar 10	Jaar 11	Jaar 12	Jaar 13	Jaar 14	Jaar 15
% van nominale productie	-	99,1%	98,8%	98,5%	98,2%	97,9%	97,6%	97,3%	97,0%	96,7%	96,4%	96,1%	95,8%	95,5%	95,2%	94,9%
Zonnestroom (kWh)	511.943,876	34.868.480	34.762.924	34.657.369	34.551.813	34.446.258	34.340.703	34.235.147	34.129.592	34.024.036	33.918.481	33.812.925	33.707.370	33.601.815	33.496.259	33.390.704
<b>Inkomsten uit financieringsactiviteiten</b>																
Storting Eigen Vermogen en aandeelhouderslening	10.043.000	10.043.000	-	-	-	-	-	-	-	-	-	-	-	-	-	-
Storting Zon Obligatielening	2.000.000	2.000.000	-	-	-	-	-	-	-	-	-	-	-	-	-	-
Storting Vreemd Vermogen	26.500.000	26.500.000	-	-	-	-	-	-	-	-	-	-	-	-	-	-
<b>Totale inkomsten uit financieringsactiviteiten</b>	<b>38.543.000</b>	<b>38.543.000</b>	-	-	-	-	-	-	-	-	-	-	-	-	-	-
<b>Uitgaven door investeringsactiviteiten</b>																
Aanschaf PV-systeem	-30.978.000	-30.978.000	-	-	-	-	-	-	-	-	-	-	-	-	-	-
Vervangen omvormers	-970.766	-64.718	-64.718	-64.718	-64.718	-64.718	-64.718	-64.718	-64.718	-64.718	-64.718	-64.718	-64.718	-64.718	-64.718	-64.718
<b>Totale investering</b>	<b>-31.948.766</b>	<b>-31.042.718</b>	<b>-64.718</b>	<b>-64.718</b>	<b>-64.718</b>	<b>-64.718</b>	<b>-64.718</b>	<b>-64.718</b>	<b>-64.718</b>	<b>-64.718</b>	<b>-64.718</b>	<b>-64.718</b>	<b>-64.718</b>	<b>-64.718</b>	<b>-64.718</b>	<b>-64.718</b>
<b>Subtotaal</b>	<b>6.594.234</b>	<b>7.500.282</b>	<b>-64.718</b>	<b>-64.718</b>	<b>-64.718</b>	<b>-64.718</b>	<b>-64.718</b>	<b>-64.718</b>	<b>-64.718</b>	<b>-64.718</b>	<b>-64.718</b>	<b>-64.718</b>	<b>-64.718</b>	<b>-64.718</b>	<b>-64.718</b>	<b>-64.718</b>
<b>Inkomsten uit exploitatie</b>																
Inkomsten uit zonnepanelen	41.363.127	3.987.803	3.568.807	3.076.523	2.913.504	2.751.266	2.797.559	2.883.170	2.610.177	2.457.654	2.493.195	2.449.498	2.494.209	2.479.442	2.333.801	2.266.520
Overige inkomsten (SDE)	4.535.832	-	-	98.140	251.166	339.495	265.564	372.165	498.124	583.768	542.080	579.641	528.546	537.144	-	-
<b>Totale operationele inkomsten</b>	<b>45.898.959</b>	<b>3.987.803</b>	<b>3.568.807</b>	<b>3.174.663</b>	<b>3.164.669</b>	<b>3.090.762</b>	<b>3.063.123</b>	<b>3.055.334</b>	<b>3.048.301</b>	<b>3.041.422</b>	<b>3.035.275</b>	<b>3.029.139</b>	<b>3.022.756</b>	<b>3.016.585</b>	<b>2.333.801</b>	<b>2.266.520</b>
<b>Exploitatiekosten</b>																
Eénmalige kosten	-7.638.000	-7.638.000	-	-	-	-	-	-	-	-	-	-	-	-	-	-
Vaste exploitatiekosten	-8.632.616	-508.666	-515.764	-537.448	-545.247	-553.404	-561.484	-569.188	-577.166	-585.070	-593.678	-602.220	-611.183	-620.144	-628.899	-623.056
Variable exploitatiekosten	-	-	-	-	-	-	-	-	-	-	-	-	-	-	-	-
<b>Totale exploitatiekosten</b>	<b>-16.270.616</b>	<b>-8.146.666</b>	<b>-515.764</b>	<b>-537.448</b>	<b>-545.247</b>	<b>-553.404</b>	<b>-561.484</b>	<b>-569.188</b>	<b>-577.166</b>	<b>-585.070</b>	<b>-593.678</b>	<b>-602.220</b>	<b>-611.183</b>	<b>-620.144</b>	<b>-628.899</b>	<b>-623.056</b>
<b>Operationele kasstroom (EBITDA)</b>	<b>36.222.578</b>	<b>3.341.419</b>	<b>2.988.325</b>	<b>2.572.498</b>	<b>2.554.705</b>	<b>2.472.640</b>	<b>2.436.921</b>	<b>2.421.428</b>	<b>2.406.417</b>	<b>2.391.634</b>	<b>2.376.879</b>	<b>2.362.201</b>	<b>2.346.855</b>	<b>2.331.724</b>	<b>1.640.185</b>	<b>1.578.746</b>
<b>Belasting</b>																
Belastingen	-	-	-	-	-	-	-	-	-	-	-	-	-	-	-	-
oZB	-937.329	-87.322	-82.956	-78.808	-74.868	-71.124	-67.568	-64.190	-60.980	-57.931	-55.035	-52.283	-49.669	-47.185	-44.826	-42.585
<b>Totale belastingen</b>	<b>-937.329</b>	<b>-87.322</b>	<b>-82.956</b>	<b>-78.808</b>	<b>-74.868</b>	<b>-71.124</b>	<b>-67.568</b>	<b>-64.190</b>	<b>-60.980</b>	<b>-57.931</b>	<b>-55.035</b>	<b>-52.283</b>	<b>-49.669</b>	<b>-47.185</b>	<b>-44.826</b>	<b>-42.585</b>
<b>Beschikbare kasstroom voor rente en aflossing Vreemd Vermogen</b>	<b>35.285.249</b>	<b>3.254.097</b>	<b>2.905.370</b>	<b>2.493.690</b>	<b>2.479.837</b>	<b>2.401.515</b>	<b>2.369.353</b>	<b>2.357.239</b>	<b>2.345.437</b>	<b>2.333.703</b>	<b>2.321.844</b>	<b>2.309.918</b>	<b>2.297.186</b>	<b>2.284.538</b>	<b>1.595.359</b>	<b>1.536.162</b>
<b>Uitgaven financieringsactiviteiten Senior Vreemd Vermogen</b>																
Rente Senior Vreemd Vermogen	2.586.729	347.401	322.363	297.325	272.287	247.249	222.211	197.174	172.136	147.098	122.060	97.022	71.984	46.946	21.908	1.565
Aflossing Senior Vreemd Vermogen	26.043.103	1.827.588	1.827.588	1.827.588	1.827.588	1.827.588	1.827.588	1.827.588	1.827.588	1.827.588	1.827.588	1.827.588	1.827.588	1.827.588	1.827.588	1.827.588
<b>Totale uitgaven Senior Vreemd Vermogen</b>	<b>28.629.832</b>	<b>2.174.989</b>	<b>2.149.951</b>	<b>2.124.913</b>	<b>2.099.875</b>	<b>2.074.837</b>	<b>2.049.799</b>	<b>2.024.762</b>	<b>1.999.724</b>	<b>1.974.686</b>	<b>1.949.648</b>	<b>1.924.610</b>	<b>1.899.572</b>	<b>1.874.534</b>	<b>1.849.496</b>	<b>1.824.458</b>
ADSCR	1,23	1,50	1,35	1,17	1,18	1,16	1,16	1,16	1,17	1,18	1,19	1,20	1,21	1,22	0,86	3,35
<b>Beschikbare kasstroom voor rente en aflossing Zon Obligatielening</b>	<b>6.655.417</b>	<b>1.079.108</b>	<b>755.418</b>	<b>368.777</b>	<b>379.962</b>	<b>326.678</b>	<b>319.553</b>	<b>332.477</b>	<b>345.714</b>	<b>359.018</b>	<b>372.197</b>	<b>385.309</b>	<b>397.614</b>	<b>410.004</b>	<b>-254.137</b>	<b>1.077.726</b>
<b>Uitgaven gerelateerd aan financieringsactiviteiten Zon Obligatielening</b>																
Zonne-Rente Zon Obligatielening	1.120.000	140.000	130.667	121.333	112.000	102.667	93.333	84.000	74.667	65.333	56.000	46.667	37.333	28.000	18.667	9.333
Aflossing Zon Obligatielening	2.000.000	133.333	133.333	133.333	133.333	133.333	133.333	133.333	133.333	133.333	133.333	133.333	133.333	133.333	133.333	133.333
<b>Totale uitgaven gerelateerd aan Zon Obligatielening</b>	<b>3.120.000</b>	<b>273.333</b>	<b>264.000</b>	<b>254.667</b>	<b>245.333</b>	<b>236.000</b>	<b>226.667</b>	<b>217.333</b>	<b>208.000</b>	<b>198.667</b>	<b>189.333</b>	<b>180.000</b>	<b>170.667</b>	<b>161.333</b>	<b>152.000</b>	<b>142.667</b>
ADSCR	2,13	3,95	2,86	2,45	1,55	1,38	1,41	1,53	1,66	1,81	1,97	2,14	2,33	2,54	1,67	7,55
Cumulatieve ADSCR (ZonneDelen + Senior Vreemd Vermogen)	<b>1,11</b>	1,33	1,20	1,05	1,06	1,04	1,04	1,05	1,06	1,07	1,09	1,10	1,11	1,12	0,80	2,56
<b>Saldo liquide middelen</b>																
Onderhoudsvoorziening (MIRA)	10.694	-	-	-	-	38.500	12.282	-	-	-	1.782	3.565	5.347	7.129	8.911	10.694
Reserve Projectfinancier (DSRA)	900.000	900.000	900.000	900.000	900.000	900.000	900.000	900.000	900.000	900.000	900.000	900.000	900.000	900.000	900.000	900.000
Rekening Courant (voor betaling van o.a. dividend)	2.634.932	805.775	1.297.193	1.411.303	1.545.931	1.598.109	1.678.714	1.793.857	1.931.571	2.091.922	2.273.003	2.474.747	2.696.348	2.937.890	2.116.704	2.634.932
<b>Totaal saldo</b>	<b>3.545.626</b>															

RENDEMENT 1 ZONNEDEEL (ZON OBLIGATIE) VIA ZONNEPANELENDLENEN.NL																
Periode	Totaal / periode	Jaar 1	Jaar 2	Jaar 3	Jaar 4	Jaar 5	Jaar 6	Jaar 7	Jaar 8	Jaar 9	Jaar 10	Jaar 11	Jaar 12	Jaar 13	Jaar 14	Jaar 15
Verwachte totale productie zonnestroom (kWh)	192,6	13,1	13,1	13,0	13,0	13,0	12,9	12,9	12,8	12,8	12,8	12,7	12,7	12,6	12,6	12,6
Verwachte gemiddelde jaarproductie zonnestroom (kWh)	12,8															
<b>Zonne-Rente &amp; rendement via ZonnepanelenDelen:</b>																
Jaarlijkse ZonneRente per ZonDeel (EUR)	-	1,75	1,63	1,52	1,40	1,28	1,17	1,05	0,93	0,82	0,70	0,58	0,47	0,35	0,23	0,12
Jaarlijkse rente (%)		7,0%	7,0%	7,0%	7,0%	7,0%	7,0%	7,0%	7,0%	7,0%	7,0%	7,0%	7,0%	7,0%	7,0%	7,0%
Gemiddeld rendement (IRR %)	7,0%															
<b>Aflossing</b>	25,00	1,67	1,67	1,67	1,67	1,67	1,67	1,67	1,67	1,67	1,67	1,67	1,67	1,67	1,67	1,67
<b>Zonnedeel overzicht</b>																
Aanschaf zonnedeel	-25	-25	-	-	-	-	-	-	-	-	-	-	-	-	-	-
Zonne-rente	14,00	1,75	1,63	1,52	1,40	1,28	1,17	1,05	0,93	0,82	0,70	0,58	0,47	0,35	0,23	0,12
Aflossing	25,00	1,67	1,67	1,67	1,67	1,67	1,67	1,67	1,67	1,67	1,67	1,67	1,67	1,67	1,67	1,67
<b>Totaal (per jaar)</b>	<b>-11,00</b>	<b>3,30</b>	<b>3,18</b>	<b>3,07</b>	<b>2,95</b>	<b>2,83</b>	<b>2,72</b>	<b>2,60</b>	<b>2,48</b>	<b>2,37</b>	<b>2,25</b>	<b>2,13</b>	<b>2,02</b>	<b>1,90</b>	<b>1,78</b>	<b>1,66</b>
<b>Totaal (saldo)</b>	<b>-21,58</b>	<b>-18,28</b>	<b>-15,10</b>	<b>-12,03</b>	<b>-9,08</b>	<b>-6,25</b>	<b>-3,53</b>	<b>-0,93</b>	<b>1,55</b>	<b>3,92</b>	<b>6,17</b>	<b>8,30</b>	<b>10,32</b>	<b>12,22</b>	<b>14,00</b>	<b>15,88</b>

RENDEMENT 1 ZONNEDEEL (ZON OBLI GATI E) VOOR GREENCHOI CE KLANTEN																
Periode	Totaal / periode	Jaar 1	Jaar 2	Jaar 3	Jaar 4	Jaar 5	Jaar 6	Jaar 7	Jaar 8	Jaar 9	Jaar 10	Jaar 11	Jaar 12	Jaar 13	Jaar 14	Jaar 15
<b>Zonne-rente &amp; rendement voor Greenchoic Klant:</b>																
Jaarlijkse ZonneRente per ZonDeel (EUR)	-	1,750	1,633	1,517	1,400	1,283	1,167	1,050	0,933	0,817	0,700	0,583	0,467	0,350	0,233	0,117
Greenchoic opslag	-	0,100	0,100	0,100	0,100	0,100	0,100	0,100	0,100	0,100	0,100	0,100	0,100	0,100	0,100	0,100
Stroomwaarde per jaar (EUR)	-	1,85	1,73	1,62	1,50	1,38	1,2									

# Bijlage 5 - Statuten Stichting Zonedelers

## 1. BEGRIPSBEPALINGEN

### 1.1 In deze statuten wordt verstaan onder:

**Bestuur:** betekent het bestuur van de Stichting;

**Schriftelijk:** betekent bij brief, telefax of e-mail, of bij boodschap die via een ander gangbaar communicatiemiddel wordt overgebracht en op schrift kan worden ontvangen, mits de identiteit van de verzender met afdoende zekerheid kan worden vastgesteld;

**Uitgevende Instelling:** iedere overeenkomstig het bepaalde in artikel 5.2 aangewezen Uitgevende Instelling (in dit geval Obton GreenIPP 10 C.V., een commanditaire vennootschap met zetel in Amsterdam en kantoorhoudende te Plantage Middenlaan 2C, 1018DD Amsterdam);

**Vergadering van Zon Obligatiehouders:** betekent de vergadering van houders van Zon Obligaties als bedoeld in artikel 9 van deze statuten;

**Zon Obligatiehouders:** betekent houders van één of meer Zon Obligaties;

**Zon Obligaties:** betekent obligaties uitgegeven door een Uitgevende Instelling elk met een nominale waarde van vijftiengint euro (EUR 25,00), of zodanige andere nominale waarde als bepaald bij de uitgifte van de betreffende Zon Obligaties.

## 2. NAAM EN ZETEL

2.1 De Stichting draagt de naam: Stichting Zonedelers.

2.2 De Stichting heeft haar zetel in de gemeente Amsterdam.

## 3. DOEL

De Stichting heeft ten doel:

a het naar eigen inzicht behartigen van de belangen van de Zon Obligatiehouders, met inachtneming van de op de genoemde Zon Obligaties toepasselijke voorwaarden;

b het uitoefenen van alle aan de Zon Obligaties verbonden rechten, waaronder begrepen het uitoefenen van stemrechten op de Zon Obligaties, in het belang van de Zon Obligatiehouders;

c het beheren en administreren van de Zon Obligaties, waaronder begrepen het registreren en informeren van Zon Obligatiehouders;

d het houden van zekerheden ten behoeve van de Zon Obligatiehouders en het uitoefenen van rechten verbonden aan genoemde zekerheden;

en al hetgeen met het vorenstaande verband houdt of daartoe bevorderlijk kan zijn, alles in de ruimste zin van het woord.

## 4. BESTUUR: SAMENSTELLING, BENOEMING, DEFUNGEREN

4.1 Het bestuur van de Stichting bestaat uit een door het bestuur vast te stellen aantal van één of meer natuurlijke personen of rechtspersonen. Een niet voltallig bestuur behoudt zijn bevoegdheden.

4.2 Bestuurders worden benoemd door het bestuur. In ontstane vacatures wordt zo spoedig mogelijk voorzien.

4.3 Indien het bestuur uit meer dan één persoon bestaat, wijst het uit zijn midden een voorzitter aan en kan het voorts uit zijn midden een secretaris benoemen.

4.4 Een bestuurder defungeert:

a door zijn overlijden, in geval van een bestuurder-natuurlijk persoon, of door zijn ontbinding, in geval van een bestuurder-rechtspersoon;

b door zijn aftreden;

c doordat hij failliet wordt verklaard, surseance van betaling aanvraagt of verzoekt om toepassing van de schuldsaneringsregeling als bedoeld in de Faillissementswet;

d door zijn ondercuratelestelling, alsmede door een rechterlijke beslissing waarbij een bewind over één of meer van zijn goederen wordt ingesteld;

e door zijn ontslag, verleend door de rechtbank in de gevallen in de wet voorzien;

f door zijn ontslag verleend door het bestuur.

4.5 Iedere bestuurder kan te allen tijde door het bestuur worden geschorst.

4.6 Een schorsing van een bestuurder kan één of meer malen worden verlengd, maar kan in totaal niet langer duren dan drie maanden. Is na verloop van die tijd geen beslissing genomen omtrent de opheffing van de schorsing of over ontslag, dan eindigt de schorsing.

## 5. BESTUUR: TAKEN EN BEVOEGDHEDEN

5.1 Het bestuur is belast met het besturen van de Stichting.

5.2 Het bestuur is bevoegd om andere rechtspersonen of personenvennootschappen aan te wijzen als Uitgevende Instelling bij besluit genomen met ten minste twee derden van de uitgebrachte stemmen in een vergadering waarin ten minste de helft van de in functie zijnde bestuurders aanwezig of vertegenwoordigd is.

## 6. BESTUUR: VERTEGENWOORDIGING

6.1 De Stichting wordt vertegenwoordigd door het bestuur.

6.2 Het bestuur kan besluiten tot het verlenen van volmacht aan één of meer derden, om de Stichting binnen de grenzen van die volmacht te vertegenwoordigen.

## 7. BESTUUR: BESLUITVORMING

7.1 Bestuursvergaderingen worden gehouden zo dikwijls een bestuurder een bestuursvergadering bijeenroept, doch ten minste één maal per jaar.

7.2 Tot bijeenroeping van een bestuursvergadering is iedere bestuurder bevoegd en

wel schriftelijk onder opgaaf van de te behandelen onderwerpen, op een termijn van ten minste zeven dagen. Indien de bijeenroeping niet schriftelijk is geschied, of onderwerpen aan de orde komen die niet bij de oproeping zijn vermeld, dan wel de bijeenroeping is geschied op een termijn korter dan zeven dagen, is besluitvorming niettemin mogelijk, mits de vergadering voltallig is en geen van de bestuurders zich alsdan tegen besluitvorming verzet.

7.3 Bestuursvergaderingen worden gehouden ter plaatse te bepalen door degene die de vergadering bijeenroept.

7.4 Toegang tot de vergaderingen hebben de bestuurders alsmede zij die door de ter vergadering aanwezige bestuurders worden toegelaten. Een bestuurder kan zich door een schriftelijk door hem daartoe gevolmachtigd medebestuurder ter vergadering doen vertegenwoordigen. Een bestuurder kan ten hoogste één medebestuurder ter vergadering vertegenwoordigen.

7.5 Iedere bestuurder heeft één stem. Alle besluiten waaromtrent bij deze statuten niet anders is bepaald worden genomen met volstrekte meerderheid van de uitgebrachte stemmen. Blanco stemmen en ongeldige stemmen gelden als niet uitgebracht. Staken de stemmen bij verkiezing van personen dan beslist het lot; staken de stemmen bij een andere stemming, dan is het voorstel verworpen.

7.6 De vergaderingen worden geleid door de voorzitter; bij diens afwezigheid voorziet de vergadering zelf in haar leiding.

7.7 Van het verhandelde in de vergadering worden notulen opgemaakt.

7.8 Besluiten van het bestuur kunnen ook buiten vergadering worden genomen, schriftelijk of op andere wijze, mits het desbetreffende voorstel aan alle in functie zijnde bestuurders is voorgelegd en geen van hen zich tegen de desbetreffende wijze van besluitvorming verzet. Van een besluit buiten vergadering dat niet schriftelijk is genomen wordt een verslag opgemaakt. Schriftelijke besluitvorming geschiedt door middel van schriftelijke verklaringen van alle in functie zijnde bestuurders.

## 8. BOEKJAAR EN JAARSTUKKEN

8.1 Het boekjaar van de Stichting valt samen met het kalenderjaar.

8.2 Het bestuur is verplicht van de vermogenstoestand van de Stichting en van alles betreffende de werkzaamheden van de Stichting naar de eisen die voortvloeien uit deze werkzaamheden, op zodanige wijze een administratie te voeren en de daartoe behorende boeken, bescheiden en andere gegevensdragers op zodanige wijze te bewaren, dat te allen tijde de rechten en verplichtingen van de Stichting kunnen worden gekend.

8.3 Het bestuur is verplicht jaarlijks binnen zes maanden na afloop van het boekjaar een balans en een staat van baten en lasten van de Stichting te maken en op papier te stellen.

8.4 Het bestuur kan, alvorens tot vaststelling van de in artikel 7.3 hiervoor bedoelde stukken over te gaan, deze doen onderzoeken door een door hem aan te wijzen accountant. Deze brengt omtrent zijn onderzoek verslag uit aan het bestuur.

8.5 Het bestuur is verplicht de in de voorgaande leden bedoelde boeken, bescheiden en andere gegevensdragers gedurende zeven jaren te bewaren, onverminderd het bepaalde in artikel 7.6 hiervoor.

8.6 De op een gegevensdrager aangebrachte gegevens, uitgezonderd de op papier gestelde balans en staat van baten en lasten, kunnen op een andere gegevensdrager worden overgebracht en bewaard, mits de overbrenging geschiedt met juiste en volledige weergave der gegevens en deze gegevens gedurende de volledige bewaartijd beschikbaar zijn en binnen redelijke tijd leesbaar kunnen worden gemaakt.

## 9. VERGADERING VAN ZON OBLIGATIEHOUDERS

9.1 Vergaderingen van Zon Obligatiehouders worden gehouden zo dikwijls het bestuur zulks wenselijk acht. Tevens is het bestuur, op schriftelijk en gemotiveerd verzoek daartoe van (a) een Uitgevende Instelling of (b) houders van ten minste één en vijftig procent (51%) van het totale nominale bedrag aan uitstaande Zon Obligaties, verplicht een Vergadering

van Zon Obligatiehouders bijeen te roepen. Indien aan zodanig verzoek niet binnen veertien dagen gevolg wordt gegeven, zijn de verzoekers zelf tot bijeenroeping bevoegd.

9.2 De bijeenroeping van een Vergadering van Zon Obligatiehouders geschiedt schriftelijk onder opgave van de te behandelen onderwerpen, op een termijn van ten minste vijftien dagen. Indien de bijeenroeping niet schriftelijk is geschied, of onderwerpen aan de orde komen die niet bij de oproeping zijn vermeld, dan wel de bijeenroeping is geschied op een termijn korter dan vijftien dagen, is besluitvorming niettemin mogelijk mits (i) alle Zon Obligatiehouders ter vergadering aanwezig zijn of vertegenwoordigd worden, (ii) geen hunner zich alsdan tegen besluitvorming verzet en (iii) de vergadering met voorkennis van het bestuur wordt gehouden.

9.3 Vergaderingen van Zon Obligatiehouders worden gehouden in de gemeente waar de Stichting statutair is gevestigd.

9.4 Toegang tot de Vergadering van Zon Obligatiehouders hebben de Zon Obligatiehouders, de bestuurders van de Stichting alsmede van een Uitgevende Instelling, alsmede zij, die daartoe door de Vergadering van Zon Obligatiehouders zijn uitgenodigd. Een houder van één of meer Zon Obligaties kan zich door een schriftelijk door hem daartoe gevolmachtigde ter vergadering doen vertegenwoordigen.

9.5 Elke Zon Obligatiehouder heeft recht op het uitbrengen van een aantal stemmen gelijk aan het gezamenlijke nominale bedrag van zijn Zon Obligaties gedeeld door de gemiddelde nominale waarde van alle uitgegeven Zon Obligaties (naar beneden afgerond), met een minimum van één stem. Indien gestemd dient te worden over een besluit dat enkel betrekking heeft op één specifieke Uitgevende Instelling, dan hebben alleen de Zon Obligatie houders die in het bezit zijn van een Zon Obligatie die is uitgegeven door deze Uitgevende instelling recht op het uitbrengen van een aantal stemmen gelijk aan het gezamenlijke nominale bedrag van zijn door deze Uitgevende instelling uitgegeven Zon Obligaties gedeeld door de gemiddelde nominale waarde van alle uitgegeven Zon Obligaties (naar beneden afgerond) behorende bij

deze Uitgevende instelling, met een minimum van één stem.

9.6 Alle besluiten waaromtrent bij deze statuten niet anders is bepaald worden genomen met een meerderheid van twee derden van de uitgebrachte stemmen. Blanco stemmen worden geacht niet te zijn uitgebracht.

9.7 Bij het staken van stemmen omtrent andere onderwerpen dan de verkiezing van personen beslist het lot.

9.8 Alle stemmingen geschieden mondeling, tenzij een ter vergadering aanwezige Zon Obligatiehouder schriftelijke stemming verlangt, in welk geval gestemd wordt door middel van ongetekende stembriefjes.

9.9 De Vergadering van Zon Obligatiehouders wordt geleid door een door het bestuur al dan niet uit zijn midden aan te wijzen voorzitter. Indien op deze wijze niet in een voorzitter wordt voorzien, dan voorziet de Vergadering van Zon Obligatiehouders daar zelf in.

9.10 Van het verhandelde in de Vergadering van Zon Obligatiehouders worden door een daartoe door de voorzitter van de vergadering aan te wijzen persoon notulen opgemaakt welke in en door dezelfde of de eerstvolgende vergadering worden vastgesteld en ten blijke daarvan door de voorzitter en de notulist ondertekend.

9.11 De voorzitter kan bepalen dat van het verhandelde een notarieel proces-verbaal wordt opgemaakt. Het notarieel proces-verbaal wordt mede ondertekend door de voorzitter.

9.12 De Vergadering van Zon Obligatiehouders kan ook op andere wijze dan in vergadering besluiten nemen, mits (i) zulks geschiedt met voorkennis van het bestuur, (ii) alle Zon Obligatiehouders in de gelegenheid worden gesteld hun stem uit te brengen en (iii) zij allen schriftelijk hebben verklaard zich niet tegen deze wijze van besluitvorming te verzetten.

Een besluit is alsdan genomen zodra de vereiste meerderheid van het aantal stemmen schriftelijk vóór het voorstel is uitgebracht.

9.13 Van een buiten vergadering genomen besluit wordt door het bestuur een relaas opgemaakt dat tezamen met de hiervoor in artikel 8.12 bedoelde stukken bij de notulen wordt gevoegd.

## 10. STATUTENWIJZIGING

10.1 Het bestuur is bevoegd de statuten te wijzigen na voorafgaande goedkeuring van de Vergadering van Zon Obligatiehouders.

10.2 Bij de oproeping tot de vergadering waarin een statutenwijziging zal worden voorgesteld, dient een afschrift van het voorstel, bevattende de woordelijke tekst van de voorgestelde wijziging, te worden gevoegd.

10.3 Een statutenwijziging treedt eerst in werking nadat daarvan een notariële akte is opgemaakt. Tot het doen verlijden van die akte is iedere bestuurder bevoegd.

## 11. ONTBINDING

11.1 Het bestuur is bevoegd de Stichting te ontbinden.

11.2 Hetgeen na voldoening van schuldeisers aan vermogen van de Stichting resteert, wordt door de vereffenaars bestemd voor de Zon Obligatiehouders, zo veel mogelijk in overeenstemming met het doel van de Stichting, dan wel bestemd voor een nader door de vereffenaars vast te stellen ideëel of sociaal doel.

11.3 Na de ontbinding geschiedt de vereffening door het bestuur. Het bestuur kan besluiten andere personen tot vereffenaar te benoemen.

11.4 Na afloop van de vereffening blijven de boeken, bescheiden en andere gegevensdragers van de ontbonden Stichting gedurende de bij de wet voorgeschreven termijn onder berusting van de door de vereffenaars aangewezen persoon.

11.5 Op de vereffening zijn overigens de bepalingen van Titel 1, Boek 2 van het Burgerlijk Wetboek van toepassing.

# Bijlage 6 - Statuten Obton GreenIPP 10 C.V.

- 1 -

CME / 20212351  
Amendment to the partnership agreement relating to Obton GreenIPP 10 C.V.



Today, the twelfth day of October two thousand twenty-one appeared before me, Jildien Willemijn Alice Kruitbosch LL.M., civil-law notary in Arnhem, the Netherlands: Kim Peet, born in Dordrecht, the Netherlands on the third day of August nineteen hundred and seventy-two, employed and domicile chosen at the office of me, civil-law notary, 6824 BZ Arnhem, Velperweg 1, for the purpose hereof acting as attorney authorised in writing of:

1. **Obton Solenergi Kanaal GmbH & Co. KG**, a limited partnership organised under the laws of Germany, with seat in Handewitt, Germany, and having its place of business at c/o Cremona 9 Management GmbH, Alter Kirchenweg 83, 24983 Handewitt, Germany, entered into the Trade Register of Germany (*Handelsregister Abteilung A*) at the Amtsgericht Flensburg, under number HRA 10115 FL, hereinafter referred to as: "**Obton Solenergi Kanaal GmbH & Co. KG**"; and
2. **Green Solar Future Brummen B.V.**, a private company with limited liability (*besloten vennootschap met beperkte aansprakelijkheid*) incorporated under the laws of the Netherlands, having its official seat in Wehl, the Netherlands, and having its registered office at Weversveld 50, 7031 CT Wehl, the Netherlands, and registered in the Trade Register at the Dutch Chamber of Commerce under number 71534474, hereinafter referred to as: "**Green Solar Future Brummen B.V.**".

The powers of attorney to the person appearing are evidenced two (2) written documents, a copy of which have been attached to this deed (**annex 1 and annex 2**). Obton Solenergi Kanaal GmbH & Co. KG and Green Solar Future Brummen B.V. hereinafter together referred to as: the "**Parties**".

- WHEREAS:
- (A) On the first day of May two thousand twenty, P/S Obton Solenergi Kanaal and Obton GreenIPP 10 Management B.V. have entered into a limited partnership under the name "Obton GreenIPP 10 C.V." (the "**Partnership**"), evidenced by a notarial deed executed on the first day of May two thousand twenty before K.A. Verkerk LL.M., civil-law notary in Arnhem, the Netherlands, which partnership agreement hereinafter referred to as: the "**Partnership Agreement**".
  - (B) On the twelfth day of February two thousand twenty-one, P/S Obton Solenergi Kanaal has transferred its participating interest as limited partner in the partnership to Obton Solenergi Kanaal GmbH & Co. KG, evidenced by a notarial deed executed on the twelfth day of February two thousand twenty-one before J.W.A. Kruitbosch LL.M., civil-law notary in Arnhem, the Netherlands.
  - (C) On the twelfth day of October two thousand twenty-one Green Solar Future Brummen B.V. has acceded as general partner to the Partnership and Obton

GreenIPP 10 Management B.V. has subsequently resigned as general partner in the Partnership, all in accordance with the provisions the Partnership Agreement, and the partners of the Partnership have consecutively resolved to amend the Partnership Agreement in this respect, laid down in one (1) private document, a copy of which has been attached to this deed (*annex 3*). As a result of the agreement of the Parties to amend the limited partnership agreement, which amendement the Parties deem to constitute the agreement referred to in article clause 4.3 of the Partnership Agreement, the agreement is hereby amended and will read as follows:

**Clause 1**

**Name and seat**

- 1.1 The name of the partnership is: **Obton GreenIPP 10 C.V.**
- 1.2 The partnership has its seat in Amsterdam, the Netherlands.

**Clause 2**

**Objects**

- 2.1 The objects of the partnership are:
  - a. entering into, developing and implementing projects pertaining to solar panels and other (renewable) energy sources;
  - b. acquiring, exploiting, disposing of and encumbering registered property;
  - c. purchasing, selling, brokering and delivering electrical energy;
  - d. to enter into (finance) agreements under which the partnership binds itself as a surety or acts as (joint and several co-) debtor, provides security, a guarantee or gives an undertaking together with or on behalf of other parties.
- 2.2 Furthermore, the partnership is authorised to perform any and all acts related to or which may be conducive to achieving its objects, all in the broadest sense.

**Clause 3**

**Partnership and term**

- 3.1 The partnership is entered into for an indefinite period of time.
- 3.2 This partnership is not meant to be an '*open commanditaire vennootschap*' as referred to in article 2, paragraph 3 sub c of the State Taxes Act (*Algemene wet inzake rijksbelastingen*). Furthermore this deed containing the partnership agreement intends to comply with the guidelines issued by the State Secretary for Finance of the fifteenth day of December two thousand and fifteen, number BLKB2015/1209M on tax transparency of limited partnerships (*commanditaire vennootschappen*). Should this deed contain one or more clauses that lead to the conclusion that the partnership is qualified as an '*open commanditaire vennootschap*', then the general partner is authorised to amend the partnership agreement in such a manner that the partnership is no longer deemed to be an open commanditaire vennootschap and complies with the said guidelines, however without making changes that would be contrary to the spirit of this partnership agreement.
- 3.3 For other amendments than the amendments required according to clause 3.2,



the partners may agree to amend this partnership agreement. Any amendment to this agreement must be laid down in writing.

**Clause 4  
Partners**

4.1 The general partner of the partnership is: **Green Solar Future Brummen B.V.**, a private company with limited liability (*besloten vennootschap met beperkte aansprakelijkheid*) incorporated under the laws of the Netherlands, having its official seat in Wehl, the Netherlands, and having its registered office at Weversveld 50, 7031 CT Wehl, the Netherlands, and registered in the Trade Register at the Dutch Chamber of Commerce under number 71534474. The limited partner is **Obton Solenergi Kanaal GmbH & Co. KG**, a limited partnership organised under the laws of Germany, with seat in Handewitt, Germany, and having its place of business at c/o Cremona 9 Management GmbH, Alter Kirchenweg 83, 24983 Handewitt, Germany, entered into the Trade Register of Germany (*Handelsregister Abteilung A*) at the Amtsgericht Flensburg, under number HRA 10115 FL.

4.2 New partners may only join the partnership if all the existing partners have given their prior written consent. The authority to provide consent should be granted by the management board of the relevant existing partner and cannot be delegated to another corporate body of the relevant existing partner or another legal entity, partnership or natural person. In the event the existing partners are requested to provide their consent and the relevant partners have not or one of the partners has not responded to such request within four (4) weeks following the day of receipt of such request, the consent is deemed to have been granted.

4.3 A new partner joins the partnership by means of a written agreement between the existing partners and the new partner.

4.4 Written or in writing referred to in this clause 4 means by letter received through a courier or registered mail, fax or e-mail.

4.5 In accordance with the policy decision of the Dutch State Secretary of Finance regarding partnerships and the consent requirement dated the fifteenth day of December two thousand and fifteen, number BLKB2015/1209M only the direct existing partners of the partnership need to give their consent as referred to in clause 4.2.

**Clause 5  
Transfer of participating interests**

5.1 Partners may only transfer their participating interests in the partnership if all the existing partners have given their prior written consent thereto. Consent of the existing partners is also required if the partner is part of a legal merger or legal demerger or other similar transfer under universal title under Dutch or foreign law, as a result of which merger, demerger or other transfer under universal title the participating interest of the relevant partner would be transferred to another entity. The second and third sentence of clause 4.2 apply *mutatis mutandis*. If a partner transfers a participating interest within his



- own group, the other partners may not withhold their consent on \_\_\_\_\_  
unreasonable grounds. \_\_\_\_\_
- 5.2 The provisions that apply to transferring participating interests apply *mutatis mutandis* to establishing limited rights on participating interests. In relation to \_\_\_\_\_ the consent from the partners required in accordance with clause 5.1, this consent may be granted upon creation of the limited rights by the existing partners respectively the holder of a limited right, such as the pledgee, with voting rights. \_\_\_\_\_
- 5.3 Written or in writing referred to in this clause 5 means by letter received \_\_\_\_\_ through a courier or registered mail, fax or e-mail. \_\_\_\_\_
- 5.4 In accordance with the Dutch policy decision of the Dutch State Secretary of Finance regarding partnerships and the consent requirement dated the \_\_\_\_\_ fifteenth day of December two thousand and fifteen, number \_\_\_\_\_ BLKB2015/1209M only the direct existing partners of the partnership need to give their consent as referred to in clauses 5.1 and 5.2. \_\_\_\_\_
- Clause 6** \_\_\_\_\_  
**Continuation of partnership** \_\_\_\_\_
- 6.1 If new partners join the partnership or if a participating interest in the partnership is being transferred, the partnership between the existing and new partners will continue. The agreement and the rights and obligations arising from it will remain intact with respect to the new partners, unless all partners agree in writing to different rights and obligations when the new partners join the partnership. \_\_\_\_\_
- 6.2 When a participating interest in the partnership is transferred, the transferring partner's share in the property and debts of the partnership will also be transferred to the successor partner, pursuant to article 3:96 of the Dutch Civil Code ("DCC"). The price that the successor partner will pay to the resigning partner for this transfer will be determined in mutual consultation by the successor partner and the resigning partner. \_\_\_\_\_
- 6.3 If a new partner joins other than as a result of the transfer of a participating interest, that new partner's contribution as referred to in clause 7 will be determined in the agreement that concludes the new partner's accession. \_\_\_\_\_
- Clause 7** \_\_\_\_\_  
**Contribution** \_\_\_\_\_
- 7.1 The partners will contribute to the partnership as agreed by them, for the value they likewise agree. A general partner's contribution may solely consist of work for the benefit of the partnership. A limited partner's contribution may consist of, *inter alia*, money, property or the right to enjoy property, but not of work for the benefit of the partnership. An additional contribution to the partnership by one of the partners as a result of which the entitlement to the profits of the partners as referred to in clause 12 will change, requires the prior written consent of all existing partners. The second and third sentence of clause 4.2 apply *mutatis mutandis* \_\_\_\_\_
- 7.2 The general partner contributes work for the benefit of the partnership. The \_\_\_\_\_



7.3 limited partner has contributed or will contribute on or around the date of this amendment as cash sum of one euro (EUR 1.00).  
7.4 Each partner's capital account will be credited with the amount he contributes. The partners are not entitled to any distribution from their capital accounts, unless the general partner gives his prior written consent thereto. If there is more than one general partner, any references to the 'general partner' in this agreement must be interpreted as referring to all the general partners jointly, unless expressly provided otherwise.  
7.5 The general partner will be the legal owner of the partnership's assets. The general partner will hold these assets for the benefit of the partnership. With respect to the partnership's assets and liabilities, the partners will be beneficially entitled to the portion that corresponds with their share in the partnership's profits in accordance with the provisions of clause 12.  
7.6 Unless explicitly agreed otherwise, the partners must fulfil their contribution requirement within fifteen days of agreeing the contribution. Each partner may demand fulfilment of the contribution requirement for the benefit of the partnership.

**Clause 8**

**Capital account and current account**

8.1 The general partner maintains a capital account for each partner in the partnership's accounts. Interest will be calculated on the balance in the capital account. The interest will be determined annually, by mutual consent. If no agreement is reached, statutory interest will be owed.

8.2 Aside from a capital account, a current account will be opened for each partner in the partnership's books. All the partner's payments and withdrawals will be booked in this current account.

**Clause 9**

**Board and representation**

9.1 The partnership is managed by the general partner, who is authorised to act on behalf of the partnership and to commit the partnership with respect to third parties or to commit third parties with respect to the partnership. If the partnership has more than one general partner, these general partners will manage the partnership in accordance with a policy developed by them jointly and each of them will be independently authorised to represent the partnership.

9.2 Limited partners may not perform any acts of management on behalf of or at the expense of the partnership.

**Clause 10**

**Partners' meeting**

10.1 Every year, the general partner will convene the annual partners' meeting within six months of the end of the financial year. The general partner may extend this deadline by five months if the balance sheet and the statement of income and expenditure have not been finalised and the deadline for preparing those has been extended in accordance with clause 11.2.

- 10.2 During this meeting: \_\_\_\_\_
- a. the general partner provides a written and/or verbal report on the partnership's business and the policy conducted by the general partner and this report is discussed and assessed; \_\_\_\_\_
  - b. the balance sheet and the statement of income and expenditure are submitted for adoption; \_\_\_\_\_
  - c. the partners' meeting adopts the partnership's results; \_\_\_\_\_
  - d. the partners' meeting determines each partner's share in the partnership's results, with due observance of the provisions of clause 12; \_\_\_\_\_
  - e. the partners adopt a resolution regarding the general partner's discharge from liability for the policy he has conducted; and \_\_\_\_\_
  - f. the meeting discusses all other matters on the agenda, which have been included with due observance of the provisions of clause 10.4. \_\_\_\_\_
- 10.3 Extraordinary partners' meetings are held as often as the general partner considers this desirable. The general partner will also convene an extraordinary partners' meeting if a limited partner so requests in writing. \_\_\_\_\_  
The holder of a limited right, such as a right of pledge, with voting rights, is also authorized to convene the annual partners' meeting as referred to in clause 10.1 or an extraordinary partner's meeting. \_\_\_\_\_
- 10.4 The general partner gives notice of the partners' meeting to the partners. The convening notice will be sent in a letter or by means of an electronic communication that is generally accepted for making written records, and not later than on the eighth day prior to the date of the meeting. The notice convening a meeting includes the items to be discussed. Valid resolutions may not be adopted on items that have not been specified in the notice, or that have not been specified with due regard to the deadline for convening the meeting, unless the resolution is adopted by a unanimous vote at a meeting in which all the partners are present or represented. \_\_\_\_\_  
The general partner will add items to the agenda if a limited partner so requests in writing. \_\_\_\_\_
- 10.5 The general partner chairs the partners' meeting. The chairman designates the secretary. \_\_\_\_\_
- 10.6 Minutes are kept of each meeting. The minutes will be adopted and, in evidence thereof, will be signed by the chairman and the secretary of the meeting or they will be adopted by a subsequent meeting; in the latter case, evidence of their adoption will be demonstrated by the signature of the secretary of this subsequent meeting. \_\_\_\_\_
- 10.7 Each partner may cast one vote. Blank votes will be regarded as not having been cast. \_\_\_\_\_
- 10.8 Partners may be represented at the meeting by a proxy authorised in writing. \_\_\_\_\_
- 10.9 Insofar as this is not provided otherwise in this agreement, the partners adopt all resolutions with an absolute majority of the votes cast by the partners present at the meeting. If there is a tied vote, the general partner has the casting vote. \_\_\_\_\_

- 10.11 The partners and holders of a limited right with voting rights may, without holding a meeting, adopt any resolution which they may adopt at a meeting. Such a resolution will be legally valid only if all the partners have expressed their approval of the proposal in a written resolution.
- 10.12 One of the general partners will make an entry of the resolution referred to in the previous paragraph in the minutes register of the partners' meetings. At the next meeting, the chairman of that meeting will read out that entry. Moreover, the documents evidencing the adoption of such a resolution will be kept with the minutes register of the partners' meetings.

**Clause 11**

**Financial year and annual accounts**

- 11.1 The financial year coincides with the calendar year, provided that the first financial year shall end on the thirty first day of December two thousand twenty one and shall thus be an extended financial year.
- 11.2 Every year, within five months of the end of the financial year, the general partner prepares a balance sheet and a statement of income and expenditure. The general partner may decide to extend this deadline by at most five months.
- 11.3 The general partner may instruct an auditor to inspect the annual accounts. The partners' meeting may resolve that the general partner is obliged to give such instruction with respect to a certain financial year. The auditor reports to the partners' meeting on his audit.
- 11.4 The annual accounts are adopted by the partners' meeting within twelve months of the end of the financial year.

**Clause 12**

**Profit and loss**

- 12.1 If the partnership's results are positive, they will be considered to be a "Profit". If the results are negative, they will be considered to be a "Loss".
- 12.2 Partners are entitled to the Profit in the following manner:
- The general partner receives an amount of five thousand euro (EUR 5,000.00) per year.
  - The limited partner is entitled to the Profit remaining after the application of the provision at (a) above.
- 12.3 The Profit will be at the disposal of the partners' meeting for distribution or reservation, provided that the Profit will only be distributed after the debts pertaining to the financial year in question have been paid and a reserve has been created for any irrecoverable debts, including but not limited to debts to banks or other financiers.
- 12.4 Any Loss will first be deducted, pro rata, from the limited partners' capital accounts.
- 12.5 However, a limited partner will not bear the Loss beyond the balance of his capital account. With regard to the Loss, a limited partner will not be obliged to make an additional contribution. Any remaining Loss will be payable by the general partner.



12.6 Whether or not at the request of the partners' meeting and only insofar as the partnership's financial continuity permits it, the general partner may resolve, over the course of the year, to make interim distributions from the current profit to the partners.

**Clause 13**  
**Termination**  
Each partner is entitled to terminate his participation in the partnership. If a partner wishes to terminate his participation, he must record it in a registered letter, addressed to all the partners, with due observance of a notice period of at least two months.

**Clause 14**  
**Resignation**  
14.1 Notwithstanding the provisions of article 7A:1684 DCC, the partnership ceases to exist with respect to a particular partner if:  
a. the partner concerned is dissolved;  
b. the partner concerned terminates that partner's involvement in the partnership, pursuant to clause 13;  
c. the partner concerned applies for a suspension of payments or bankruptcy;  
d. the partner concerned is declared bankrupt; or  
e. a written termination agreement is concluded between the partners.  
The partnership continues to exist for the remaining partners, provided there are at least two remaining partners and at least one of them is a general partner.

14.2 The partnership ceases to exist with respect to the partner referred to in clause 14.1:  
a. if clause 14.1(a) applies: on the day of the resolution to dissolve that partner;  
b. if clause 14.1(b) applies: on the day on which the termination in accordance with clause 14 takes effect;  
c. if clause 14.1(c) applies: on the filing date of the application for a suspension of payments or the partner's own bankruptcy;  
d. if clause 14.1(d) applies: on the day on which the declaration of bankruptcy becomes irrevocable; and  
e. if clause 14.1(e) applies: on the day on which the agreement is signed by all partners.  
If, after this, there are not at least two partners, one of which is a general partner, the partnership will be dissolved with respect to all the partners at the times referred to in this paragraph, after which the partnership's assets and liabilities will be liquidated in accordance with clause 18.

**Clause 15**  
**Continuation**  
15.1 If the partnership ceases to exist with respect to one or more partners, the remaining partner or partners who wish(es) to continue the partnership or

business has/have the right to have the partnership's assets allocated to him, subject to the obligation that he bears all the partnership's liabilities and distributes to the resigning partner (or that partner's successors in title) the balance of that partner's capital account and profit account, in accordance with a balance sheet drawn up on the day of resignation by the partnership's accountant, as well as any balance the resigning partner is entitled to in his current account, and the share of the profit realised up to the balance sheet date that the resigning partner is entitled to, less the interim distributions. On this balance sheet, the assets and liabilities will be appraised on their actual value, although any goodwill will not be taken into account.

15.2 The distribution as referred to in paragraph 1 must be made within twelve months of the termination of the partnership with respect to the partner concerned. No interest is owed on the amount to be distributed.

15.3 If the remaining partner or partners do(es) not exercise the right to continue and to allocate within three months of the termination of the partnership with respect to the partner concerned, the partnership will be dissolved. The partnership's assets and liabilities will then be liquidated in accordance with clause 17.

15.4 The partner or partners who continue(s) the partnership or the business will have the right to do so under the partnership's name. A resigned partner may not carry out work under the partnership's name.

**Clause 16**

**Books, records and other data carriers**

16.1 If the partnership ceases to exist, the partnership's books, records and other data carriers will remain the property of those who continue the partnership's activities.

16.2 The former partner who does not own the books and records, as well as his successors in title, have the right to inspect or have an expert inspect those documents, and to make copies and extracts of those documents, at his own expense and however often he wishes, but only insofar as those documents pertain to the period during which the former partner was part of the partnership.

**Clause 17**

**Consequences of termination of partnership**

17.1 If the partnership is dissolved, it will be liquidated as soon as possible. The general partner will act as liquidator.

17.2 Following the dissolution, the general partner will prepare a closing balance sheet as soon as possible. Clause 11 applies mutatis mutandis.

17.3 Any assets remaining after the creditors have been paid will be distributed among the partners, with due observance of the provisions of clause 12.

**Clause 18**

**Other provisions**

18.1 This agreement and any agreements arising from or related to it will be governed by Dutch law.



18.2 The headings of the clauses are solely intended to facilitate the readability of this agreement and do not affect the content of the clauses.

18.3 If any provision in this agreement proves invalid and/or unenforceable, the remaining provisions of this agreement will remain in full force. Insofar as statutorily possible, the partners hereby waive all rights that may affect the enforceability of this agreement and accept this waiver from the other partners.

**Clause 19**

**Dispute resolution**

Any disputes arising from or in connection with this agreement and its performance, or the performance of further agreements arising from it, will be submitted to the competent court in Amsterdam, the Netherlands.

**END**

The person appearing is known to me, Notary.

Whereof an original deed was executed in Arnhem, the Netherlands, on the date mentioned at the head of this deed.

After the gist of this deed had been stated and explained to the person appearing, the person appearing declared to have taken note of the content of this deed, to assent to it and not to require the deed to be read out in full.

Immediately after being read out in part, this deed was signed by the person appearing and by me, Notary.

Signatures follow.

ISSUED FOR TRUE COPY



A handwritten signature in blue ink, consisting of several overlapping loops and a long horizontal stroke extending to the right.

## Bijlage 7 – Obligatievoorwaarden

In deze Obligatievoorwaarden worden de hiernavolgende termen en definities, zowel in meervoud als in enkelvoud, in dezelfde betekenis gebruikt, als in de Algemene Voorwaarden Gebruiker/Investeerder Zonnepanelendelen tenzij uitdrukkelijk anders is aangegeven.

### DEFINITIES EN INTERPRETATIE

In deze Obligatievoorwaarden zullen de na te melden woorden de volgende betekenis hebben, tenzij duidelijk anders aangegeven:

**Aflossingsbedrag:** betekent het bedrag als bedoeld in artikel 6.3;

**Akte van Uitgifte Obligaties:** betekent de onderhandse akte van uitgifte van Obligaties waarmee de Obligaties worden uitgegeven en geleverd aan ZPD ter opname in een Verzameldepot in overeenstemming met de Wge;

**Algemene Voorwaarden Gebruiker/Investeerder Zonnepanelendelen:** heeft de betekenis als vermeld in de Algemene Voorwaarden Gebruiker/Investeerder Zonnepanelendelen

**Bestuur:** betekent het bestuur van de Trustee.

**Boeterente:** betekent aanvullende rente die betaalbaar is indien aflossing van de hoofdsom voorafgaand aan de Expiratiedatum plaatsvindt conform artikel 6.3;

**Directie:** betekent de directie van de Uitgevende Instelling;

**Datum van Vervroegde Aflossing:** heeft de betekenis als daaraan gegeven in artikel 7.2;

**Expiratiedatum:** heeft de betekenis als daaraan gegeven in artikel 6.1;

**Gelieerde Partij:** betekent iedere persoon, rechtspersoon of vennootschap waarmee een persoon, rechtspersoon of vennootschap in een groep is verbonden;

**Informatie Memorandum:** heeft de betekenis als daaraan gegeven in de Algemene Voorwaarden Gebruiker/Investeerder Zonnepanelendelen gedateerd op 16-04-2024;

**Inschrijfformulier:** betekent het formulier zoals gedefinieerd in de Algemene Voorwaarden Gebruiker/Investeerder Zonnepanelendelen, zoals

beschreven in Hoofdstuk 9 van het Informatie Memorandum;

**Inschrijvingsperiode:** betekent de periode als bedoeld in artikel 3.1;

**Investeerder:** heeft de betekenis als omschreven in de Algemene Voorwaarden Gebruiker/Investeerder Zonnepanelendelen;

**Looptijd:** betekent de periode als bedoeld in artikel 2.4;

**Obligatie:** zoals omschreven in de Algemene Voorwaarden Gebruiker/Investeerder Zonnepanelendelen betekent een door de Uitgevende Instelling krachtens de Akte van Uitgifte Obligaties uitgegeven en op naam gestelde vordering, waaraan de rechten zijn verbonden als beschreven in deze Obligatievoorwaarden;

**Obligatiehouder:** een Investeerder en houder van één of meer Obligatie(s), die (i) aan alle opschortende voorwaarden als vermeld in het Inschrijfformulier heeft voldaan (inclusief aan de daarin vermelde betalingsverplichtingen) en (ii) ten behoeve van wie Obligaties zijn uitgegeven ter opname in het Verzameldepot;

**Obligatielening:** betekent het totaal van de door de Uitgevende Instelling uitgegeven Obligaties met een totale nominale waarde van maximaal **EUR 2.000.000,-**.

**Obligatievoorwaarden:** betekent deze voorwaarden, die van toepassing zijn op de Obligaties en waarin de Algemene Voorwaarden Gebruiker/Investeerder Zonnepanelendelen van toepassing worden verklaard. De Obligatievoorwaarden worden tevens vermeld in het Informatie Memorandum;

**Project Register Wge:** betekent het register, dat is gekoppeld aan het Register Wge en bevat informatie als vermeld in artikel 10.2 van de Obligatievoorwaarden;

**Register Uitgevende Instelling:** betekent het register van Obligatiehouders zoals bedoeld in artikel 10 van de Obligatievoorwaarden, welke door de Uitgevende instelling aangehouden dient te worden indien ZPD geen obligaties bewaart conform de Wge;

**Register Wge:** betekent de administratie van het Verzameldepot met betrekking tot de Obligaties die ZPD ten behoeve van Obligatiehouders voert en waaruit de gegevens blijken zoals bedoeld in artikel 9



van de Obligatievoorwaarden alsmede het aandeel in het betreffende Verzameldepot van een individuele Obligatiehouder, welk aandeel correspondeert met het aantal genummerde Obligaties die aan ZPD in overeenstemming met de Wge ten behoeve van de betreffende Obligatiehouder zijn geleverd en die ZPD voor de Obligatiehouder houdt en administreert in het Verzameldepot;

**Rente, of ZonneRente:** heeft de betekenis als daaraan gegeven in artikel 5.1;

**Schriftelijk:** betekent per (elektronisch) communicatiemiddel voor zover dat wettelijk of in de jurisprudentie wordt aangemerkt als geldig schriftelijk bewijs;

**Senior Vreemd Vermogen Projectfinancier:** Verstrekker van Senior Vreemd Vermogen Projectfinanciering, op de datum van het Informatie Memorandum DAL Deutsche Leasing Finance GmbH;

**Senior Vreemd Vermogen Projectfinanciering:** De financiering verstrekt door Senior Vreemd Vermogen Projectfinancier, zoals van tijd tot tijd gewijzigd, aangepast, verhoogd, overgedragen of geherfinancierd (door de huidige Senior Vreemd Vermogen Projectfinancier of door een nieuwe partij);

**Stortingsdatum:** betekent de datum waarop het bedrag van de Obligatielening ter beschikking wordt gesteld aan de Uitgevende Instelling;

**Trustee:** Stichting Zonnedelaers, in haar hoedanigheid als vertegenwoordiger van de Obligatiehouders, kantoorhoudende te James Wattstraat 77-8, 1097 DL, Amsterdam, ingeschreven in het handelsregister van de Kamer van Koophandel Amsterdam onder nummer 62979795, vertegenwoordigd door ZonnepanelenDelen B.V.;

**Uitgevende Instelling:** Obton GreenIPP 10 C.V.;

**Uitgiftedatum:** betekent de datum waarop de uitgifte van een Obligatie is ingeschreven in het Register overeenkomstig artikel 3.7., naar verwachting op **06 juni 2024**;

**Uitgifteprijs:** betekent het bedrag dat een Obligatiehouder voor een Obligatie verschuldigd is overeenkomstig artikel 3.6;

**Uitstaande Hoofdsom:** betekent van tijd tot tijd het totale bedrag van de nominale waarde van een Obligatie, zoals blijkt uit het Register;

**Wge:** betekent Wet giraal effectenverkeer;

**Werkdag:** betekent een dag die niet een zaterdag, een zondag of een in Nederland algemeen erkende feestdag is;

**ZonnepanelenDelen B.V.:** de besloten vennootschap Zonnepanelendelen B.V. met adres James Wattstraat 77 K, 1097 DL te Amsterdam, ingeschreven bij de kamer van koophandel onder nummer 56170319, ("ZPD");

**Zonnestroomsysteem:** betekent het fotonvoltaïsch zonne-energiesysteem met een vermogen van **36.124,38 kWp**, bestaande uit 66.465 panelen van 544Wp per paneel, met inbegrip van 163 omvormers van het merk Huawei, montage materiaal en bijbehorende kabels en verbindingen, zoals nader beschreven in het Informatie Memorandum en zoals (zal worden) geïnstalleerd op de daken van Obton GreenIPP 10 C.V..

Overige gebruikte definities met een hoofdletter zullen de betekenis hebben die daaraan is gegeven in de Algemene Voorwaarden Gebruiker/Investeerder Zonnepanelendelen, en het Informatie Memorandum.

## 1 ALGEMENE VERPLICHTINGEN

1.1 De Uitgevende Instelling zal geen nieuwe schulden aangaan anders dan de schulden of vorderingen uit hoofde van haar normale bedrijfsvoering of de schulden die gerelateerd zijn aan het Zonnestroomsysteem, zijnde de Senior Vreemd Vermogen Projectfinanciering en de Obligatielening of schulden ter aanpassing of vervanging van de hiervoor genoemde schulden (waaronder ook een verhoging van de Senior Vreemd Vermogen Projectfinanciering met maximaal 0% van het oorspronkelijke leningsbedrag en herfinanciering van de Senior Vreemd Vermogen Projectfinanciering door, of overdracht van de Senior Vreemd Vermogen Projectfinanciering aan, een derde partij wordt verstaan).

1.2 Een wijziging of beëindiging van de projectcontracten en van de Senior Vreemd Vermogen Projectfinanciering is altijd mogelijk zonder toestemming van de Trustee, tenzij daarbij (a) nieuwe rechten aan partijen anders dan aan de partijen bij de projectcontracten, de Senior Vreemd Vermogen Projectfinancier, of de Obligatiehouders worden toegekend en (b) de rechten van de Obligatiehouders daardoor in materiële zin nadelig worden aangetast. Er is geen sprake van toekenning van nieuwe rechten aan derden als een recht of verplichting uit hoofde van de Achterstellingsakte wordt uitgeoefend. Van een

“materiële nadelige aantasting” zal in ieder geval geen sprake zijn als (i) de Senior Vreemd Vermogen Projectfinanciering wordt verhoogd met maximaal 0% van het oorspronkelijke leningsbedrag of (ii) de Senior Vreemd Vermogen Projectfinanciering wordt geherfinancierd door, of wordt overgedragen aan, een derde partij (in welk geval de herfinanciering kwalificeert als nieuwe Senior Vreemd Vermogen Projectfinanciering en de nieuwe financier als nieuwe Senior Vreemd Vermogen Projectfinancier). De projectcontracten en de Senior Vreemd Vermogen Projectfinanciering kunnen echter hoe dan ook zonder toestemming van de Trustee worden aangepast, overgedragen of beëindigd wanneer er sprake is van een herstructurering, uitoefening van een instaprecht (verleend aan de Senior Vreemd Vermogen Financier (of diens eigen financier) of een derde in verband met de Senior Vreemd Vermogen Projectfinanciering) of een *event of default* onder enige senior financiering

1.3 Een wijziging in de aandeelhouders of directie van de Uitgevende Instelling is niet toegestaan zonder voorafgaande schriftelijke toestemming van de Trustee. Toestemming zal door de Trustee niet op onredelijke gronden worden geweigerd.

1.4 De Uitgevende Instelling zal geen activiteiten uitvoeren anders dan de exploitatie van het Zonnestroomsysteem.

1.5 De Uitgevende Instelling zal geen desinvesteringen doen, zonder voorafgaande schriftelijke toestemming van de Trustee.

1.6 De Uitgevende Instelling zal geen dividenduitkering, of andere uitkering in contanten doen, indien in enig jaar niet kan worden voldaan aan de betalingsverplichting(en) jegens de Obligatiehouders en/of de Senior Vreemd Vermogen Projectfinancier. Voorts zal er ook geen dividenduitkering, of andere uitkering in contanten, plaatsvinden indien een dergelijke uitkering tot gevolg heeft dat er minder dan 6 maanden aan rente en aflossing ten behoeve van de Senior Vreemd Vermogen Projectfinancier aan liquiditeiten beschikbaar is of zal komen.

## 2 OBLIGATIES

2.1 De Uitgevende Instelling kan onder de voorwaarden als vermeld in deze Obligatievoorwaarden maximaal 80.000 Obligaties uitgeven, waarmee maximaal een bedrag van **EUR 2.000.000,-** kan worden geleend van de Obligatiehouders. Door de enkele daad van het verkrijgen van Obligaties worden de Obligatiehouders geacht bekend te zijn en in te stemmen met de voorwaarden van de Obligaties als vermeld in deze Obligatievoorwaarden.

2.2 De Obligaties worden uitgegeven door de Uitgevende Instelling als girale effecten op naam in overeenstemming met de Wge. Derhalve worden de Obligaties geleverd aan ZPD voor opname in het Verzameldepot als bedoeld in artikel 12 Wge.

2.3 De Obligaties luiden op naam en zijn genummerd van O1 af. Van de Obligaties zullen geen obligatiebewijzen worden uitgegeven.

2.4 De Obligaties vormen directe en onvoorwaardelijke verplichtingen van de Uitgevende Instelling die onderling gelijk in rang zijn zonder enig verschil in preferentie.

2.5 De looptijd van de Obligaties vangt aan op de Uitgiftedatum en eindigt op de Expiratiedatum (de “Looptijd”), waarna de Obligaties zullen worden afgelost met inachtneming van artikel 6, een en ander onverminderd het recht van de Uitgevende Instelling om tot vervroegde aflossing als bedoeld in artikel 7.2 en 7.3 over te gaan.

2.6 De Uitgevende Instelling is steeds bevoegd om hetgeen zij, al dan niet voor of namens zichzelf, opeisbaar of voorwaardelijk van Obligatiehouder heeft te vorderen, te verrekenen met enige, al dan niet opeisbare of voorwaardelijke (on)middellijke tegenvordering van de Obligatiehouder op haarzelf. Vorderingen in vreemde valuta worden verrekend tegen de koers van de dag van verrekening.

## 3 INSCHRIJVING EN UITGIFTE

3.1 De periode waarin op de Obligaties kan worden ingeschreven loopt vanaf 22 april 2024 13:00 tot en met 27 mei 2024, 23:59 uur (de “Inschrijvingsperiode”). De Uitgevende Instelling behoudt zich het recht voor om de

Inschrijvingsperiode te verlengen, te verkorten en op te schorten, in welk geval mogelijk ook de Uitgiftedatum wordt vervroegd of uitgesteld.

3.2 Inschrijving op de Obligaties vindt plaats door het langs elektronische weg volledig invullen van het Inschrijfformulier door de Investeerder. Door inschrijving bevestigt de Investeerder kennis te hebben genomen van de Obligatievoorwaarden en van de Algemene Voorwaarden Gebruiker/Investeerder Zonnepanelendelen alsmede de Obligatievoorwaarden en de Algemene Voorwaarden Gebruiker/Investeerder Zonnepanelendelen te aanvaarden. Het verrichten van de betaling volgend op het invullen ervan door de Investeerder geldt als de ondertekening van het Inschrijfformulier. Het Inschrijfformulier bevat een herroepelijk aanbod aan de Uitgevende Instelling voor het inschrijven voor Obligaties vanaf de datum van ondertekening. Toewijzing van Obligaties en aanvaarding van dit aanbod (en daarmee wilsovereenstemming tussen de Investeerder en de Uitgevende Instelling) vindt plaats door middel van de Akte van Uitgifte Obligaties.

3.3 Toewijzing van Obligaties door de Uitgevende Instelling vindt in beginsel plaats in de volgorde van ontvangst van de inschrijving via het Inschrijfformulier, via [www.zonnepanelendelen.nl/project/willemshoek](http://www.zonnepanelendelen.nl/project/willemshoek).

3.4 De Uitgevende Instelling behoudt zich steeds het recht voor om zonder nadere opgave van redenen de aanbieding, inschrijving of uitgifte van Obligaties stop te (doen) zetten of op te (doen) schorten of verzoeken tot inschrijving geheel of gedeeltelijk te (doen) weigeren. De Uitgevende Instelling zal de Trustee hiervan schriftelijk op de hoogte stellen. In dat geval wordt enig eventueel reeds door of namens verzoeker gestort bedrag ter zake, door de Uitgevende Instelling uiterlijk binnen vijf (5) Werkdagen na weigering of opschorting teruggestort op de rekening van herkomst.

3.5 Binnen vijf (5) Werkdagen na het einde van de Inschrijvingsperiode zal de Uitgevende Instelling de Trustee in kennis stellen van de toewijzing van de Obligaties. De Obligatiehouders worden van de toewijzing van de Obligaties in kennis gesteld middels een elektronische bevestiging (e-mail) van de Trustee

namens de Uitgevende Instelling met betrekking tot het door de Investeerder ingevulde Inschrijfformulier.

3.6 De uitgifte van Obligaties vindt plaats door middel van een Akte van Uitgifte Obligaties tegen betaling van een prijs per Obligatie gelijk aan 100% van de nominale waarde per Obligatie (de "Uitgifteprijs"). De betaling van de Uitgifteprijs, indien van toepassing onder aftrek van het toepasselijke aanbetalingsbedrag, vindt plaats ofwel door overboeking dan wel een iDEAL betaling aan de betaalrekening aangehouden bij de Betalingspartner van de Uitgevende Instelling zoals aangegeven op het Inschrijfformulier. De Uitgifteprijs dient te zijn ontvangen uiterlijk op de in het Inschrijfformulier vermelde datum, tenzij de Uitgevende Instelling expliciet anders heeft bepaald. Indien de Uitgifteprijs niet overeenkomstig het Inschrijfformulier is voldaan binnen de daartoe gestelde termijn, behoudt de Uitgevende Instelling zich het recht voor de inschrijving te weigeren en de toegewezen Obligaties anderszins toe te wijzen, onverminderd haar recht om anderszins maatregelen te treffen die zij in dat geval passend acht.

3.7 De Uitgevende Instelling zal uiterlijk zes (6) Werkdagen na sluiting van de inschrijvingsperiode, en ontvangst van de Uitgifteprijs per Obligatie, besluiten tot uitgifte van Obligaties en zal daarvan mededeling doen aan de Trustee. ZPD is verplicht binnen vijf (5) Werkdagen na ontvangst van de mededeling als hiervoor bedoeld de Obligatiehouder in te schrijven in het Register.

3.8 Een Obligatiehouder houdt minimaal 1 Obligatie en maximaal 4.000 Obligaties.

#### **4 LEVERING EN ADMINISTRATIE VAN DE OBLIGATIES**

4.1 Uitgifte van Obligaties geschiedt bij Akte van Uitgifte aan ZPD als intermediair ter opname in het Verzameldepot krachtens het bepaalde in artikel 12 Wge. ZPD is als intermediair belast met het beheer van het Verzameldepot.

4.2 Levering van de Obligaties door de Uitgevende Instelling aan ZPD heeft tot gevolg dat de Obligatiehouders, ten gunste van wie de Obligaties worden uitgegeven, in het Verzameldepot gerechtigd

worden als deelgenoten. Iedere Obligatiehouder heeft een aandeel in het Verzameldepot pro rata parte tot het aantal Obligaties dat ten gunste van de betreffende Obligatiehouder is geleverd aan ZPD als intermediair.

4.3 ZPD voert de administratie van het Verzameldepot (het Register Wge) in digitale vorm in overeenstemming met de wettelijke verplichtingen. ZPD onderhoudt het Register Uitgevende Instelling indien van toepassing *namens de Uitgevende Instelling* in digitale vorm. De Uitgevende Instelling heeft inzage in het Register Wge en in het Register Uitgevende Instelling. Er worden geen bewijzen van aandelen in het Verzameldepot verstrekt. Het Register Wge of Register Uitgevende Instelling, of een deel daarvan, strekt tot volledig bewijs van hetgeen daarin is opgenomen, behoudens door de betreffende Obligatiehouder geleverd tegenbewijs.

4.5 Een Obligatiehouder dient ZPD van iedere wijziging in de gegevens zoals vermeld in artikel 10 onmiddellijk op de hoogte te stellen. Een wijziging is slechts van kracht nadat de Obligatiehouder ZPD schriftelijk daarover heeft geïnformeerd en ZPD de wijziging aan de Obligatiehouder heeft bevestigd.

4.6 De Obligatiehouders kunnen informatie ten aanzien van hun obligaties uit het Wge Register en Project Register Wge, inzien via de website van ZPD met een aan hen door ZPD verschafte inlogcode. Op verzoek van een Obligatiehouder en rekening houdend met de Algemene Voorwaarden Gebruiker/Investeerder Zonnepanelendelen, stelt ZPD aan de betreffende Obligatiehouder kosteloos een account beschikbaar voor het inzien van de voor de betreffende Obligatiehouder van toepassing zijnde gegevens als vermeld in het Wge Register, Project Register Wge en het Register Uitgevende Instelling.

4.7 Het is de Obligatiehouders verboden de Obligaties uit te lenen, te verpanden of te bezwaren met een zekerheidsrecht of recht van vruchtgebruik zonder voorafgaande schriftelijke toestemming van ZPD. Iedere bezwaring zal, nadat voormelde toestemming is verkregen, plaats vinden krachtens de Wge.

4.8 Indien (i) ZPD in haar hoedanigheid van intermediair zelf deelgenoot is in het Verzameldepot

en (ii) het Verzameldepot een tekort vertoont, krijgt ZPD in voormelde hoedanigheid slechts datgene toegedeeld van hetgeen overblijft nadat andere deelgenoten zoveel hebben ontvangen, dat zij niets meer uit hoofde van hun aandeel hebben te vorderen. De (netto)opbrengst van de uitgifte van de Obligaties zal worden aangewend ter financiering en exploitatie van het Zonnestroomsysteem.

## 5 DOEL

De (netto)opbrengst van de uitgifte van de Obligaties zal worden aangewend ter financiering en exploitatie van het Zonnestroomsysteem.

## 6 ZONNERENTE EN BETAALBAARSTELLING

6.1 Elk van de Obligaties dragen een jaarlijkse variabele rentecoupon over de uitstaande Hoofdsom, met ingang van de Uitgiftedatum tot aan de Expiratiedatum, afhankelijk van, en gelijk aan:

- Vast rentepercentage: 7,0%.
- Uitstaande hoofdsom: De hoogte van het totale bedrag dat nog verschuldigd is op de Zon Obligatielening.

**Samengevat**: Variabele rentecoupon (de ZonneRente) = Vast rentepercentage x Uitstaande hoofdsom.

6.2 De Renteperiode vangt aan op 06 juni 2024 tot en met 05 juni van het volgende jaar.

6.3 De Rente over de eerste Renteperiode, indien verschuldigd, is achteraf betaalbaar uiterlijk 21 dagen na 05 juni, te weten 26 juni 2025.

6.4 De Rente over de overige Renteperiodes, indien verschuldigd, is per kalenderjaar achteraf betaalbaar uiterlijk 21 dagen na 05 juni van elk jaar.

6.5 De betaling van Rente zal geschieden in euro's door overmaking naar de door de Obligatiehouder opgegeven bankrekening als vermeld in het Register van Obligatiehouders, tenzij uit de administratie van de Uitgevende Instelling en de betrokken energieleverancier, volgt dat een Obligatiehouder klant is van de betrokken energieleverancier als gevolg waarvan de Rente door

tussenkost van deze energieleverancier zal worden ontvangen. In dit laatste geval, zal de betaling van Rente aan de betreffende Obligatiehouders geschieden door overmaking in euro's door de Uitgevende Instelling aan de energieleverancier welke op haar beurt zorgdraagt voor (door)betaling aan genoemde Obligatiehouders, inclusief een aanvullende korting, indien deze van toepassing is.

De Obligatiehouders en de betrokken energieleverancier gaan ermee akkoord dat door middel van genoemde betaling van Rente door de Uitgevende Instelling aan de samenwerkende energieleverancier de Uitgevende Instelling zal zijn gekweten van haar verplichting tot het betalen van de Rente aan desbetreffende Obligatiehouders uit hoofde van deze Akte.

## 7 AFLOSSING

7.1 De Obligaties zullen via een lineair aflossingsschema worden afgelost. Aflossing van 1/15<sup>e</sup> van de nominale waarde van EUR 25,- per Obligatie zal jaarlijks plaatsvinden op 26 juni of zoveel eerder als de Uitgevende Instelling overgaat tot vervroegde aflossing met inachtneming van artikel 7.2. De laatste aflossing zal plaatsvinden uiterlijk op 05 juni 2039 (de **Expiratiedatum**).

7.2 De Uitgevende Instelling heeft het recht over te gaan tot boetevrije vervroegde aflossing van alle of een gedeelte van de Obligaties:

- a indien ter beoordeling van de Uitgevende Instelling komt vast te staan dat uit de investeringen van de Uitgevende Instelling in het Zonnestroomsysteem geen opbrengsten meer zullen worden genoten en het voor de Uitgevende Instelling niet mogelijk is om (gedeeltelijk) te voldoen aan de Boeterente zoals omschreven in artikel 7.3; of
- b indien er een wijziging komt in de wet- en regelgeving, waaronder belastingwetgeving, die het naar het oordeel van de Directie niet langer wenselijk maakt dat de Obligaties uitstaan.

7.3 In aanvulling op artikel 7.2 heeft de Uitgevende Instelling te allen tijde het recht over te gaan tot vervroegde aflossing van alle Obligaties tegen

betaling van een Boeterente van X% van de op dat moment uitstaande omvang van de Obligatielening, pro rata aan de houders van de Obligaties.

X wordt hierbij vastgesteld door de som te nemen van 3 + het aantal verstreken jaren na de Uitgiftedatum van de Zon Obligatielening (vanaf ieder decimaal af te ronden naar boven te rekenen per de daadwerkelijke aflossingsdatum). Bij vervroegde aflossing, bijv. 7 jaren na de Uitgiftedatum bedraagt het boeterentepercentage  $3 + 7 = 10\%$  over de op dat moment uitstaande omvang van de Zon Obligatielening. Bij een vervroegde aflossing na 2 jaar en 1 maand bedraagt het boeterentepercentage  $3 + 3 = 6\%$  over de op dat moment uitstaande omvang van de Zon Obligatielening.

7.4 Vervroegde aflossing zal geschieden met inachtneming van een termijn voor kennisgeving aan de Obligatiehouders van ten minste vijftien (15) Werkdagen en ten hoogste dertig (30) Werkdagen, overeenkomstig artikel 23 (welke kennisgeving onherroepelijk is en de voor aflossing vastgestelde datum dient te specificeren) en tegen betaling van de volgende bedragen (tezamen, het **Aflossingsbedrag**):

- a. het restant van de Uitstaande Hoofdsom van de Obligatie;
- b. indien van toepassing de Boeterente;
- c. indien van toepassing, de nog verschuldigde Rente tot aan de datum van de vervroegde aflossing.

7.5 De betaling van het Aflossingsbedrag zal geschieden in euro's door overmaking naar de door de Obligatiehouder opgegeven bankrekening als vermeld in het Register van Obligatiehouders.

## 8 AANWENDING VAN ONTVANGEN GELDEN

8.1 Alle gelden ontvangen door de Uitgevende Instelling met betrekking tot de exploitatie van het relevante Project zullen, voor zover toegestaan onder de Senior Vreemd Vermogen Projectfinanciering en de Achterstellingsakte en na voldoening van de relevante betalingsverplichtingen jegens de Senior Vreemd Vermogen Projectfinancier, worden aangewend ter aflossing van de Obligaties, de renteverplichtingen en andere vorderingen uit hoofde van deze Akte indien en

wanneer opeisbaar en worden betaald in de volgorde als vermeld in artikel 8.2.

8.2 Indien de inkomsten van de Uitgevende Instelling onvoldoende zijn dan de op dat moment opeisbare Obligatielening en eventuele opeisbare geaccumuleerde rente- of andere vorderingen uit hoofde van deze Akte, zal de Uitgevende Instelling de ontvangen gelden aanwenden overeenkomstig de volgende volgorde:

- a. ter betaling pro rata van openstaande vordering(en) op de Uitgevende Instelling van een derde, zijnde een preferente crediteur;
- b. ter betaling van onbetaalde kosten of uitgaven verband houdend met de totstandkoming van deze Akte en naleving daarvan;
- c. indien van toepassing, ter betaling pro rata van de geaccumuleerde opeisbare renteverplichtingen uit hoofde van deze Akte;
- d. ter pro rata aflossing van de Obligaties;

De volgorde zoals uiteengezet in dit artikel 8 prevaleert boven iedere andere volgorde van betaling toegepast door de Uitgevende Instelling.

## 9 BETALINGEN

9.1 Alle betalingen ter zake van de Obligaties door of namens de Uitgevende Instelling worden gedaan zonder inhouding of aftrek voor of wegens huidige of toekomstige belastingen, heffingen, aanslagen of overheidskosten van welke aard ook (belastingen), tenzij de inhouding of aftrek van de belastingen door de wet wordt vereist. In dat geval verwerkt de Uitgevende Instelling de vereiste inhouding of aftrek van de betreffende belastingen voor rekening van de Obligatiehouders en betaalt de Uitgevende Instelling de Obligatiehouders geen extra bedragen.

9.2 Aan de Obligatiehouder worden geen commissies of kosten in rekening gebracht ter zake van betalingen die overeenkomstig deze Akte worden gedaan, met uitzondering van kosten of commissies die uit het Informatie Memorandum blijken.

9.3 Wanneer betaling dient te worden gedaan door overschrijving naar een rekening op naam, wordt een betaalinstructie gegeven voor uitkering op de vervaldatum, of, indien dat geen Werkdag is, voor uitkering op de eerstvolgende Werkdag. Obligatiehouders hebben geen recht op rente of een andere betaling voor vertraagde ontvangst van het verschuldigde bedrag na de vervaldatum indien de vervaldatum geen Werkdag is.

## 10 REGISTERS

10.1 ZPD voert het **Register Wge** in digitale vorm waarin ten aanzien van alle Obligatiehouders worden ingeschreven:

- a. de namen en (e-mail)adressen van de Obligatiehouders;
- b. de rekeningnummers van Obligatiehouders;
- c. de datum van uitgifte en het aantal gehouden Obligaties en de aan deze Obligaties toegekende nummers;
- d. het op elke Obligatie gestorte bedrag;
- e. de aflossing en doorhaling van (rechten op de) Obligaties; en
- f. de naam van het Project.

10.2 ZPD voert tevens het **Project Register Wge**, welk register is gekoppeld aan het Register Wge. Het Project Register Wge bevat de volgende informatie:

- a. type rente (vast of variabel);
- b. rente componenten;
- c. type aflossing;
- d. looptijd;
- e. renteperiodes;
- f. financiële gegevens van de uitgevende instelling.

10.3 Indien de Wge niet (meer) van toepassing is dan komt het register Wge te vervallen en houdt de Uitgevende Instelling een Register van Obligatiehouders (het Register Uitgevende Instelling), waarin ten aanzien van alle Obligatiehouders worden ingeschreven:

- a. de namen en (e-mail)adressen van de Obligatiehouders;
- b. de rekeningnummers van Obligatiehouders;
- c. de datum van uitgifte en het aantal gehouden Obligaties en de aan deze Obligaties toegekende nummers;

- d. het op elke Obligatie gestorte bedrag; en
- e. de aflossing en doorhaling van (rechten op de) Obligaties.

10.4 Indien een of meer Obligaties of rechten daarop tot een gemeenschap behoren, kunnen de aan de Obligaties of verbonden rechten of afgeleide rechten daarvan slechts worden uitgeoefend door één persoon of entiteit, die daartoe door de deelgenoten tot de desbetreffende gemeenschap schriftelijk is aangewezen of gemachtigd. Van deze schriftelijke aanwijzing of machtiging dient de Uitgevende Instelling als ook de Trustee schriftelijk in kennis te worden gesteld. Indien er met betrekking tot betalingen op Obligaties meer dan één persoon gerechtigd is tot ontvangst van die betalingen, is het in de vorige volzin bepaalde van overeenkomstige toepassing.

## 11 VERJARING

Vorderingen ter zake van de hoofdsom en de Rente verjaren vijf (5) jaar na de datum waarop de betreffende betaling verschuldigd werd.

## 12 INFORMATIEVERPLICHTINGEN

12.1 Uitgangspunt is dat de Trustee namens de Uitgevende Instelling de Zon Obligatiehouders zal voorzien van informatie.

12.2 In tegenstelling tot artikel 12.1 is de Uitgevende Instelling verplicht de Obligatiehouders te informeren, al dan niet met tussenkomst van de Trustee, omtrent de volgende eventuele gebeurtenissen dan wel elk eventueel voornemen van de Uitgevende Instelling dan wel in voorkomend geval haar aandeelhouder(s):

- a. tot beëindiging van alle of een belangrijk deel van haar bedrijfsactiviteiten;
- b. tot overdracht van haar bedrijfsactiviteiten aan een rechtspersoon die geen Gelieerde Partij is van de Uitgevende Instelling;
- c. tot overdracht van een aanzienlijk gedeelte van haar activa;
- d. indien de goederen van de Uitgevende Instelling of enig aanzienlijk gedeelte daarvan mochten worden genomen in executoriaal beslag of indien de van waarde verklaring van

- e. een daarop gelegd conservatoir beslag in kracht van gewijsde mocht zijn gegaan;
- e. tot ontbinding van de Uitgevende Instelling casu quo het indienen van een verzoek tot verlening van surséance van betaling, casu quo het aanvragen van haar faillissement;

De Uitgevende Instelling is verplicht de Trustee onverwijld te informeren omtrent het bestaan van voornemens als hiervoor omschreven.

12.3 Indien de Uitgevende Instelling op grond van regelgeving of voorschriften van enige (toezichthoudende) autoriteit verplicht is gegevens van de Uitgevende Instelling aan voornoemde autoriteit(en) te verstrekken, is zij bevoegd zulks te doen, alsmede om voor of namens de Obligatiehouders medewerking te verlenen aan de controle op de naleving van wet- en regelgeving.

## 13 OVERDRACHT VAN OBLIGATIES

13.1 Voor overdracht van één of meerdere Obligaties door een Obligatiehouder is vereist (i) ondertekening van de daartoe overeengekomen vorm van onderhandse akte zoals aangehecht als Annex II bij de Achterstellingsakte door zowel de Obligatiehouder als de verkrijger, (ii) instemming van de Uitgevende Instelling, welke instemming zij niet zonder redelijke grond zal onthouden, (iii) voorafgaande instemming van de Senior Vreemd Vermogen Projectfinancier, welke instemming zij niet zonder redelijke grond zal onthouden en (iv) dat voor het overige wordt voldaan aan de vereisten zoals opgenomen in de Achterstellingsakte. De Uitgevende Instelling zal gerechtigd zijn ter zake de administratie van de overdracht twee procent (2%) van de nominale waarde van de over te dragen Obligaties in rekening te brengen, met een minimum van EUR 10,-. De Uitgevende Instelling zal de Trustee, alsmede aan de Obligatiehouder op diens verzoek, een exemplaar van een standaardovereenkomst van overdracht ter beschikking stellen.

13.2 Na ontvangst door de Uitgevende Instelling aan een daartoe bestemde authentieke of onderhandse akte, ondertekend door zowel de Obligatiehouder als de verkrijger, en haar instemming, zal ZPD een overdracht van Obligaties verwerken in

het Register. Levering geschiedt in overeenstemming met de Wge.

13.3 Obligaties kunnen niet in gedeelte(n) worden overgedragen.

13.4 Obligaties kunnen enkel worden overgedragen aan (potentiële) verkrijgers die ingezetenen zijn in een lidstaat van de Europese Unie, op voorwaarde dat ZPD in deze lidstaat via een Europees Paspoort haar diensten verleent.

## **14 VOORBEHOUD**

14.1 Uitsluitend de Uitgevende Instelling is jegens de Obligatiehouders gehouden tot een juiste nakoming van alle en enigerlei verplichtingen ter zake van de Obligatielening.

14.2 De Trustee is ter zake van de taak, door hem bij deze op zich genomen, niet aansprakelijk behalve in geval van kwade trouw of grove nalatigheid. De Trustee zal niet aansprakelijk zijn voor enige daad of nalatigheid van personen of instellingen, van wier diensten hij heeft gebruik gemaakt.

14.3 Behoudens gevallen van overmacht is de Uitgevende Instelling aansprakelijk indien een tekortkoming in de nakoming van een verplichting jegens een Obligatiehouder te wijten is aan opzet of grove nalatigheid. Personen of entiteiten, anders dan de Uitgevende Instelling kunnen niet door Obligatiehouders aansprakelijk gesteld of gehouden worden voor schade of tekortkomingen – in welke vorm of hoedanigheid of met welk(e) gevolg(en) dan ook – in de nakoming van enige verplichting met betrekking tot deze Akte anders dan vanwege opzet of grove nalatigheid.

## **15 HANDHAVING VAN DE RECHTEN IN VERBAND MET DE OBLIGATIELENING**

15.1 Alle rechten van de Obligatiehouders in verband met de Obligatielening worden gehandhaafd en uitgeoefend uitsluitend door de Trustee zowel in als buiten rechte zowel tegenover de Uitgevende Instelling, de Senior Vreemd Vermogen Projectfinancier als enige andere persoon in iedere en elke omstandigheid met uitsluiting van de Obligatiehouders en zonder dat met de

Obligatiehouders hoeft te worden overgelegd, behalve voor zover in deze Akte daarop uitdrukkelijk een uitzondering is gemaakt.

15.2 Tot het prijsgeven, verminderen of veranderen van uit de Obligatielening voortvloeiende rechten kan de Trustee niet overgaan dan na machtiging van de vergadering van Obligatiehouders met inachtneming van het gestelde in artikel 18.6 behoudens de hierna vermelde uitzonderingen.

15.3 De Trustee is gerechtigd om de rechten die verband houden met de Obligatielening prijs te geven, te verminderen of te veranderen zonder dat hiervoor machtiging van de vergadering van Obligatiehouders nodig is, als dit prijsgeven, verminderen of verandering plaatsvindt op grond van het bepaalde in de Achterstellingsakte.

15.4 Ook in spoedeisende gevallen, zoals dreigend faillissement, surseance van betaling of een ingrijpende reorganisatie van de Uitgevende Instelling, zulks ter beoordeling van de Trustee, zal de Trustee gerechtigd zijn de rechten van Obligatiehouders geheel of gedeeltelijk prijs te geven, te verminderen of te veranderen zomede andere maatregelen in het belang van Obligatiehouders te treffen, indien de Trustee van oordeel is dat deze handelingen geen uitstel dulden, ook zonder machtiging van de vergadering van Obligatiehouders. Van handelingen en verrichtingen als hier bedoeld zal de Trustee op zo kort mogelijke termijn mededeling doen aan Obligatiehouders. Voor het al dan niet gebruik maken van de aan de Trustee in dit lid verleende bevoegdheid en de gevolgen daarvan zal de Trustee nimmer aansprakelijk zijn respectievelijk nimmer aansprakelijk kunnen worden gesteld.

15.5 Wanneer de Trustee overeenkomstig artikel 21 van deze Obligatievoorwaarden de Obligatielening of het nog resterende gedeelte daarvan dadelijk en ineens opvorderbaar verklaart, zal hij bevoegd zijn de rekening op te maken van alle volgens het Register uitstaande Obligaties, met de verschuldigde rente en van al hetgeen verder door de Uitgevende Instelling ter zake van de onderwerpelijke Obligatielening redelijkerwijs verschuldigd mocht zijn, vermeerderd met de kosten, en dit totaal bedrag op te eisen. De Uitgevende Instelling zal zich gedragen naar en volkomen genoegen nemen met de rekening zoals die



door de Trustee zal zijn opgemaakt en verbindt zich bij dezen het volgens deze rekening verschuldigde bedrag aan de Trustee te betalen. De Uitgevende Instelling zal enig recht, dat zij meent te kunnen ontlenuen aan een door haar beweerde onjuistheid van bedoeld eindbedrag eerst kunnen geldend maken na de volledige betaling van dat eindbedrag.

## **16 OVERDRACHT RECHTEN EN VERPLICHTINGEN UIT DE OBLIGATIELENING**

De Uitgevende Instelling behoudt zich het recht voor de voor haar uit deze Obligatievoorwaarden voortvloeiende rechten en verplichtingen over te dragen aan een Gelieerde Partij van de Uitgevende Instelling, mits zij daartoe toestemming heeft verkregen bij besluit van de vergadering van Obligatiehouders, genomen met een meerderheid en quorum, als bedoeld in artikel 18.6. De toestemming als bedoeld in de eerste zin van dit artikel 16 is niet vereist in geval de Uitgevende Instelling de verplichtingen van die vennootschap of rechtspersoon garandeert.

## **17 OPROEPING VOOR VERGADERINGEN VAN OBLIGATIEHOUDERS**

17.1 Zo dikwijls de Trustee zulks gewenst acht, wordt door hem een vergadering van Obligatiehouders bijengeroepen. Hij is verplicht tot het bijeenroepen van een vergadering op schriftelijk verzoek van de Uitgevende Instelling of van de Obligatiehouders, die ten minste eenenvijftig procent (51%) van het uitstaande bedrag van de Obligatielening vertegenwoordigen. Bij het schriftelijk verzoek moeten de onderwerpen van behandeling worden genoemd alsmede een duidelijke toelichting hierop worden gegeven en indien het schriftelijke verzoek van Obligatiehouders uitgaat van een en ander tegelijkertijd een afschrift bij de Uitgevende Instelling worden ingezonden. Bij gebreke van voldoening aan deze bepalingen vervalt de verplichting van de Trustee tot het bijeenroepen van de vergadering.

17.2 Voldoet de Trustee niet binnen een maand aan de aanvraag als bedoeld in het voorgaande lid, dan kan de Uitgevende Instelling zelf, casu quo een door de Obligatiehouders aangewezen persoon, de vergadering bijeenroepen. Voor zulke vergaderingen

zullen de in artikel 17.5 genoemde normale termijn en formaliteiten in acht genomen worden. In afwijking van het bepaalde in artikel 17.4 voorzien de aanvragers alsdan zelf in het voorzitterschap.

17.3 De vergaderingen kunnen via elektronische weg plaatsvinden of kunnen worden gehouden in Amsterdam.

17.4 De vergaderingen worden voorgezeten door een door het Bestuur al dan niet uit haar midden daartoe aan te wijzen persoon, behoudens het bepaalde in artikel 17.2.

17.5 De oproepingen moeten geschieden door middel van oproepingsbrieven gericht aan de adressen van de Obligatiehouders, zoals deze zijn vermeld in het Register van Obligatiehouders, met inachtneming van een termijn van tenminste veertien (14) dagen, de dag der oproeping en die der vergadering daaronder niet begrepen. In spoedeisende gevallen ter beoordeling van de Trustee zal ook een kortere termijn van oproeping, echter niet korter dan zeven (7) dagen, de dag der oproeping en die der vergadering daaronder niet begrepen, geldig zijn.

17.6 Bij de oproeping worden de ter vergadering te behandelen onderwerpen vermeld.

17.7 Iedere Obligatiehouder is bevoegd de vergaderingen van Obligatiehouders bij te wonen, daarin het woord te voeren en het stemrecht uit te oefenen. Obligatiehouders kunnen zich ter vergadering doen vertegenwoordigen door een schriftelijk gevolmachtigde. Daarnaast hebben de bestuursleden van de Trustee alsmede van de Uitgevende Instelling toegang tot de vergadering.

17.8 Iedere stemgerechtigde die ter vergadering aanwezig is, moet de presentielijst tekenen. De voorzitter van de vergadering kan bepalen dat de presentielijst ook moet worden getekend door andere personen die ter vergadering aanwezig zijn.

17.9 Omtrent toelating van andere dan de in artikel 17.7 genoemde personen tot de vergadering beslist de voorzitter van de vergadering.

17.10 Van het ter vergadering van Obligatiehouders verhandelde worden notulen gehouden, ondertekend

door de voorzitter en door de vergadering van Obligatiehouders aan te wijzen persoon. Indien van het verhandelde in een vergadering van Obligatiehouders een notarieel proces-verbaal wordt opgemaakt, is de medeondertekening daarvan door de voorzitter voldoende.

17.11 Hetgeen in deze Obligatievoorwaarden is bepaald over de vergadering van obligatiehouders en de rechten van Obligatiehouders heeft geen betrekking op hetgeen omtrent de vergadering van obligatiehouders en de rechten van de vergadering van obligatiehouders in de statuten van de Trustee is geregeld.

## **18 BESLUITVORMING IN EEN VERGADERING VAN OBLIGATIEHOUDERS**

18.1 In de vergaderingen van Obligatiehouders wordt over alle onderwerpen beslist bij twee/derde meerderheid der uitgebrachte geldige stemmen voor zover in deze Obligatievoorwaarden niet anders is bepaald. Blanco stemmen gelden als niet uitgebracht.

18.2 Bij staken van stemmen wordt, als het zaken betreft, het voorstel geacht te zijn verworpen; indien bij stemming over personen bij de eerste stemming niemand de twee/derde meerderheid verwerft, vindt een tweede vrije stemming plaats. Verkrijgt ook dan niemand de twee/derde meerderheid, zo wordt herstemd tussen de twee personen, die de meeste stemmen verwierven. Indien na de tweede stemming ten gevolge van het feit dat twee of meer personen eenzelfde aantal stemmen verwierven, niet twee personen zijn aan te wijzen, die de meeste stemmen verwierven, wordt door een tussenstemming tussen hen, die een gelijk aantal stemmen verkregen, beslist wie van dezen in herstemming komt of komen. Bij de herstemming is hij verkozen, die de meeste stemmen verkrijgt, terwijl bij verkrijging van een gelijk aantal stemmen het lot beslist.

18.3 De genomen besluiten - ook die met terugwerkende kracht - zijn ook bindend voor de minderheid en voor de niet aanwezige Obligatiehouders.

18.4 Iedere Obligatie geeft recht tot het uitbrengen van één stem. Een Obligatiehouder (of aan deze Obligatiehouder gelieerde (rechts)personen)

mag en kan nooit meer dan 50% van de Obligaties houden.

18.5 De Uitgevende Instelling ontleent geen stemrecht aan Obligaties, welke haar in eigendom behoren terwijl dergelijke Obligaties bij de berekening van het uitstaande, casu quo vertegenwoordigde bedrag van de Obligatielening buiten beschouwing blijven.

18.6 Indien een voorstel aan de orde is tot prijsgeven, verminderen of veranderen van rechten van Obligatiehouders, waaronder begrepen het beëindigen van deze Obligatievoorwaarden, alles op verzoek van de Uitgevende Instelling, zal daartoe niet kunnen worden besloten dan in een vergadering van Obligatiehouders, indien in deze tenminste twee/derde van het uitstaand bedrag van de Obligatielening vertegenwoordigd is en met tenminste twee/derde der uitgebrachte geldige stemmen, dan wel - indien in de bedoelde vergadering niet het vereiste bedrag aan obligaties vertegenwoordigd was - in een tweede vergadering, te houden na nieuwe oproeping, in welke tweede vergadering alsdan, ongeacht het vertegenwoordigd bedrag aan Obligaties, mits met ten minste twee/derde der uitgebrachte geldige stemmen, over een zodanig onderwerp een besluit kan worden genomen.

18.7 Deze tweede vergadering moet worden gehouden binnen één maand na de eerste hiervoor bedoelde vergadering.

## **19 UITVOERING DOOR TRUSTEE VAN BESLUITEN VAN DE VERGADERING VAN OBLIGATIEHOUDERS**

19.1 De Trustee is verplicht, behoudens het bepaalde in artikel 20.1, tot uitvoering van een door een vergadering van Obligatiehouders genomen besluit over te gaan, en wel binnen een termijn, welke in dat besluit moet zijn genoemd, welke evenwel niet korter dan veertien (14) dagen zal mogen zijn.

19.2 Indien de Trustee in dit opzicht in gebreke blijft, zal hij van zijn functie kunnen worden ontheven door een besluit van een vergadering van Obligatiehouders, opgeroepen met inachtneming van een termijn van tenminste veertien (14) en ten hoogste eenentwintig (21) dagen, gelegen tussen de

dag der oproeping en die der vergadering, welk besluit, ongeacht het vertegenwoordigde bedrag aan Obligaties met een meerderheid van tenminste twee/derde der uitgebrachte geldige stemmen kan worden genomen. Zolang de Senior Vreemd Vermogen Projectfinancier nog een vordering heeft op de Uitgevende Instelling geldt dat dit besluit tot ontheffing alleen geldig kan worden genomen als de voorafgaande toestemming van de Senior Vreemd Vermogen Projectfinancier is verkregen.

## **20 OPSCHORTING DOOR DE TRUSTEE VAN DE UITVOERING VAN EEN BESLUIT VAN DE VERGADERING VAN OBLIGATIEHOUDERS**

20.1 Indien een door een vergadering van Obligatiehouders genomen besluit naar het oordeel van de Trustee tegen het belang van de Obligatiehouders indruist, zal de Trustee de uitvoering van het besluit kunnen opschorten, en zich deswege binnen veertien (14) dagen verklaren. Hij zal dan tevens wederom een vergadering van Obligatiehouders bijeenroepen, met inachtneming van een termijn van tenminste veertien (14) en ten hoogste eenentwintig (21) dagen, gelegen tussen de dag der oproeping en die der vergadering, aldus dat de vergadering plaats heeft binnen een maand nadat de Trustee zich heeft verklaard; in deze vergadering zal ongeacht het vertegenwoordigde bedrag aan Obligaties, met een meerderheid van tenminste twee/derde der uitgebrachte geldige stemmen een besluit kunnen worden genomen betreffende het onderwerp waarop het in de vorige vergadering genomen besluit betrekking had.

20.2 Voor de gevolgen, ontstaan uit het gebruik maken door de Trustee van de hem in dit artikel verleende bevoegdheid, of uit het zich niet verklaren te dezer zake, zal hij in geen geval aansprakelijk zijn.

20.3 Indien de Trustee van zijn bevoegdheid tot opschorting binnen veertien dagen nadat het besluit is genomen, geen gebruik heeft gemaakt, wordt dit besluit definitief.

## **21 VERVROEGDE OPEISBAARHEID**

Indien:

a. de Uitgevende Instelling haar bedrijfsactiviteiten beëindigt of door een persoon, anders dan een Gelieerde Partij doet uitoefenen;

b. de Uitgevende Instelling wordt ontbonden of aanvraag tot haar surseance van betaling of faillissement wordt gedaan;

c. de goederen van de Uitgevende Instelling of enig aanzienlijk gedeelte daarvan mochten worden genomen in executoriaal beslag of indien de van waarde verklaring van een daarop gelegd conservatoir beslag in kracht van gewijsde mocht zijn gegaan; of

d. daartoe schriftelijk verzocht wordt door de Obligatiehouders vertegenwoordigende ten minste vijftwintig procent (25%) van het totaal aantal uitstaande Obligaties, eerst nadat de Uitgevende Instelling na verloop van veertien (14) Werkdagen na in gebreke te zijn gesteld, verzuimt om aan haar verplichtingen tot betaling van rente of hoofdsom of enige andere verplichting uit hoofde van de Obligatievoorwaarden of de Algemene Voorwaarden Gebruiker/Investeerder Zonnepanelendelen te voldoen,

zal de Uitstaande Hoofdsom vermeerderd met, indien van toepassing, de tot de datum van terugbetaling aangegroeide rente door de Trustee kunnen worden opgeëist, indien de Trustee dit gewenst voorkomt, zonder dat ingebrekestelling of enig ander rechtsmiddel nodig zal zijn om van zodanige nalatigheid of verzuim te doen blijken en alles op kosten van de Uitgevende Instelling en zal de Trustee de door hem nuttig geachte maatregelen kunnen nemen.

## **22 OPZEGGING**

22.1 De Trustee is bevoegd zijn functie zonder opgave van redenen op te zeggen, indien de Trustee wordt ontbonden, er aanvraag van surseance van betaling of faillissement van de Trustee wordt gedaan. Indien een dergelijke situatie zich voordoet, dient de Trustee dit onverwijld schriftelijk te melden aan de Uitgevende Instelling.

22.2 De Trustee is bevoegd zijn functie, onder opgave van een geldige reden met een opzegtermijn van tenminste drie (3) maanden op te zeggen indien:

a. zij jegens de Uitgevende Instelling ervoor instaat dat de verkregen volmacht om te handelen namens de Zon Obligatiehouders door haar opvolger zal worden overgenomen zodanig dat haar opvolger rechtsgeldig bevoegd is om namens alle Obligatiehouders te handelen;

b. zij aannemelijk kan maken dat haar opvolger gekwalificeerd en uitgerust is om op tenminste dezelfde wijze invulling en uitvoering te kunnen geven aan haar taak en de verplichtingen jegens Partijen waar kan maken;

c. de zich onder de aftredende Trustee bevindende waarden, registers en bescheiden op deze Obligatievoorwaarden betrekking hebbende, zullen door deze tegen kwijting aan zijn opvolger worden overgedragen; en

d. zolang de Senior Vreemd Vermogen Projectfinancier nog een vordering heeft op de Uitgevende Instelling, zij hiertoe voorafgaande toestemming heeft verkregen van de Senior Vreemd Vermogen Projectfinancier welke toestemming niet op onredelijke gronden zal worden onthouden.

22.3 Indien de Trustee een beroep doet op opzegging onder artikel 22.2 zal zij de Uitgevende Instelling een schriftelijk verzoek tot opzegging met onderbouwing van de geldige reden en invulling van gestelde voorwaarden doen toekomen. De instemming door de Uitgevende Instelling zal niet op onredelijke gronden worden onthouden of vertraagd.

22.4 De ter vervanging van de Trustee nieuw te benoemen Trustee zal de rechten en bevoegdheden hebben en aan de verplichtingen onderworpen zijn, die deze Obligatievoorwaarden ten aanzien van de Trustee inhoudt.

22.5 De aftredende Trustee is gehouden de nodige medewerking te verlenen opdat de nieuw benoemde Trustee zijn taak zal kunnen uitoefenen.

## **23 WIJZIGING OBLIGATIEVOORWAARDEN**

22.1 De rechtsverhouding tussen de Uitgevende Instelling, de Trustee en de Obligatiehouders met betrekking tot de Obligatielening worden beheerst

door deze Obligatievoorwaarden, het Informatie Memorandum en de statuten van de Trustee en de wet.

23.2 Indien één of meer artikelen in strijd met wettelijke bepalingen thans of in de toekomst of op enigerlei wijze niet bindend zou(den) zijn, wordt daardoor de geldigheid van de overige bepalingen in deze Obligatievoorwaarden niet aangetast. De Uitgevende Instelling en de Trustee zullen alsdan handelen in de geest van de Obligatievoorwaarden, deze voor zover nodig aanpassen, in die zin dat de niet-bindende artikelen worden vervangen door andere bepalingen die zo min mogelijk verschillen van de betreffende niet-bindende artikelen.

23.3 De Trustee en de Uitgevende Instelling kunnen gezamenlijk zonder toestemming van de Obligatiehouders besluiten deze Obligatievoorwaarden aan te passen indien het veranderingen betreffen van een niet-materiële aard en veranderingen van formele, ondergeschikte en technische aard die de belangen van de Obligatiehouders niet schaden. Ook kan de Trustee besluiten afstand te doen van het recht om op te treden tegen overtredingen van de Obligatievoorwaarden, wanneer het materiële belang van de Obligatiehouders niet is geschaad.

23.4 Wijziging van de Obligatievoorwaarden is slechts mogelijk op initiatief van de Uitgevende Instelling en nadat de Obligatiehouders in de gelegenheid zijn gesteld ten aanzien van de voorgenomen wijziging(en) schriftelijk aan de Uitgevende Instelling hun bezwaren kenbaar te maken. De Obligatiehouders worden geacht hiertoe in de gelegenheid te zijn gesteld indien dertig dagen zijn verstreken nadat door de Uitgevende Instelling overeenkomstig het hiervoor bepaalde kennisgeving van de voorgenomen wijziging(en) is gedaan. Wijziging van de Obligatievoorwaarden is niet mogelijk indien de Obligatiehouders, vertegenwoordigende meer dan 25% van het totaal aantal uitstaande Obligaties, binnen dertig dagen na een dergelijke kennisgeving door de Uitgevende Instelling schriftelijk aan de Uitgevende Instelling kenbaar hebben gemaakt bezwaar te hebben tegen de voorgenomen wijziging. Bij strijdigheid tussen enerzijds het bepaalde in deze Obligatievoorwaarden en anderzijds het Informatie Memorandum of andere documentatie waarin de

Obligatielening wordt beschreven, prevaleert de inhoud van deze Obligatievoorwaarden.

## **24 KENNISGEVINGEN**

24.1 Alle kennisgevingen dienen schriftelijk, of elektronisch te geschieden. Kennisgevingen aan Obligatiehouders zijn geldig indien deze zijn verzonden naar de (e-mail)adressen zoals vermeld in het Register van Obligatiehouders.

24.2 Kennisgevingen door de Obligatiehouders dienen schriftelijk of elektronisch te worden gedaan door verzending daarvan aan het (e-mail)adres van de Uitgevende Instelling en/of Trustee.

24.3 Een Obligatiehouder is gehouden de door de Trustee aan hem gezonden bevestigingen, afschriften,

nota's of andere opgaven terstond na ontvangst te controleren, en bij constatering van enige onjuistheid of onvolledigheid de Trustee daarvan onverwijld in kennis te stellen. Zo spoedig mogelijk na ontvangst van genoemde kennisgeving zijdens een Obligatiehouder zal de Trustee het register wijzigen en de Obligatiehouder daarvan berichten.

## **25 TOEPASSELIJK RECHT EN FORUM**

25.1 Deze Obligatievoorwaarden worden beheerst door Nederlands recht.

25.2 Alle geschillen in verband met of voortvloeiende uit deze Obligatievoorwaarden, geschillen over het bestaan en de geldigheid daarvan daaronder inbegrepen, worden uitsluitend beslecht door de bevoegde rechter te Amsterdam.

## Bijlage 8 – Model achterstellingsakte

ACHTERSTELLINGSAKTE	DEED OF SUBORDINATION
<p><b>DEZE ACHTERSTELLINGSAKTE WORDT AANGEGAAN DOOR:</b></p>	<p><b>THIS DEED OF SUBORDINATION IS ENTERED INTO BY:</b></p>
<p>(1) Obton GreenIPP 10 C.V., een commanditaire vennootschap statutair gevestigd te Amsterdam, ingeschreven in het handelsregister van de Kamer van Koophandel onder nummer 77975774, te dezen handelend voor zich (<b>Schuldenaar</b>);</p>	<p>(1) Obton GreenIPP 10 C.V., a limited partnership with its official seat under the articles of association in Amsterdam, registered in the Commercial Register of the Chamber of Commerce under number 77975774, acting on its own behalf in this matter (the "<b>Debtor</b>");</p>
<p>(2) De houders van één of meer zon obligatie(s) "<b>Zon Obligatiehouders</b>", rechtsgeldig vertegenwoordigd door Stichting Zonnedelers een stichting statutair gevestigd te Amsterdam, ingeschreven in het handelsregister van de Kamer van Koophandel onder nummer 62979795 (<b>Investeerder</b>);</p>	<p>(2) The holders of one or more solar bonds, the "<b>Solar Bondholders</b>", duly represented by Stichting Zonnedelers, a foundation under Dutch law with its official seat under the articles of association in Amsterdam, registered in the Commercial Register of the Chamber of Commerce under number 62979795 (the "<b>Investor</b>");</p>
<p>(3) De Stichting Zonnedelers, een stichting statutair gevestigd te Amsterdam, ingeschreven in het handelsregister van de Kamer van Koophandel onder nummer 62979795 (<b>Trustee</b>);</p>	<p>(3) The Stichting Zonnedelers, a foundation under Dutch law with its official seat under the articles of association in Amsterdam, registered in the Commercial Register of the Chamber of Commerce under number 62979795 (the "<b>Trustee</b>");</p>
<p>(4) Zonnepanelendelen B.V., een besloten vennootschap statutair gevestigd te Amsterdam, ingeschreven in het handelsregister van de Kamer van Koophandel onder nummer 56170319 (<b>ZPD</b>);</p>	<p>(4) Zonnepanelendelen B.V., a private limited liability company with its official seat under the articles of association in Amsterdam, registered in the Commercial Register of the Chamber of Commerce under number 56170319 ("<b>ZPD</b>");</p>
<p>(5) <b>Deutsche Leasing Finance GmbH</b>, een vennootschap opgericht in Duitsland gevestigd te Bad Homburg, ingeschreven in het handelsregister van de lokale rechtbank (<i>Amtsgericht</i>) te Bad Homburg onder nummer HRB 3528 (<b>Kredietgever</b>).</p>	<p>(5) <b>Deutsche Leasing Finance GmbH</b>, a limited liability company (<i>Gesellschaft mit beschränkter Haftung</i>) incorporated under the laws of the Federal Republic of Germany (Germany), Frölingstraße 15 – 31, 61352 Bad Homburg v. d. Höhe, registered with the commercial register of the local court (<i>Amtsgericht</i>) Bad Homburg under file number HRB 3528 (the "<b>Lender</b>").</p>

<b>IN AANMERKING NEMENDE:</b>	
(A)	dat Schuldenaar jegens de Kredietgever verplichtingen heeft of zal hebben uit hoofde van geldlening, andere vormen van kredietverlening of uit enige anderen hoofde, waaronder, maar niet beperkt tot, rente- en/of aflossingsverplichtingen jegens de Kredietgever voortvloeiende uit een Kredietovereenkomst ad € 26.500.000,-, ter financiering van Zonnepark Willemshoek op de Oude Zutphenseweg te Hall gesloten tussen Schuldenaar en de Kredietgever gedateerd op 13 juli 2022(de <b>Kredietovereenkomst</b> );
(B)	dat de Investeerder, in het kader van deze Achterstellingsakte vertegenwoordigd door de Trustee, vorderingen heeft op de Schuldenaar totaal groot € 2.000.000,-, vermeerderd met rente, kosten en eventuele andere vergoedingen die de Schuldenaar van tijd tot tijd verschuldigd mocht zijn aan de Investeerder ( <b>de Achtergestelde Vorderingen</b> ), onder of in verband met de Zon Obligatielening zoals uiteengezet in het "Informatie Memorandum Zonnepark Willemshoek d.d. 16-04-2024, het "Akte van uitgifte van de zon obligatielening" d.d. [@@@];
(C)	dat de Kredietgever van de Schuldenaar heeft bedongen dat de Achtergestelde Vorderingen zullen worden achtergesteld bij al hetgeen de Kredietgever nu of in de toekomst van de Schuldenaar te vorderen mocht hebben en de Investeerder bereid is een zodanige achterstelling met de Schuldenaar en de Kredietgever overeen te komen.
<b>KOMEN PARTIJEN OVEREEN ALS VOLGT:</b>	
1.	De Investeerder en de Schuldenaar komen overeen met de Kredietgever en met elkaar dat de Achtergestelde Vorderingen hierbij worden

<b>WHEREAS:</b>	
(A)	the Debtor has or will have obligations in respect of the Lender by virtue of loans or other forms of credit, or by any other virtue, including but not limited to interest and/or repayment obligations in respect of the Lender ensuing from a Facilities Agreement relating to the financing of the solar plant "Willemshoek" located at the Oude Zutphenseweg in Hall, the Netherlands in the amount of approx. EUR 35,000,000 between the Debtor and the Lender dated 13 July 2022 (the " <b>Facilities Agreement</b> ");
(B)	the Investor, under this Deed of Subordination represented by the Trustee, has claims against the Debtor in the total amount of EUR 2.000,000.-, to be increased by interest, costs and any other fees that may be owed by the Debtor to the Investor from time to time (the " <b>Junior Claims</b> "), under or in connection with the Solar Bond Loan as explained in the "Information Memorandum Zonnepark Willemshoek d.d. 16-04-2024, the "Deed of Issuance of the Solar Bond Loan" dated [@@@];
(C)	the Lender has stipulated from the Debtor that the Junior Claims will be subordinated to all claims that the Lender might have against the Debtor now or in the future, and the Investor is willing to agree to such subordination with the Debtor and the Lender.
<b>THE PARTIES AGREE AS FOLLOWS:</b>	
1.	The Investor and the Debtor agree with the Lender and with one another that the Junior Claims are hereby subordinated to all claims

<p>achtergesteld bij de Senior Vorderingen en al hetgeen de Kredietgever van de Schuldenaar thans of te eniger tijd uit hoofde van kredietfaciliteiten of uit welken anderen hoofde ook, al dan niet onder tijdsbepaling of voorwaarde, in of buiten rekeningcourant en al dan niet uit hoofde van gewoon bankverkeer te vorderen mochten hebben of krijgen (<b>de Senior Vorderingen, elk Senior Vordering</b>). De partijen komen overeen dat dergelijke rangorde en prioriteit een overeenkomst tot rangregeling vormt in de zin van artikel 3:277 lid 2 BW, zowel binnen als buiten faillissement en/of surseance van betaling onder de voorwaarden zoals vastgesteld in deze akte.</p>	<p>that the Lender has or might have now or at any time by virtue of credit facilities, the Facilities Agreement, any Finance Documents (as defined in the Facilities Agreement) or by any other virtue, whether or not under any term or condition, in current account or otherwise or by virtue of regular bank transactions (the "<b>Senior Claims</b>") and each a "<b>Senior Claim</b>"). Parties agree that such ranking and priority constitutes an agreement on ranking within the meaning of Article 3:277(2) DCC, both in and outside bankruptcy and/or moratorium of payments on the terms set out in this deed.</p>
<p>2. Zolang enige Senior Vordering uitstaat, zal de Schuldenaar niet, en de Trustee of enige Investeerder zullen de Schuldenaar niet vragen om, (i) enige betalingen (inclusief rentebetalingen, betalingen door verrekening of (vrijwillige) vervroegde aflossing) te doen met betrekking tot de Achtergestelde Vorderingen, (ii) toe te staan dat de Achtergestelde Vorderingen worden kwijtgescholden, of (iii) enige handeling te verrichten of na te laten die de door deze Akte gerealiseerde of beoogde prioriteit of achterstelling zou kunnen schaden, tenzij de Kredietgever hiervoor vooraf schriftelijk toestemming heeft gegeven en met inachtneming van de door de Kredietgever alsdan te stellen voorwaarden (waarbij de Kredietgever in beginsel toestemming zal geven voor het doen van een dergelijke betaling indien, onder de voorwaarden van de Kredietovereenkomst, een dividenduitkering of betaling van achtergestelde lening is toegestaan).</p>	<p>2. As long as any Senior Claim is outstanding, , the Debtor will not, and the Trustee nor any Investor will demand the Debtor to, (i) make any payments (including interest payments, payment through set off (<i>verrekening</i>) or (voluntary) prepayment) in relation to the Junior Claims, (ii) allow any Junior Claim to be discharged, or (iii) take or omit to take any action, which might impair the priority or subordination achieved or intended to be achieved by this Deed, , unless the Lender has given previous written permission to do so and with due observance of the conditions to be determined by the Lender at such time (provided that the Lender will in principle give its consent for the making of such payment if, under the terms of the Facilities Agreement, a payment of subordinated debt is permitted.</p>



<p>3. Onder garantievermogen wordt verstaan het eigen vermogen inclusief (mede) jegens Kredietgever achtergestelde vorderingen in een voor de Kredietgever aanvaardbare vorm, zoals een en ander blijkt uit de (geconsolideerde/gecombineerde) (half)jaarrekening.</p>	<p>3. The guaranteed capital is understood to mean the shareholder equity including any debt to the extent subordinated to the Senior Claim in a form acceptable to the Lender, as evidenced by the consolidated or combined semi-annual or annual accounts.</p>
<p>4. De Investeerder zal (a) geen beperkte rechten (laten) vestigen op de Achtergestelde Vorderingen, zal (b) niet de Achtergestelde Vorderingen of enig daarmee gerelateerd document beëindigen, vernietigen of ontbinden of anderszins rechtshandelingen verrichten of nalaten waardoor de Vordering geheel of gedeeltelijk teniet gaat en zal (c) geen garanties ontvangen, verzoeken of afspreken ter compensatie van het tenietgaan van haar Achtergestelde Vorderingen of d) enige rechtshandeling nemen welke effect heeft op de achterstelling zoals opgenomen in deze Achterstellingsakte.</p>	<p>4. The Investor will not (a) vest any limited rights or allow such to be vested on the Junior Claims; will not (b) terminate, annul or cancel the Junior Claims or any document related to them or perform legal actions or other actions or refrain from the same as a result of which the claim will extinguish in whole or in part and will not (c) receive any guarantees or make requests or arrangements to compensate for the destruction of its Junior Claims, nor (d) perform any legal act that impacts the subordination as included in this Deed of Subordination.</p>
<p>5. Zolang enige Senior Vordering uitstaat, zal de Investeerder noch de Trustee aan het door Schuldenaar ten gunste van de Investeerder gevestigde of te vestigen zekerheidsrechten verbonden recht van parate executie gebruik maken. De Investeerder verplicht zich om de hiervoor omschreven opschorting van het recht van parate executie ook op te leggen aan zijn rechtsopvolgers onder algemene en bijzondere titel.</p> <p>Voormelde beperking in de uitoefening van enig pandrecht geldt uitdrukkelijk ook voor de bevoegdheid tot het doen van mededeling als bedoeld in artikel 3:239 lid 3 van het Burgerlijk Wetboek van een stil pandrecht.</p>	<p>5. As long as any Senior Claim is outstanding the Investor and the Trustee will not exercise the right of execution attached to or enforce any security interest that has been or will be vested in favor of the Investor. The Investor undertakes to impose the aforementioned suspension of the right of execution also on its legal successors under universal and special (singular) title.</p> <p>Aforesaid restriction of the exercise of rights under any security interest explicitly also applies to the authority to give notice of an undisclosed pledge as referred to in Article 3:239(3) of the Dutch Civil Code.</p>

<p>6. De Trustee en Investeerders kunnen alleen een zekerheidsrecht vestigen voor de Achtergestelde Vorderingen indien (i) de Kredietgever de vorm van zodanig zekerheidsrecht heeft beoordeeld en goedgekeurd en (ii) indien zodanig zekerheidsrecht lager in rang ten aanzien van enige zekerheid gehouden door of namens de Kredietgever wordt gevestigd. Indien, om welke reden dan ook, de zekerheid voor de Achtergestelde Vordering voorrang zou hebben op de zekerheid van de Kredietgever, zullen de Trustee, ZPD en de Investeerders, naar keuze van de Kredietgever, alle inspanningen verrichten om mee te werken aan een rangwisseling voor zover mogelijk onder Nederlands recht, en/of dergelijke zekerheid vrijgeven en/of enige opbrengsten die zouden voortvloeien uit dergelijke zekerheid overdragen in overeenstemming met Artikel [8].</p>	<p>6. The Trustee and Investors can only hold security for their Junior Claims if (i) the Lender has reviewed and approved the form of such security and (ii) if such security ranks behind any security held by or on behalf of the Lender. Should, for any reason, the security for any Junior Claim rank ahead of the security of the Lender, the Trustee, ZPD and Investors shall, at the choice of the Lender, use all efforts to cooperate with a priority change (<i>rangwisseling</i>) to the extent possible under Dutch law, and/or release such security and/or if surrender any proceeds that would follow from such security in accordance with Clause [8].</p>
<p>7. Overdracht van de Achtergestelde Vorderingen is toegestaan zonder voorafgaande schriftelijke goedkeuring van de Kredietgever, vermits hierbij gebruik wordt gemaakt van de onderhandse model akte voor overdracht van de zon obligatie(s) welke is aangehecht aan deze akte als <b>Bijlage 1</b>, met inachtneming van Artikel 2.</p>	<p>7. Transfer of the Junior Claims is permitted without previous written approval from the Lender, provided that use is made in doing so of the private model deed of transfer of the solar bond or bonds, attached to this deed as <b>Annex 1</b> and taking into account Clause 2.</p>

<p>8. Indien er betalingen worden verricht op Achtergestelde Vorderingen of als er enige andere handeling plaatsvindt die leidt tot het tenietgaan, verreffenen, overdragen of het vestigen van een beperkt recht van (een gedeelte van) de Achtergestelde Vorderingen in strijd met Artikel 2 uit deze Achterstellingsakte zijn de betrokken Investeerder(s) de Kredietgever een bedrag verschuldigd gelijk aan het betaalde bedrag of de waarde die door hun handeling verloren is gegaan, zonder dat daarvoor een ingebrekestelling nodig is. De Schuldenaar is gezamenlijk aansprakelijk met de betrokken Investeerder(s) voor deze betaling, maar de Investeerders zijn onderling niet hoofdelijk aansprakelijk; elke Investeerder is alleen verantwoordelijk voor zijn eigen handelen in strijd met de overeenkomst. Deze boete zal vermeerderd worden met de wettelijke rente en laat het recht van de Kredietgever op het vorderen van aanvullende schadevergoeding onverlet.</p>	<p>8. In case of payments on Junior Claims or any other action that leads to their extinguishment, settlement, transfer, or the granting of a limited right on them in contravention of the subordination agreement outlined in Clause 2, the Investor(s) involved will owe the Lender an amount equal to the sum paid or the value lost due to their action, without the need for a default notice. The Debtor will share joint liability with the implicated Investor(s) for this payment, but Investors are not jointly liable among themselves; each is responsible only for their own actions in breach of the agreement. This penalty will be subject to statutory interest and does not affect the Lender's right to pursue additional damages.</p>
<p>9. Zolang enige Senior Vordering uitstaat zal de Investeerder noch de Trustee zonder voorafgaande toestemming van de Kredietgever (a) enige Achtergestelde Vorderingen vermeerderen noch enig deel daarvan of anderszins verklaren dat enige Achtergestelde Vorderingen voortijdig betaalbaar zijn of betaalbaar stellen, (b) Achtergestelde Vorderingen of enig deel daarvan opeisen (c) het aanvragen van (voorlopige) surseance van betaling of faillissement van de Schuldenaar d) enige andere remedie om betaling van de Achtergestelde Vorderingen te verkrijgen, of (e) enig rechtsmiddel uitoefenen voor het verhalen van de Achtergestelde Vordering.</p>	<p>9. As long as any Senior Claim is outstanding, the Investor nor Trustee will (a) increase any of the Junior Claims or any part thereof or otherwise declare or make any of the Junior Claims prematurely payable, (b) demand the Junior Claims or any part thereof, (c) apply for suspension of payments, provisional or otherwise, or bankruptcy of the Debtor, nor (d) use any other remedy to obtain payment of the Junior Claims or allow any Junior Claim to be discharged or (e) exercise any remedy for the recovery of the Junior Claim.</p>

10. Indien aan de Schuldenaar (voorlopige) surseance van betaling wordt verleend, door of voor de Schuldenaar een schuldsaneringsregeling wordt aangevraagd dan wel de Schuldenaar in staat van faillissement wordt verklaard (ieder zo een situatie een "Schuldenaar Insolventie"), is de Kredietgever hierbij onherroepelijk gemachtigd om namens de Investeerder voor de Achtergestelde Vorderingen op te komen, namens hem een stem uit te brengen in vergaderingen van crediteuren en iedere eventuele uitkering in relatie tot de Achtergestelde Vorderingen namens hem te ontvangen ter aflossing van de Senior Vorderingen en daarvoor kwijting te verlenen en alle overige (rechts)handelingen ter aflossing van de Achtergestelde Vorderingen. Alle aldus door de Kredietgever ontvangen bedragen zullen in mindering worden gebracht op het na beëindiging van de (voorlopige) surseance of schuldsanering dan wel na afloop van het faillissement door de Schuldenaar aan de Kredietgever verschuldigde. Enig overschot zal nadien door de Kredietgever aan de Investeerders worden terugbetaald. Ter voorkoming van misverstanden hieromtrent, de Achtergestelde Vorderingen van de Investeerder zijn in geval van Schuldenaar Insolventie voor wat betreft de betaling daarvan volledig achtergesteld bij de Senior Vorderingen van de Kredietgever. Een eventueel overschot zal de Kredietgever nadien aan de Investeerder restitueren. Ingeval van Schuldenaar Insolventie dient de Investeerder de ontvangen gelden onder de Achtergestelde Vorderingen te betalen aan de Kredietgever. De Investeerder zal onmiddellijk, alle maatregelen nemen en medewerking verlenen die de Kredietgever wenselijk of noodzakelijk acht om uitvoering te kunnen geven aan dit Artikel 10.

10. If the Debtor is granted suspension of payments or provisional suspension of payments, or debt restructuring is applied by or for the Debtor, or the Debtor is declared bankrupt (each of these situations being an event of "**Debtor Insolvency**"), the Lender is hereby irrevocably authorised to file the Junior Claims on behalf of the Investor, to vote in creditors' meetings on its behalf, and to receive any possible distribution in relation to the Junior Claims on its behalf, in repayment of the Senior Claims, and to grant discharge for the same, and to perform all other juridical or other acts for redemption of the Junior Claims. All amounts thus received by the Lender will be deducted from the amount owed to the Lender by the Debtor after the termination of the suspension of payments, provisional or otherwise, or after the conclusion of the bankruptcy. Any excess will be repaid to the Investor by the Lender thereafter. For the avoidance of doubt, the Junior Claims of the Investor shall in the event of the Debtor Insolvency be subordinated in right of payment to the Senior Claims. In the event of Debtor Insolvency, the Investor must pay any amounts received under the Junior Claims to the Lender. The Investor shall promptly take all measures and provide all cooperation that the Lender deems desirable or necessary to give effect to this Clause 10.

<p>11. De Investeerder is verplicht op eerste vordering van de Kredietgever terstond het geschrift of de geschriften waaruit zijn Achtergestelde Vorderingen op de Schuldenaar blijken aan de Kredietgever toe te zenden.</p>	<p>14. The Investor is obliged, at the Lender's first request, to immediately send to the Lender the document or documents evidencing the Junior Claims against the Debtor.</p>
<p>12. De Investeerder en de Schuldenaar zullen zonder voorafgaande schriftelijke toestemming van de Kredietgever geen van de bepalingen en voorwaarden van deze overeenkomst of andere overeenkomsten betrekking hebbende op de Achtergestelde Vorderingen, wijzigen.</p>	<p>12. The Investor and the Debtor will not amend any of the provisions and terms and conditions of this agreement or any other agreements relating to the Junior Claims without previous written permission from the Lender.</p>
<p>13. De opzegging, vermindering, handhaving of uitbreiding van enige Senior Vordering laat de achterstelling zoals vastgelegd in deze Achterstellingsakte onverlet.</p>	<p>13. The termination, reduction, continuation, amendment or increase of any Senior Claim will not affect the subordination set out in this subordination deed.</p>
<p>14. Alle kosten die de Kredietgever maakt ter zake van zijn rechten onder of in verband met deze akte, hieronder begrepen eventuele incassokosten, zowel in als buiten rechte, en eventuele kosten van rechtskundige bijstand, komen voor rekening van de Schuldenaar.</p>	<p>14. All costs incurred by the Lender in the matter of its rights under or in connection with this deed, including any costs of collection, both in and out of court, and any costs of legal assistance, are at the expense of the Debtor.</p>
<p>15. De Schuldenaar, ZPD, de Trustee en de Investeerder kiezen te dezer zake domicilie op het in deze akte onder (1) en (3) genoemde eigen (kantoor) adres. Wijziging van domicilie is slechts geldig indien deze schriftelijk door de betreffende partij is opgegeven aan de Kredietgever.</p>	<p>15. The Debtor, ZPD and the Trustee and the Investor have elected address for service in this matter at their own office or other address named in this deed at (1) and (3). A change of address for service is only valid if the relevant party has notified the Lender of this in writing.</p>
<p>16. De Investeerder en de Schuldenaar doen onherroepelijk afstand van elk recht om enige verplichting uit hoofde van deze overeenkomst op te schorten op grond van de artikelen 6:52, 6:262 en 6:263 BW of deze overeenkomst geheel of gedeeltelijk te ontbinden op grond van de artikelen 6:228 en 6:265 BW.</p>	<p>16. The Investor and the Debtor irrevocably waives any right it may have at any time to suspend (<i>opschorten</i>) any obligation under this Agreement under Sections 6:52, 6:262 and 6:263 of the Dutch Civil Code (the "DCC") or rescind (<i>ontbinden</i>) this Agreement, in whole or in part, under Sections 6:228 and 6:265 of the DCC.</p>
<p>17. Deze akte en de achterstelling hierin vastgelegd worden beheerst door Nederlands recht.</p>	<p>17. This deed and the subordination laid down in it are governed by Dutch law.</p>

<p>18. Geschillen in verband met deze akte zullen in eerste instantie worden voorgelegd aan de bevoegde rechter in Amsterdam. Met uitzondering van de hiernavolgende bepaling is deze aanwijzing exclusief.</p>	<p>18. Disputes in connection with this deed will be submitted at first instance to the competent court in Amsterdam. With the exception of the following provision, this designation is exclusive.</p>
<p>19. De in de vorige bepaling opgenomen aanwijzing van de bevoegde rechter is slechts gedaan ten behoeve van de Kredietgever. Voor zover rechtens toegestaan, mag de Kredietgever zich wenden tot een andere rechter en zich wenden tot rechters in meer dan één jurisdictie tegelijkertijd.</p>	<p>19. The designation of the competent court included in the previous provision was only made on behalf of the Lender. In so far as permitted by law, the Lender may apply to a different court and simultaneously apply to courts in more than one jurisdiction.</p>
<p>20. Bij tegenstrijdigheid tussen de Engelse en Nederlandse versie van deze Achterstellingsakte is de Nederlandse tekst bindend.</p>	<p>20. In case of differences in interpretation between the English and the Dutch version of this Deed of Subordination, the original Dutch version shall prevail.</p>

\*\* Handtekeningenpagina volgt /pagina opzettelijk leeg gelaten \*\*  
 \*\* Signature page to follow / page intentionally left blank \*\*

## Bijlage 9 – Adressen

### **Obton GreenIPP 10 C.V.**

Plantage Middenlaan 2C  
1018DD, Amsterdam  
e-mail: holland@obton.com

### **ZonnepanelenDelen B.V.**

James Wattstraat 77-8  
1097 DL, Amsterdam  
e-mail: info@zonnepanelendelen.nl

### **Stichting Zonedelers**

James Wattstraat 77-8  
1097 DL, Amsterdam  
e-mail: info@zonnepanelendelen.nl

Versies

Datum vaststelling IM	Versienummer	Wijzigingen
16-04-2024	1.0	-